

- 1 klep
- 2 kijkglas voor waterniveau
- 3 watertank
- 4 apparaatbehuizing
- 5 nevelopening
- 6 luchtopening
- 7 ultrasonische transducer
- 8 vlotter

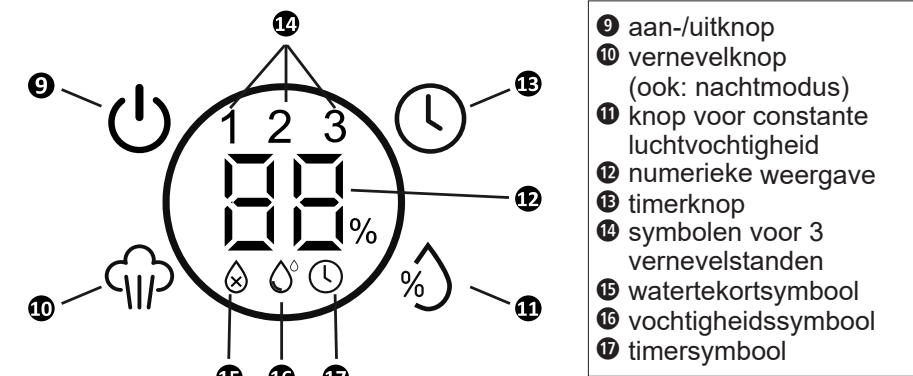

- 9 aan-/uitknop
- 10 vernevelknop (ook: nachtmodus)
- 11 knop voor constante luchtvochtigheid
- 12 numerieke weergave
- 13 timerknop
- 14 symbolen voor 3 vernevelstanden
- 15 watertekortsymbool
- 16 vochtigheidssymbool
- 17 timersymbool

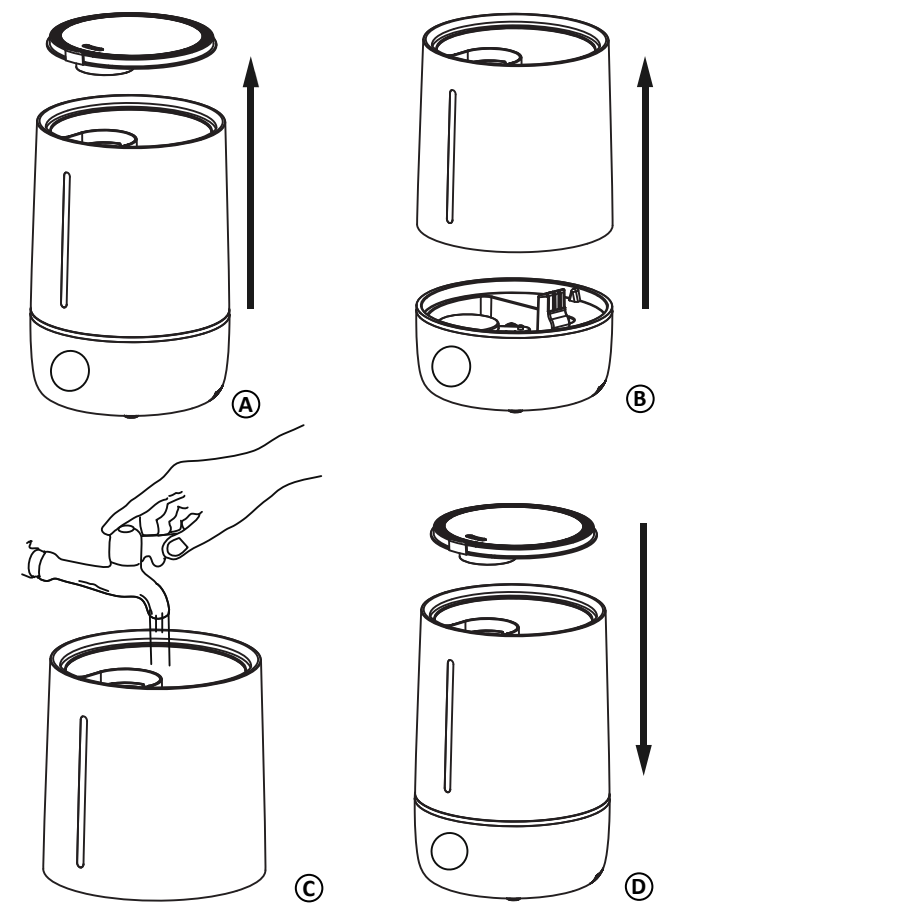

#### Legenda



#### BELANGRIJK

Het niet-nakomen van deze gebruiksaanwijzing kan leiden tot ernstig letsel of schade aan het apparaat.



#### WAARSCHUWING

Deze waarschuwingen moeten worden nageleefd om mogelijk letsel van de gebruiker te voorkomen.



#### WAARSCHUWING

Deze instructies moeten worden gerespecteerd om mogelijke beschadigingen aan het apparaat te verhinderen.



#### TIP

Deze aanwijzingen geven u nuttige extra informatie over de installatie of de werking.



Gebruik het apparaat alleen in overdekte ruimtes!



Beschermingsklasse II



LOT-nummer



**Maak de watertank altijd na 3 dagen schoon!**



Recyclingsymbolen / codes: Deze dienen om informatie te geven over het materiaal, het juiste gebruik van het product en de recycling.

## NL Veiligheidsinstructies



Lees de gebruiksaanwijzing en met name de veiligheidsinstructies zorgvuldig door voordat u het apparaat gaat gebruiken en bewaar de gebruiksaanwijzing voor het verdere gebruik. Geef deze gebruiksaanwijzing ook altijd mee als u het apparaat aan iemand anders geeft.



#### de voeding

- Controleer voordat u het apparaat op het stopcontact aansluit of de op het typeplaatje vermelde netspanning overeenkomt met de spanning van uw stroomnet.
- Voorkom brand en ongelukken, stop met het gebruik van het apparaat en haal direct de stekker uit het stopcontact als u ongebruikelijke geluiden of geuren waarneemt of als het apparaat op een andere ongebruikelijke manier reageert.
- Steek de stekker alleen in het stopcontact als het apparaat uitgeschakeld is.
- Schakel het apparaat uit voordat u de stekker uit het stopcontact trekt.
- Pak het apparaat nooit op aan het snoer, trek of draai nooit aan het snoer en zorg dat het snoer niet bekneeld raakt.
- Leg het snoer zo neer dat er niet over kan worden gestruikeld en dat het risico van wurging is uitgesloten.
- Raak de stekker niet aan als u in het water staat en pak de stekker altijd alleen vast met droge handen.
- Als het snoer van dit apparaat beschadigd is, moet het worden vervangen door een speciaal snoer dat verkrijgbaar is bij de fabrikant of de klantenservice van de fabrikant.
- Gebruik het apparaat niet als het snoer of de stekker beschadigd is, als het apparaat mankementen vertoont of als het is gevallen of in het water is gevallen.
- Houd het apparaat en het snoer uit de buurt van hete oppervlakken.
- Als het snoer beschadigd is mag het uitsluitend worden vervangen door **medisana**, een bevoegde verkoper of gekwalificeerd personeel. Voorkom risico's en stuur het apparaat altijd naar de servicedienst.

#### voor bijzondere personen

- Dit product kan worden gebruikt door kinderen vanaf 8 jaar en door personen met verminderde fysieke, sensorische of mentale vaardigheden of een gebrek aan ervaring en kennis. Houd wel toezicht op deze personen en begeleid ze wat betreft het veilige gebruik van het apparaat en de mogelijke gevaren.
- Kinderen mogen niet met het apparaat spelen.
- Overleg voor gebruik met uw huisarts als u lijdt aan een allergische luchtwegaandoening.
- Overleg met uw arts als er bij het gebruik gezondheidsproblemen optreden. Stop in dat geval direct met het gebruik van het apparaat..

#### het gebruik van het apparaat

- Het apparaat is niet bedoeld voor commercieel gebruik.
- Gebruik het apparaat alleen waarvoor het is bedoeld, zoals beschreven in de gebruiksaanwijzing. Wanneer het apparaat voor andere doeleinden wordt gebruikt, vervalt de garantie!
- Houd huisdieren uit de buurt van het apparaat.
- Zet het apparaat tijdens het gebruik op een stevige, vochtbestendige ondergrond, zodat het niet om kan vallen. Houd tenminste 60 cm afstand van de vloer en 10 cm afstand van de muren.
- Houd het apparaat uit de buurt van direct zonlicht en warmtebronnen.
- Plaats het apparaat op ten minste 2 meter afstand van televisie- en radiotoestellen om interferenties te voorkomen.
- Pak een apparaat dat in het water is gevallen niet vast. Trek in dat geval meteen de stekker uit het stopcontact.
- Gebruik het apparaat niet als er geen of te weinig water in de watertank zit. Het water in de tank mag niet bevroren of heet zijn.
- Blokkeer nooit de nevel- of luchtopening.
- Controleer altijd of het apparaat uitgeschakeld is en de stekker uit het stopcontact is als u de watertank verplaatst, vult of leegmaakt.
- Stop nooit metalen voorwerpen in het apparaat, er mogen geen vreemde voorwerpen, in het bijzonder geen kleine voorwerpen in de watertank komen.
- Schakel na gebruik alle functies uit en trek de stekker uit het stopcontact.
- Zorg dat de ventilatieopeningen aan de onderzijde van het apparaat niet stoffig of vies worden.

#### onderhoud en schoonmaak

- U mag het apparaat zelf alleen schoonmaken. Repareer het apparaat niet zelf als het mankementen vertoont, omdat daardoor elke aanspraak op garantie vervalt. Vraag advies aan uw specialzaak en laat reparaties alleen uitvoeren door de **medisana**-servicedienst.
- Kinderen mogen het apparaat niet schoonmaken of gebruikersonderhoud uitvoeren zonder dat er toezicht op wordt gehouden.
- Demonteer het apparaat niet. Kans op een stroomstoot en brandgevaar.
- Dompel het apparaat niet onder in water of andere vloeistoffen.
- Trek meteen de stekker uit het stopcontact als er toch vloeistof in het apparaat komt.
- Bewaar het apparaat op een droge plaats.
- **WAARSCHUWING!** Micro-organismen die kunnen voorkomen in het water of de omgeving waar het apparaat wordt gebruikt of bewaard, kunnen in de watertank groeien en in de lucht worden geblazen. Als het water niet steeds opnieuw wordt verversed en de tank niet telkens na 3 dagen goed wordt schoongemaakt, kan dit zeer ernstige gezondheidsrisico's met zich meebrengen!
- Houd er rekening mee dat een hoge luchtvochtigheid de groei van biologische organismen in de omgeving kan bevorderen.
- Zorg dat de omgeving van het apparaat niet vochtig of nat wordt. Zet het apparaat op een lagere stand als er vocht ontstaat. Gebruik het apparaat in dat geval met tussenpozen als het al in de laagste stand staat.
- Let op dat absorberende materialen, zoals tapijten, gordijnen, vitrages of tafelkleden, niet vochtig worden.
- Laat nooit water in de watertank zitten als het apparaat niet in gebruik is.
- Maak het apparaat leeg en schoon voordat u het opruimt.
- Maak het apparaat schoon voordat u het weer gaat gebruiken.
- Haal de stekker van het apparaat uit het stopcontact als u het gaat vullen of schoonmaken.

#### Leveringsomvang

Controleer eerst of het apparaat compleet en onbeschadigd is. Ga het apparaat bij twijfel niet gebruiken en neem contact op met uw verkoper of uw servicedienst. Meegeleverd:

- 1 **medisana** ultrasonische luchtbevochtiger **AH 663**
- 1 gebruiksaanwijzing



De verpakkingen kunnen worden hergebruikt of worden gerecycled. Gooi verpakkingsmateriaal dat u niet meer gebruikt gescheiden weg. Wanneer u bij het uitpakken transportschade ontdekt, dient u onmiddellijk contact op te nemen met uw verkoper.



#### WAARSCHUWING

Houd verpakkingsfolie buiten het bereik van kinderen! Er is kans op verstikking!

#### Ultrasonische technologie

Te droge lucht verhoogt de vatbaarheid voor infecties en luchtwegaandoeningen en leidt tot vermoeidheid en concentratiestoornissen. Gezonde lucht moet een relatieve luchtvochtigheid hebben van 40 tot 55%. De geluidsarme en energiebesparende ultrasonische technologie van de luchtbevochtiger zet water met behulp van trillingen om in zeer fijne nevel die de vochtigheidsgraad van de lucht verhoogt. Dit verbetert de luchtkwaliteit en voorkomt uitdroging van de slijmvliezen en de huid.



#### ATTENTIE

Te intensief gebruik van het apparaat kan ervoor zorgen dat de binnenlucht zo vochtig wordt dat er vocht kan neerslaan op muren, ramen en voorwerpen in de ruimte. Controleer daarom regelmatig met behulp van een hygrometer of de relatieve luchtvochtigheid niet hoger wordt dan 55 %.



#### ATTENTIE

Zorg ervoor dat de luchtbevochtiger stevig staat op een oppervlak dat bestand is tegen vocht. Met name bij het gebruik van mineraalhoudend water/aromaessence kan afzetting/aanslag voorkomen. De neveluitlaat kan worden gedraaid. Let op dat de nevel die ontsnapt niet op andere elektrische apparaten, meubels of muren is gericht.

#### De watertank vullen

Laat het apparaat een half uur op kamertemperatuur staan voor u het voor de eerste keer inschakelt. Daarnaast mag het apparaat uitsluitend worden gevuld als het op een vlak en stabiel oppervlak staat en niet kan omvallen.

Schakel het apparaat uit, haal de stekker uit het stopcontact, verwijder de klep (A) en haal vervolgens de tank (B) van het apparaat. Vul de tank (C) alleen als hij los is van het apparaat. Let op dat u de tank niet verder met water vult dan tot de "MAX" markering. Plaats daarna de tank weer op het apparaat en doe de klep weer op de tank (D).



#### LET OP

**Doe alleen schoon drinkwater in de watertank.** Wanneer het drinkwater hard is en veel kalk bevat, kunt u ook gedemineriseerd water gebruiken. Voor een goede werking is het van belang dat u het apparaat regelmatig schoonmaakt en kalk en andere aanslag verwijdert. Zet het apparaat nooit aan als de watertank leeg is. Er mag nooit water in de luchtopening (6) komen (zie afbeelding (E) rechts).

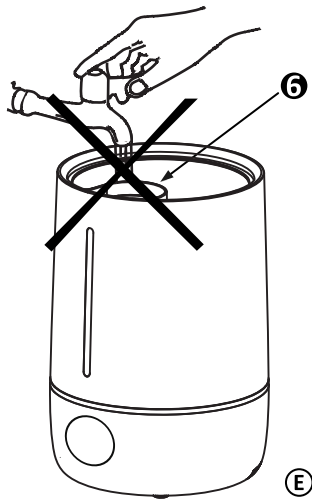

#### Gebruik

1. Steek de stekker in een correct geïnstalleerd stopcontact. Alle symbolen verschijnen gedurende ca. 1 seconde op het display en verdwijnen daarna weer. Druk op de aan-/uitknop (9). Het apparaat begint te vernevelen op stand 2. De ingestelde stand (1) en het actuele luchtvochtigheidspercentage (2) worden weergegeven.
2. Vernevelcapaciteit: de standaardinstelling is stand 2). Door herhaaldelijk op de vernevelknop (10) te drukken kunt u de vernevelcapaciteit instellen. Er zijn 3 standen (L1 = laag, L2 = gemiddeld, L3 = hoog). De actieve stand wordt weergegeven (14).
3. Modus voor constante luchtvochtigheid: met knop (11) kunt u de gewenste luchtvochtigheid instellen tussen 45% en 75% (relatieve luchtvochtigheid). Telkens als u op deze knop drukt, verandert de waarde met 5%, als de knop 3 seconden niet is ingedrukt, wordt de instelling actief en toont het display (12) de actuele luchtvochtigheid weer. Door knop (11) langer dan 3 seconden ingedrukt te houden, verlaat u de modus voor constante luchtvochtigheid.
4. De timer instellen: wanneer u op de timerknop (13) op het apparaat drukt, verschijnen twee knipperende cijfers ("01") op het display (12) samen met het timersymbool (17). Stel vervolgens het aantal uren van 1 tot 12 in door herhaaldelijk op de timerknop (13) te drukken. Als u de knop gedurende 3 seconden niet gebruikt, wordt de instelling overgenomen en wordt de actuele luchtvochtigheid weer getoond, waarbij het timersymbool (17) blijft branden. Het apparaat werkt nu gedurende deze ingestelde tijd, na afloop schakelt het automatisch uit. Als u tussentijds nogmaals op de timerknop (13) drukt, wordt de resterende tijd weergegeven en kan deze ook opnieuw worden ingesteld. Om de timermodus te verlaten, kunt u de timerknop (13) gedurende ca. 3 seconden ingedrukt houden - het timersymbool (17) gaat uit.
5. Nachtmodus: houd de vernevelknop (10) gedurende ca. 3 seconden ingedrukt om de nachtmodus te activeren, alle symbolen op het display gaan uit. Ook in de nachtmodus kunnen alle functieknoppen worden gebruikt; als ze worden ingedrukt, zal het display weer worden ingeschakeld. U kunt het apparaat nu naar wens instellen, als er ca. 10 seconden geen knop meer is ingedrukt, gaat het apparaat terug in de nachtmodus en zal het display weer uitgaan. Druk de vernevelknop (10) ca. 3 seconden in om de nachtmodus te verlaten.

#### Na het gebruik

1. Schakel het apparaat uit en trek de stekker uit het stopcontact.
2. Haal de klep (1) van het apparaat, til de watertank er voorzichtig af en giet het resterende water weg. Spoel de tank met schoon water.
3. Droog de watertank (3) en de klep (1) zo nodig met een zachte, absorberende doek.
4. Giet ook het resterende water uit de apparaatbehuizing (4) boven een wasbak/gootsteen weg. **VOORZICHTIG!** Er mag geen water in de binnenkant van het apparaat (bijv. ventilatieopeningen of luchtopening (6)) komen!
5. U kunt een zachte, absorberende doek gebruiken om vocht dat nog in het apparaat zit te verwijderen.



#### AANWIJZINGEN

- Als de watertank tijdens het gebruik van het apparaat wordt getild, schakelt het apparaat uit en gaat het watertekortsymbool (15) rood branden.
- Als er te weinig water in de watertank zit, schakelt het apparaat ook uit en gaat het watertekortsymbool (15) branden. Haal de stekker uit het stopcontact en vul de tank bij met water, zoals hierboven beschreven.

#### Problemen en oplossingen

- Ongebruikelijke geur: vies of oud water. Maak de tank schoon en vul hem met vers water.
  - Ongebruikelijk geluid: te weinig water in de tank en/of apparaat staat niet stabiel op een recht, stevig oppervlak. Vul het water bij en controleer of het apparaat stevig staat.
- Neem contact op met de klantenservice als u een probleem niet zelf kunt oplossen.

#### Reiniging en onderhoud

- Wanneer het apparaat dagelijks wordt gebruikt, adviseren wij om het ten minste eens in de drie dagen grondig schoon te maken. Maak het apparaat ook schoon voordat u het gedurende langere tijd gaat opbergen en wanneer u het na die tijd weer in gebruik neemt.
- Als het apparaat gedurende langere tijd niet wordt gebruikt: maak het apparaat en de tank leeg om algumgang resp. vuil te voorkomen. Desinfecteer de tank regelmatig met alcohol en reinig de buitenkant van het apparaat dan met een zachte doek. Berg het apparaat uitsluitend op een droge en koele plaats op, bij voorkeur in de originele verpakking.
- Controleer voor u het apparaat schoonmaakt of het is uitgeschakeld en de stekker uit het stopcontact is.
- Haal de watertank van het apparaat af en giet hem leeg.
- Maak de buitenkant van het apparaat schoon met een vochtige, zachte doek.
- Gebruik hierbij geen agressieve middelen, zoals bijv. vloeibaar schuurmiddel of andere schoonmaakmiddelen. Deze middelen kunnen het oppervlak aantasten en de verneveling verminderen.
- De watertank kunt u uitspoelen met warm water (max. 55 °C). De vernevelkamer kunt u schoonmaken met een in alcohol gedrenkte doek en een wattenstaafje. Let op dat er geen water in het apparaat komt.
- De ultrasonische omvormer is het kwetsbaarste onderdeel van het apparaat. Het is belangrijk dat deze schoon blijft en dat er voorzichtig mee wordt omgegaan.
- Houd het snoer en de stekker vrij van vuil en stof om elektrische storingen te voorkomen.

#### Ontkalken

Afhankelijk van de waterhardheid adviseren wij bij dagelijks gebruik om het apparaat tenminste eens in de 1 à 2 weken te ontkalken. Eventuele kalkresten kunnen worden verwijderd met een ontkalkingsmiddel (citroenzuur):

1. Gebruik het ontkalkingsmiddel zoals voorgeschreven door de fabrikant.
  2. Doe een klein beetje in de tankkamer en laat dit een paar minuten inwerken.
  3. Giet het ontkalkingsmiddel weg en spoel de tankkamer meermalen na met schoon water.
- VOORZICHTIG! Er mag geen water in de binnenkant van het apparaat** (bijv. ventilatieopeningen of luchtopening (6)) komen! **Let op dat er na het ontkalken geen kalkresten in het apparaat achterblijven.**

#### Opbergen

Reinig en ontkalk het apparaat zoals hierboven beschreven. Droog daarna alle onderdelen volledig. Berg het apparaat nooit op als er nog water in zit. Berg het apparaat op in de originele verpakking op een droge en koele plaats.



**Weggooiën:** Dit apparaat mag niet bij het huisvuil worden weggegooid. Elke consument is verplicht om alle elektrische of elektronische apparaten, om het even of ze schadelijke stoffen bevatten of niet, in te leveren bij een milieustraat of bij een winkel waar een vergelijkbaar product wordt aangeschaft, zodat ze milieuvriendelijk kunnen worden afgevoerd en verwerkt. Verwijder de batterijen voor u het apparaat weggooit. Gooi gebruikte batterijen niet bij het huisvuil, maar zamel ze apart in of lever ze in bij een winkel waar batterijen worden verkocht. Neem over de afvoer en verwerking contact op met uw gemeente of uw verkoper.

#### Technische gegevens

Naam en model:	<b>medisana</b> ultrasonische luchtbevochtiger <b>AH 663</b>
Voeding:	220–240 V~ 50–60 Hz
Vermogen:	25 W
Tankinhoud:	ca. 4,5 l
Vernevelcapaciteit:	koude nevel, instelbaar in 3 standen of via luchtvochtigheidssensor (stand 1 vernevelt ca. 100 ml/h) max. ca. 12 uur met timerinstelling max. ca. 45 uur op stand 1
Gebruiksduur:	ca. 20,5 × 20,5 × 30,0 cm / gewicht: ca. 1,18 kg schoon en droog bij +10 °C tot +40 °C
Afmetingen (b x d x h):	60066 / 40 15588 60066 1
Bewaarmstandigheden:	
Artikel-/EAN-nummer:	

#### Garantie- en reparatievoorwaarden

Onze hieronder beschreven garantie heeft geen invloed op uw wettelijke rechten. Neem voor de garantie contact op met uw specialzaak of rechtstreeks met de servicedienst. Geef aan wat het defect is en voeg een kopie van de aankoopbon toe als het apparaat moet worden opgestuurd. De volgende garantievoorwaarden zijn van kracht:

1. Op producten van **medisana** geldt vanaf de verkoopdatum een garantie van 3 jaar. De verkoopdatum moet in het geval van garantie kunnen worden aangetoond met een aankoopbon of factuur.
2. Gebreken als gevolg van materiaal- of productiefouten worden binnen de garantieperiode gratis verholpen.
3. Door het verlenen van garantie wordt de garantieperiode voor het apparaat of de vervangen onderdelen niet verlengd.
4. Van garantie zijn uitgesloten:
  - a. alle schades die zijn ontstaan door verkeerd gebruik, bijv. door het niet-nakomen van de gebruiksaanwijzing;
  - b. schades die het gevolg zijn van een reparatie of interventie door de koper of een onbevoegde derde;
  - c. transportschades die zijn ontstaan op weg van de fabrikant naar de consument of tijdens de verzending naar de servicedienst;
  - d. onderdelen die normale slijtage vertonen.
5. Een aansprakelijkheid voor directe of indirecte gevolgschade die is veroorzaakt door het apparaat is ook dan uitgesloten, wanneer de schade aan het apparaat wordt erkend als garantie.



**medisana GmbH**, Carl-Schurz-Str. 2, 41460 NEUSS, Duitsland

De contactgegevens van de klantenservice staan vermeld op de losse bijlage.

In het kader van voortdurende productverbeteringen behouden wij ons het recht op wijzigingen voor op technisch gebied en qua vormgeving.

De meest actuele versie van deze gebruiksaanwijzing kunt u vinden op [www.medisana.com](http://www.medisana.com)