



Inogen Rove 6™

PORTABLE OXYGEN CONCENTRATOR SYSTEM

System Catalog: IS-501
Concentrator Catalog: IO-501



USER MANUAL

ENGLISH, DUTCH, FRENCH,
GERMAN, ITALIAN, POLISH, MALTESE

Rx ONLY Caution: USA Federal law restricts this device to sale by or on the order of a physician. May also be applicable in other countries.

TABLE OF CONTENTS

1. FORWARD	5
1.1 General information.....	5
1.2 Standards compliance.....	5
1.3 Typographic conventions.....	6
2. INTENDED USE	6
2.1 Indications for use and clinical benefit.....	6
2.2 Contraindications.....	6
2.3 Patient Population.....	6
3. SAFETY INSTRUCTIONS	6
3.1 Warnings.....	6
3.2 Cautions.....	8
4. INSTRUCTIONS AND TRAINING	9
5. PRODUCT DESCRIPTION	10
5.1 Schematic description.....	10
6. GENERAL INSTRUCTIONS BEFORE USE	11
6.1 Accessories list.....	12
6.2 Rechargeable battery packs (BA-500, BA-508 and BA-516).....	12
6.3 Nasal cannula use steps.....	15
6.4 AC power supply (BA-502/BA-501).....	15
6.5 DC power cord (BA-306).....	16
6.6 External battery charger (BA-503, optional accessory not included).....	17
7. OPERATING INSTRUCTIONS	18
7.1 Operating principals & essential performance.....	18
7.2 Pneumatic diagram.....	18
7.3. Preparing your concentrator for use.....	19
7.4 Using your concentrator.....	21
7.5 Storing your concentrator.....	25
7.6 Responding to alarms.....	25
7.7 Traveling with your concentrator.....	25
8. ALARM INDICATORS & DEVICE ICON GLOSSARY	26
8.1 Overview information.....	26

8.2 Mode icons	27
8.3 Bluetooth icons (for models with bluetooth)	27
8.4 Informational icons.....	27
8.5 Alarms.....	28
9. TROUBLESHOOTING	32
10. CLEANING, CARE AND MAINTENANCE	33
10.1 Cannula replacement.....	34
10.2 Case cleaning	34
10.3 Filter cleaning & replacement (RP-500)	34
10.4 Cannula barb and output filter replacement (RP-506)	35
10.5 DC power cord fuse replacement (RP-125)	36
10.6 Column change.....	37
10.7 Battery care and maintenance.....	40
10.8 Service life	40
11. PAIRING YOUR DEVICE WITH THE CONNECT APP	40
11.1 Pairing your device with the mobile application	41
11.2 Cybersecurity.....	43
12. DEVICE REPAIR & DISPOSAL	43
12.1 Repair.....	43
12.2 Disposal	43
13. LIMITED WARRANTY STATEMENT.....	44
14. TRADEMARKS AND DISCLAIMER	44
14.1. Trademark	44
14.2. Disclaimer	44
14.3. This Document.....	44
14.4. For Help.....	44
15. TECHNICAL DESCRIPTION	45
15.1 Specifications.....	45
15.2 Pulse volume flow settings	46
15.3 Electromagnetic compatibility (EMC) Information	46
16. WIRELESS COMMUNICATION SPECIFICATIONS & COMPLIANCE	49
17. SYMBOLS KEY.....	51

1. FORWARD

Please refer to this manual for detailed instructions on warnings, cautions, specifications and additional information.

Important:

- Users should read this entire manual before operating the Inogen Rove 6 Portable Oxygen Concentrator. Failure to do so could result in personal injury and/or death. If you have questions about the information in this user manual or about the safe operation of this system, contact your equipment provider.
- If, in relation to the use of this product, a death or serious deterioration of health has occurred, this should be reported to Inogen, Inc. and the competent authority of your country.

1.1 GENERAL INFORMATION

This user manual provides information for users of the Inogen Inogen Rove 6 Portable Oxygen Concentrator. For the sake of brevity, the terms “concentrator,” “POC”, “unit,” or “device” are sometimes used in this document to refer to the Inogen Rove 6 Portable Oxygen Concentrator. “Patient” and “User” are used interchangeably.

1.2 STANDARDS COMPLIANCE

This device is listed with an internationally recognized testing laboratory and classified with respect to electric shock, fire and mechanical hazards in accordance with the following standards:

- IEC 60601-1:2005+AMD1:2012, Medical electrical equipment – Part 1: General requirements for basic safety and essential performance
- IEC 60601-1-2:2014+AMD1:2020, Medical electrical equipment – Part 1-2: General safety requirements – Collateral Standard: Electromagnetic disturbances - Requirements and tests
- IEC 60601-1-8:2006+AMD1:2012, Medical electrical equipment – Part 1-8: Medical electrical equipment – Part 1-8: General requirements for basic safety and essential performance — Collateral standard: General requirements, tests and guidance for alarm systems in medical electrical equipment and medical electrical systems
- IEC 60601-1-11:2015, Medical electrical equipment – Part 1-11: General requirements for basic safety

and essential performance – Collateral standard: Requirements for medical electrical equipment and medical electrical systems used in the home healthcare environment

- IEC 60601-1-6:2010+AMD1:2013+AMD2:2020, Medical electrical equipment - Part 1-6: General requirements for basic safety and essential performance - Collateral standard: Usability
- ISO 80601-2-69:2014, Medical electrical equipment -- Part 2-69: Particular requirements for basic safety and essential performance of oxygen concentrator equipment
- ISO 80601-2-67:2014, Medical electrical equipment -- Part 2-67: Particular requirements for basic safety and essential performance of oxygen-conserving equipment
- ISO 80601-2-69:2020, Medical electrical equipment – Part 2-69: Requirements for the basic safety and essential performance of oxygen concentrator equipment
- ISO 80601-2-67:2020, Medical electrical equipment – Part 2-67: Requirements for the basic safety and essential performance of oxygen-conserving equipment
- RTCA DO-160G, Environmental Conditions and Test Procedures for Airborne Equipment
- ISO 18562-1:2017, Biocompatibility evaluation of breathing gas pathways in healthcare applications – Part 1: Evaluation and testing within a risk management process
- ISO 18562-2:2017, Biocompatibility evaluation of breathing gas pathways in healthcare applications – Part 2: Tests for emissions of particulate matter
- ISO 18562-3:2017, Biocompatibility evaluation of breathing gas pathways in healthcare applications – Part 3: Tests for emissions of volatile organic compounds (VOCs)
- IEEE/ANSI C63.27-2017, American National Standard for Evaluation of Wireless Coexistence
- Bluetooth Core Specification Version 4.2
- RED 2014/53/EU
- CAN/CSA C22.2 NO. 60601-1:14 (R2018) Medical Electrical Equipment - Part 1: General Requirements for Basic Safety and Essential Performance

(Adopted IEC 60601-1:2005, third edition, 2005-12, including amendment 1:2012, with Canadian deviations)

1.2.1 MEDICAL EQUIPMENT CLASSIFICATION

- IEC Class II Equipment
- Type BF Applied Part
- IP22 - Protected from touch by fingers and objects greater than 0.5 in (12.5 mm). Protected from dripping water less than 15 degrees from vertical.
- Not suitable for use in the presence of a flammable anesthetic mixture with air or with oxygen or nitrous oxide.
- Intended for continuous operation.

1.2.2 IT NETWORK

Important: IT-network is a system composed of wireless (Bluetooth) transmission between the device and the Inogen Connect Application.

- Connection of the device to an IT-Network could result in previously unidentified risks to patients, operators or third parties.
- Subsequent changes to the IT-network could introduce new risks and require additional analysis.
- Changes to the IT-network include:
 - Changes in the IT-network configuration
 - Connection of additional items to the IT-network
 - Disconnecting items from the IT-network
 - Updating equipment connected to the IT-network

1.3 TYPOGRAPHIC CONVENTIONS

- This user manual contains warnings, cautions, and notes to help call attention to the most important safety and operational aspects of the device. To help identify these items when they occur in the text, they are shown using the following typographical conventions:
- **WARNING:** Statements that describe serious adverse reactions and potential safety hazards.
- **CAUTION:** Statements that call attention to

information regarding any special care to be exercised by the practitioner and/or patient for the safe and effective use of the device.

- **IMPORTANT:** Statements calling attention to additional significant information about the device or a procedure.

2. INTENDED USE

The Inogen Rove 6 Portable Oxygen Concentrator provides a high concentration of supplemental oxygen to patients requiring respiratory therapy on a prescriptive basis. It may be used in the home, institution, vehicle, train, airplane, boats and other transport modalities.

2.1 INDICATIONS FOR USE AND CLINICAL BENEFIT

The Inogen Rove 6 is used on a prescriptive basis by patients requiring supplemental oxygen to increase blood oxygen saturation.

2.2 CONTRAINDICATIONS

This device is to be used as an oxygen supplement and is NOT INTENDED to be life sustaining or life supporting. ONLY use this product if the patient is capable of spontaneous breath and is able to inhale and exhale without the use of a machine.

- DO NOT use in conjunction with flammable anesthetic or flammable materials.
- DO NOT use this device in tracheotomized patients.
- DO NOT use this device in persons whose breathing during normal resting is unable to trigger the device.

2.3 PATIENT POPULATION

Adults only. Prescription Required.

3. SAFETY INSTRUCTIONS

To ensure the safe installation, assembly and operation of the concentrator these instructions MUST be followed. The patient is the intended operator of the device.

3.1 WARNING

Risk of injury or damage

- Do not use in conjunction with a humidifier,

nebulizer or CPAP, or connected with any other equipment. Doing so may impair performance and/or damage the equipment.

- The Rove 6 is MR Unsafe. Do not expose to MRI equipment or other devices that generate strong magnetic fields (for example, x-ray, CT scan, or other types of radiation).
- Use of this device has not been studied in pediatric populations. Consult your physician before using the product for pediatric patients.
- Use of this product outside of the intended use and specifications has not been tested and may lead to product damage, loss of product function, or personal injury.
- Do not use this product in any way other than described in the specifications and intended use sections of this manual.
- Do not modify the device. Any modifications performed on the equipment may impair performance or damage equipment and will void your warranty unless indicated or instructed to do so.
- Do not perform service or maintenance on the device while it is in use.
- It is the responsibility of the patient to have an alternate source of oxygen in case of power outage or mechanical failure. This should be assessed upon starting oxygen therapy and be based on the patient's condition, environmental living conditions and the ability of the patient to be resupplied with backup supplies of supplementary oxygen. These attributes should be periodically reassessed as the patient's conditions change.
- It is the responsibility of the patient to plan for a back-up oxygen supply when traveling; Inogen assumes no liability for any disruptions in oxygen supply if a backup source is not secured.
- If you feel ill or uncomfortable, or if the concentrator does not signal an oxygen pulse and you are unable to hear and/or feel the oxygen pulse, consult your equipment provider and/or your physician IMMEDIATELY.
- If you are unable to communicate discomfort, you may require additional monitoring and or

a distributed alarm system to convey the information about the discomfort and or the medical urgency to your responsible caregiver to avoid harm.

- This device produces enriched oxygen gas, which accelerates combustion. Do not allow smoking or open flames within 2m (6.56ft) of this device while in use. Smoking during oxygen therapy is dangerous and is likely to result in facial burns or death. If you smoke, you must always turn the oxygen concentrator off, remove the cannula and leave the room where either the cannula or the oxygen concentrator is located. If unable to leave the room, you must wait 10 minutes after the flow of oxygen has been stopped.
- Oxygen is flammable. Do not leave the nasal cannula on bed coverings or chair cushions. Turn the oxygen concentrator off when not in use.
- Avoid use of the device in the presence of pollutants, smoke, or fumes. Do not use the device in the presence of flammable anesthetics, cleaning agents or other chemical vapors. Do not use aerosol sprays around the device.
- Do not use power supplies, power cables or accessories other than those specified in this user manual. The use of nonspecified power supplies, power cables or accessories may create a safety hazard and/or impair equipment performance.
- Do not use oil, grease, or petroleum-based products on or near the device, on your face or upper chest to avoid the risk of fires and burns. Use only water-based lotions or salves that are oxygen-compatible during setup or use during oxygen therapy.
- Do not lubricate fittings, connections, tubing, or other accessories of the oxygen concentrator to avoid the risk of fire and burns.
- To avoid danger of choking or strangulation hazard, keep cords away from children and pets.
- It is the responsibility of the patient to use only parts and accessories mentioned in these instructions for use. Parts and accessories used by the patient not recommended in these instructions for use are at the sole responsibility for the patient. Inogen assumes no liability for use of

parts and accessories not mentioned in these instructions for use.

- It is the responsibility of the patient to periodically check the battery and replace as necessary per these instructions for use. Inogen assumes no liability for persons choosing not to adhere to manufacturer recommendations.
- To ensure you are receiving the therapeutic amount of oxygen according to your medical condition, the device must (1) be used only after one or more settings have been individually determined or prescribed for you at your specific activity levels, (2) be used with the specific combination of parts and accessories that are in line with the specification of the concentrator manufacturer and that were used while your settings were determined.
- The settings of other models or brands of oxygen therapy equipment may not correspond with the settings of this device.
- The settings of this device may not correspond with the settings for devices that provide a continuous flow oxygen.
- Use of this device at an altitude above 3,048 m (10,000 ft) or outside the temperature range of 5 – 40°C (41 – 104° F) or a relative humidity above 95% is expected to adversely affect the flowrate and the percentage of oxygen and consequently the quality of the oxygen therapy. Use of this device immediately after storage in temperatures beyond the allowable operating range may adversely affect operation of the device until the temperature returns to the allowable operating range. Wind or strong drafts can adversely affect the accurate delivery of oxygen therapy.
- If the device fails, it will cause a return to your previous condition prior to starting oxygen therapy. This state will be different for each individual patient.
- The proper placement and positioning of the nasal cannula in the nose is critical to the consistent operation of this equipment.
- Do not use this device in conjunction with a humidifier, nebulizer, or CPAP, or in parallel or series with other oxygen concentrators or

oxygen therapy devices. Doing so may impair the performance and could damage the equipment.

3.2 CAUTION!

Risk of minor injury or discomfort

- The device, parts and accessories are specified for use at flow rates between setting 1 and setting 6.
- Incompatible parts and accessories can result in degraded performance or damage and may void your warranty.
- The device is designed to provide a flow of high purity oxygen. An advisory alert, "Oxygen Low", will inform you if oxygen concentration drops. If alarm persists, contact your equipment provider.
- The oxygen flow setting must be determined and recorded for each patient individually by the prescriber, including the configuration of the device, its parts and the accessories. It is the responsibility of the patient to periodically reassess the setting(s) of the therapy for effectiveness.
- Do not modify the device. Any modifications performed on the equipment may impair performance or damage equipment and will void your warranty unless indicated or instructed to do so.
- Do not use oil, grease, or petroleum-based products on or near the device or its accessories.
- Do not use lubricants on the device or its accessories.
- Do not obstruct air intake or exhaust when operating the device. Blocking air circulation or placing close to a heat source may lead to internal heat buildup and shutdown or damage to the concentrator. In the event of changes to the performance of the device, please refer to the troubleshooting section of this document.
- Do not operate the device without the particle filter in place. Particles drawn into the system may damage the equipment.
- Do not wrap cords around power supply for storage. Do not drive, drag or place objects over cord. Doing so may lead to damaged cords and a failure to provide power to the concentrator.
- Do not use the DC power cord with a cigarette

plug splitter. This may cause overheating of the DC power cord.

- Do not disassemble the power supply. This may lead to component failure and/or safety risk.
- Do not place anything in the device's power port other than the supplied power supply. If an extension cord is used, use an extension cord that has an Underwriters Laboratory (UL) Mark and a minimum wire thickness of 18 gauge. Do not connect any other devices to the same extension cord.
- Do not repackage concentrator, accessories, or systems for shipment in packaging not provided by Inogen.
- Do not jump start the automobile with the DC power cord connected. This may lead to voltage spikes which could shut down and/or damage the device.
- Do not leave the device in an environment which can reach high temperatures, such as an unoccupied car in high temperature environments.
- Do not touch the recessed electrical contacts of the External Battery Charger; damage to contacts may affect charger operation.
- The device will perform as specified only when used within the altitude temperature and humidity ranges as specified in these instructions for use
- The device should be kept dry at all times. Exposure to water could lead to electrical shock and/or damage.
- For optimal sieve bed (columns) life, the product should be used frequently.
- The device's battery acts as a secondary power supply in the event of a planned or unexpected loss of the external power supply. Even when operating the device from an external power supply, a properly inserted battery should be maintained in the unit. Doing so will minimize the risk of interrupting operation and will keep alarms functioning.
- The power supply should be placed in a well-ventilated location as it relies on air circulation for heat dissipation. The power supply may become hot during operation; if this happens, allow to cool

down before handling to avoid injury.

- Ensure the automobile power socket is clean of cigarette ash and the adapter plug fits properly, otherwise overheating may occur.
- Ensure that the automobile power socket is adequately fused for the device power requirement (minimum 15Amp). If the power socket cannot support a 15Amp load, the fuse may blow, or the socket may be damaged.
- When powering the device in an automobile, ensure the vehicle's engine is running first before connecting DC power cord into cigarette lighter adapter. Operating the device without the engine running may drain the vehicle's battery.
- A change in altitude (for example, from sea level to mountains) may affect total oxygen available to the patient. Consult your physician before traveling to higher or lower altitudes to determine if your flow setting should be changed.
- Always keep liquids away from batteries. If batteries become wet, discontinue use immediately and dispose of battery properly.
- To extend the run-time of your battery, avoid running in temperatures less than 41°F (5°C) or higher than 95°F (35°C) for extended periods of time. Store battery in a cool, dry place. Store with a charge of 40-50%.
- Patients who exhibit breathing effort below the specified inspiratory sensitivity value may not be able to consistently trigger the device to receive oxygen therapy.

4. INSTRUCTIONS AND TRAINING

The product provider must ensure that, where appropriate, all users of this device are provided with the user manual.

WARNING:

Do not use the product without proper self-training by reading this manual.

If you need additional information after reading this user manual, please contact your equipment provider.

5. PRODUCT DESCRIPTION

The Inogen Rove 6 Portable Oxygen Concentrator System may include the following accessories: AC power supply, DC power cord, rechargeable battery pack and carry bag.

5.1 SCHEMATIC DESCRIPTION

This section is intended to help familiarize you with the device's components and interface. Do not perform any actions on or with your POC until after reading Section 7, OPERATING Inogen Rove 6.

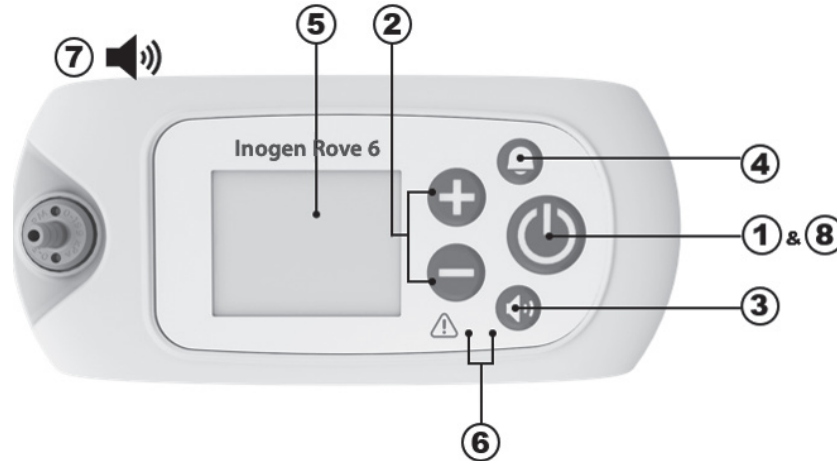

Item	Description	Function
1	Power button	<ul style="list-style-type: none"> Pressing and holding this buttons turns the device on an off. DO NOT try this under after reading Section 7, OPERATING Inogen Rove 6.
2	Flow setting control buttons	<ul style="list-style-type: none"> Use the – or + flow setting control buttons to change the setting. There are six settings, from 1 to 6.
3	Volume control button	<ul style="list-style-type: none"> Pressing this button will change the volume level from 1 to 4.
4	Bell button	<ul style="list-style-type: none"> Pressing this button will toggle the device's <i>no-breath-detect</i> audible alarm on and off. <ul style="list-style-type: none"> When this mode is ON: The device will alarm with audible and visual signals when no breath has been detected for 60 seconds. At 60 seconds, the device will enter 'auto pulse mode.' Once another breath is detected, the device will exit 'auto pulse mode' and deliver normally on inspiration. This mode is enabled when there is a bell in the upper left-hand corner of the display. If power is lost, the no-breath-detect audible alarm remains set in the user preferred mode.
5	Display	<ul style="list-style-type: none"> The display shows information about the status of the device such as flow setting, power status, battery life and alarms. Before use, remove the static cling FCC label from the screen.
6	Indicator lights	<ul style="list-style-type: none"> Breath Detect LED: A green light indicates breath detection. Signal/Alarm LED: A yellow light indicates either a change in operating status or a condition that may need response (alarm). A flashing light is higher priority than non-flashing.
7	Audible signals	<ul style="list-style-type: none"> An audible signal (beep) indicates either a change in operating status or a condition that may need response (alarm). More frequent beeps indicate higher priority conditions.

Item	Description	Function
8	Backlight	• A backlight will illuminate the screen for 15 seconds when the power button is briefly pressed.

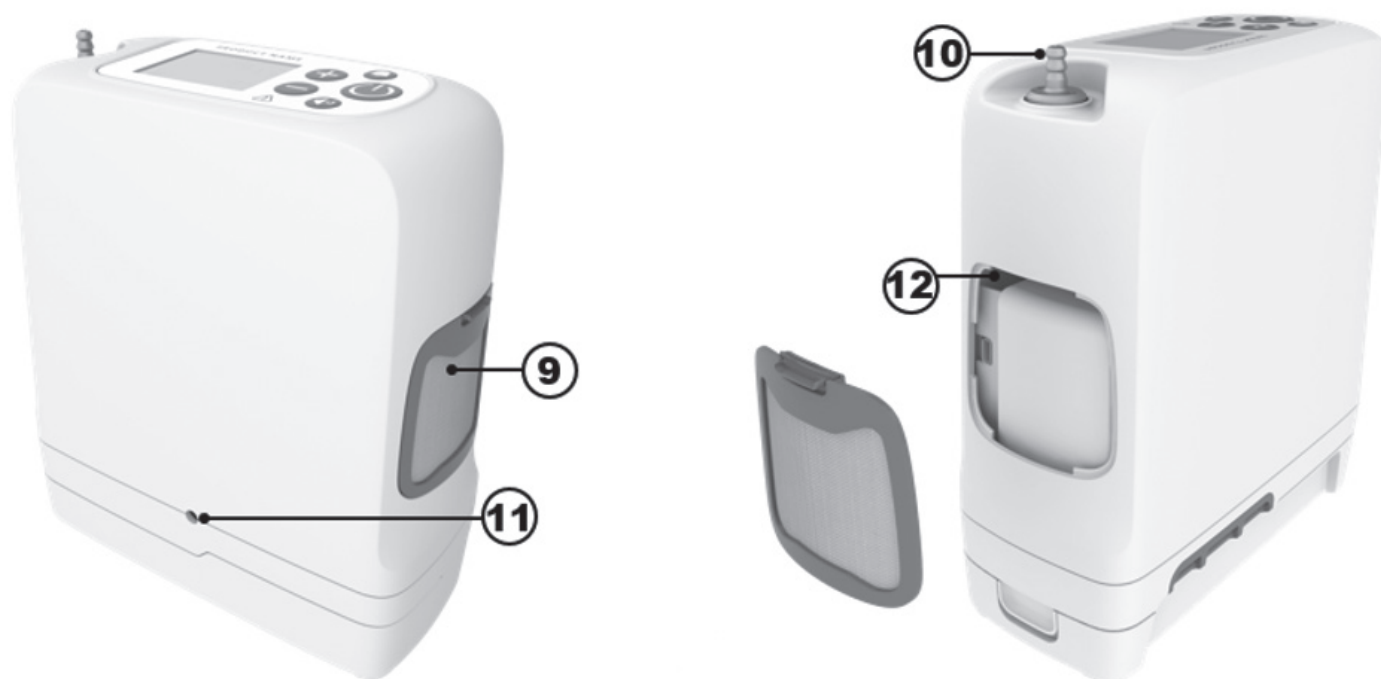

Item	Description	Function
9	Particle filter	• The filters must be always in place during operation to keep the air going into the device free of large particles.
10	Cannula barb	• The nasal cannula connects to the device through this barb.
11	Power in	• Connection for external power from the AC power supply or DC power cord.
12	USB port	• For service use only.

6. GENERAL INSTRUCTIONS BEFORE USE

A variety of accessories can enhance the portability and use of the Inogen Rove 6 Portable Oxygen Concentrator. In addition to the device, the package contains accessories to get started and a user manual. Contact your home oxygen provider for a complete list of available accessories.

Always inspect the device and its accessories for any sign of damage before use.

Important: While the box or packaging may exhibit some damage, e.g., tears or dents, the device may still be in a usable condition. If the device or any accessory shows any sign of damage, contact your home oxygen provider.

Before you get started, check to make sure you have the following:

- Concentrator
- Battery
- Carry bag
- AC power supply
- DC power cord

6.1 ACCESSORIES AND REPLACEMENT PARTS LIST

WARNING!

Risk of death, injury or damage

To avoid injury or damage which will void warranty use only Inogen-specified power supplies.

Only use power supplies/adapters or accessories specified in this manual. Using accessories that are not specified may create a hazard and/or negatively affect the performance of the device. Not all accessories are included with your system and can be purchased separately. The following optional accessories and replacement parts can be purchased from the manufacturer at www.inogen.com or by calling 1-877-466-4364.

Accessory	Catalog Number
Standard battery	BA-500/BA-508
Extended battery	BA-516
AC power supply	BA-502/BA-501
AC power – European cord	RP-116
AC power – UK Cord	RP-115
AC power – North America cord	RP-109
AC power – Switzerland cord	RP-227
AC power – Australia	RP-120

Accessory	Catalog Number
AC power – South Africa	RP-145
Carry bag	CA-500
Backpack	CA-550
External battery charger	BA-503
DC power cord	BA-306
Cannula barb kit	RP-506
Replacement columns	RP-502
Replacement particle filters	RP-501

WARNING!

Do not use the device or any accessory that shows any sign of damage.

6.2 RECHARGEABLE BATTERY PACKS (BA-500, BA-508 AND BA-516)

The battery will power the device without connection to an external power source. Your device may come with 1 or more batteries, depending on the configuration that you've ordered. This device is compatible with three different batteries: BA-500 and BA-508 are standard, 8-cell batteries while BA-516 is the extended, 16-cell battery. These batteries will power the device for different lengths of time, depending on the flow setting.













This table shows the typical durations for a new battery pack.

Device Setting	Standard battery duration (BA-500/BA-508)	Extended battery duration (BA-516)
1	Up to 6:15	Up to 12:45
2	Up to 5:00	Up to 10:15
3	Up to 3:15	Up to 6:30
4	Up to 2:15	Up to 5:15
5	Up to 1:45	Up to 3:30
6	Up to 1:15	Up to 2:30

NOTE: Battery time varies with flow setting and environmental conditions. Time shown is an average and may vary $\pm 10\%$.

6.2.1 CHECKING THE BATTERY STATUS WHEN INSTALLED ON THE DEVICE

When operating on battery, the display will show the estimated percentage (%) or minutes of charge remaining. These icons indicate the device is operating on battery power and is not charging:

	Battery is empty or battery status is not available		Battery has less than 10% charge remaining
	Battery has less than 20% charge remaining		Battery has less than 30% charge remaining
	Battery has less than 40% charge remaining		Battery has less than 50% charge remaining
	Battery has less than 60% charge remaining		Battery has less than 70% charge remaining
	Battery has less than 80% charge remaining		Battery has less than 90% charge remaining
	Battery is full		

IMPORTANT: When the device detects that the battery has less than 10 minutes remaining, a low priority alarm will sound. When the battery is empty, the alarm will change to a higher priority.

When the battery has less than 10 minutes remaining, do one of the following:

- Plug the device into an AC or DC power source using the AC power supply or DC power cord.
- Turn off the device and replace the depleted battery with a charged battery. To remove the battery, press and hold the battery latch button and slide the battery off the device.

If the battery is drained, charge the battery by plugging the device into external power or charging it with the external battery charger.





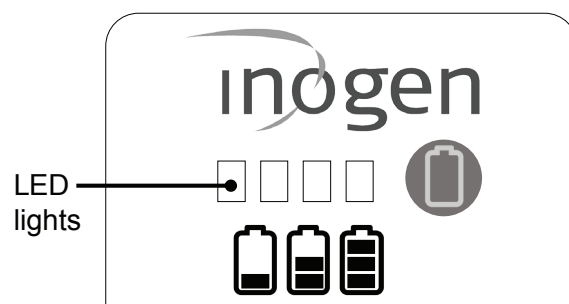







6.2.2 CHECKING THE BATTERY STATUS WHEN NOT INSTALLED ON THE DEVICE

- To check the battery charge when it is not installed in the device, press the green battery icon button. The battery gauge indicator lights (<10% - 100%) will illuminate to the left of the green battery icon button to indicate the level of the battery pack charge:
 - 4 LEDs light up: 75% to 100% full
 - 3 LEDs light up: 50% to 75% full
 - 2 LEDs light up: 25% to 50% full
 - 1 LED lights up: 10% to 25% full
 - 1 LED Blinks: Battery is less than 10% full and needs to be recharged



6.2.3 CHARGING THE BATTERIES

The concentrator will recharge the battery any time the battery is installed and the device is connected to an external AC or DC power source (except on an airplane). You will know the battery is charging when the battery icon on the device's display has a lightning bolt going through it as shown:

	The battery is fully charged and is charging as necessary to maintain its charge.		Battery is charging with charge level <98%
	Battery is charging with charge level <89%		Battery is charging with charge level <79%
	Battery is charging with charge level <69%		Battery is charging with charge level <59%
	Battery is charging with charge level <49%		Battery is charging with charge level <39%
	Battery is charging with charge level <29%		Battery is charging with charge level <19%
	Battery is charging with charge level <10%		The device is operating from an external power source with no battery present, or the external power source is insufficient to charge the battery.

When starting to charge a fully drained battery, the charging process may start and stop during the first few minutes. This is normal.

Leaving your device plugged in past the full charge time will not harm the device or the battery. If using multiple batteries, make sure that each battery is labeled (1, 2, 3 or A, B, C, etc.) and rotate on a regular basis.

6.2.4 BATTERY LIFETIME AND CARE

The device's batteries are designed to last 500 charge/discharge cycles. To extend the run-time of your battery:

- Avoid running the device in temperatures less than 41°F (5°C) or higher than 95°F (35°C) for extended periods of time.
- Store in a cool, dry place with a charge of at least 40-50%.
- Keep liquids away from batteries. If batteries become wet, discontinue use immediately and dispose of battery properly.

Batteries should be charged up to a full charge and discharged down to 0% at least once every 90 days to maintain maximum life.

6.3 USING THE NASAL CANNULA

CAUTION!

Risk of minor injury or discomfort

The proper placement and positioning of the prongs of the nasal cannula in the nose is critical for oxygen to be delivered. Make sure the nasal cannula is properly connected to the nozzle fitting and that the tubing is not kinked or pinched in any way. Replace the nasal cannula on a regular basis.

WARNING!

Risk of injury

Nasal cannula should be rated for 6 liters per minute to ensure proper oxygen delivery. Note that cannulas may be rated in “liters per minute” even though your prescribed pulse dose setting number does not represent a constant flow in liters per minute.



A nasal cannula must be used with the device to provide oxygen from the concentrator. A single lumen cannula up to 25 feet in length is recommended to ensure proper breath detection and oxygen delivery. Reference manufacturer’s instructions for use.

6.4 AC POWER SUPPLY (BA-502/BA-501)

The AC power supply includes an AC power supply that connects to the device and an AC power cable to connect to the power supply and corresponding AC outlet. The AC power supply will automatically adapt to input voltages from 100V-240V (50-60Hz).

To use AC power, do the following:

1. Connect the AC power brick to the power supply cable.
2. Plug the power supply cable into a standard wall outlet.
3. Insert the power supply cable into the power port located near the particle filter on the back of the concentrator.

The AC power supply will charge the batteries when the device is plugged into AC power (except on airplanes).



6.5 DC POWER CORD (BA-306)

The system may or may not include a DC power cord. If it does not include a DC power cord, it can be purchased as a separate accessory from the manufacturer.

WARNING!

Risk of death, injury or damage

Do not touch the tip of the DC power cord after use because it will be hot. Touching the tip of the DC power cord immediately after removal from the cigarette lighter adaptor may cause injury.

The DC power cord consists of a single cable with one end that plugs directly into the device and another end that goes into the DC outlet.

To use the DC power cord:

1. Plug one end of the DC power cord into the cigarette lighter or auxiliary DC power supply.
2. Plug the other end of the DC power cord into the device.
3. Make sure device is secure before operating the car or other vehicle. Power on your device and use normally.







6.6 EXTERNAL BATTERY CHARGER (BA-503, OPTIONAL ACCESSORY NOT INCLUDED)

The concentrator you have will recharge the battery any time the battery is installed and the device is connected to an external AC or DC power source (except on an airplane).

The external battery charger will charge the standard (BA-500/BA-508) and extended (BA-516) battery. It is not included as a standard accessory with the system but can be purchased separately. You can also use your device to charge the battery when it is plugged into an AC or DC power supply.

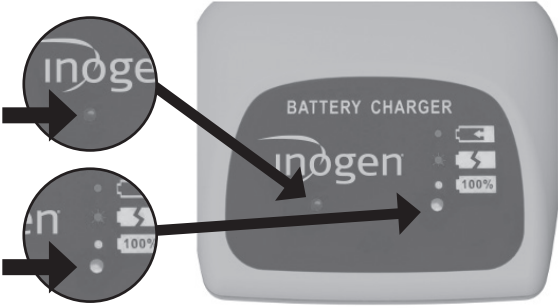
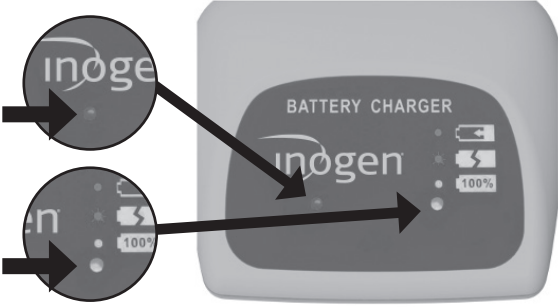
To use the external battery charger, follow these steps:

Step	Description
1	<p>Connect the external battery charger to power</p> <p>1.1 Plug the external battery charger AC power supply cord into an electrical outlet.</p> <p>1.2 Plug the external battery charger AC power supply into the battery charger.</p> <p>1.3 A green light on the bottom of the charger will light up.</p> 
2	<p>Attach the battery</p> <p>2.1 Slide the charger onto the battery until it audibly clicks.</p> <p>2.2 The battery should lock onto the charger.</p> 
3	<p>Check the status of the battery</p> <p>3.1 When the battery is in the correct position, a solid red light will indicate that the battery is charging.</p> <p>3.2 When the green light illuminates, the battery is fully charged.</p> 
4	<p>Check for errors</p> <p>4.1 If the red light is flashing, unplug the unit and complete steps 2 and 3 again.</p> <p>4.2 If the flashing continues after these steps, contact your equipment provider.</p> 

Step	Description
5	<p>Remove the battery when charged</p> <p>5.1 When charged, press down on the battery latch and slide the charger off the battery.</p> 

7. OPERATING INSTRUCTIONS

7.1 OPERATING PRINCIPALS & ESSENTIAL PERFORMANCE

This device works by separating oxygen from air using a pressure swing adsorption (PSA) process. Normal air consists of 21% oxygen; this device increases the amount of oxygen up to 96% by removing the nitrogen and concentrating the output of oxygen. To accomplish this, air is pulled into the device through a small air compressor, nitrogen is separated from the oxygen and finally, the oxygen is collected and delivered to the patient on each breath.

Because the oxygen you breathe comes from your immediate environment, it is very important to keep your device clean. Although there are many filters built into the device, exposing your device to dirty and dusty environments will reduce the life of the filters causing them to need to be replaced more often.

The device maintains the following as essential performance requirements without the need for recurrent testing: (1) Alarm condition when the delivery of oxygen, in both normal and single fault conditions, is not within the performance levels as indicated in this manual. (2) Technical alarm condition when there is a power supply failure. (3) Technical alarm condition when the battery nears depletion. (4) Technical alarm condition when the oxygen concentration is below 82% volume fraction. (5) Malfunction technical alarm condition. (6) The delivery of an oxygen dose, in normal condition or an indication of abnormal operation.

7.2 PNEUMATIC DIAGRAM

Process flows from left to right

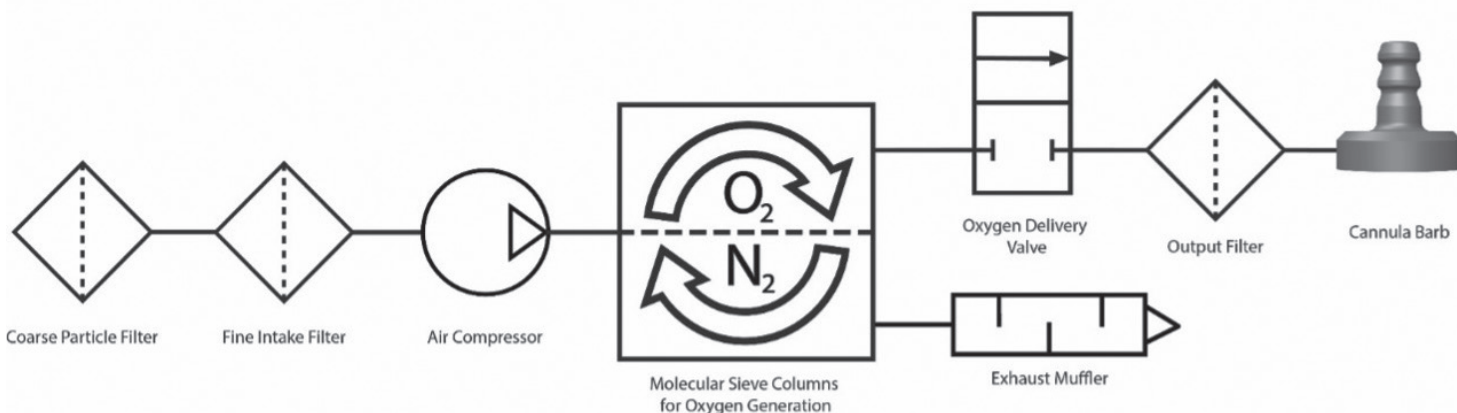

7.3 PREPARING YOUR CONCENTRATOR FOR USE

IMPORTANT: Make sure you have a backup oxygen supply in addition to this portable oxygen concentrator.



What is your back up oxygen supply? _____

DO NOT USE:

- With a humidifier, nebulizer, CPAP or in series or parallel with any other device.
- Near flames, smoke or anything flammable
- Near pollutants, smoke, fumes, flammable anesthetics, cleaning agents or chemical vapors.
- In environments where your concentrator could become submerged in water.
- Near oil grease or petroleum-based products.

Step	Instruction
7.3.1	<p>Ensure your concentrator is in a well-ventilated location</p> <p>1.1 Air intake and exhaust must have clear access.</p> <p>1.2. Orient your concentrator in such a way that any auditory alarms may be heard.</p> <p>1.3. Always operate in an upright position</p> <p>1.4. Ensure particle filters are in place on both sides of the device.</p> <p>1.5. Ensure you are in a location where you can hear and/or see any alarms that may occur.</p> 

Step **Instruction**

7.3.2

Connect your concentrator to an appropriate power source

IMPORTANT: Using the wrong cords can lead to a fire. Only use compatible cords from the manufacturer.

It is recommended to keep a battery always installed on the device, as the battery will charge when the concentrator is plugged into external power. To install a battery:

- 2.1 Align the battery with the bottom housing of the device.
- 2.2. Slide the battery into place until you hear an audible click, meaning the latch has returned to the upper position.
- 2.3. You will hear a single beep and you will see the indicator lights and display light up briefly before shutting off. This means the concentrator has successfully been connected to your battery.

DO NOT use a battery other than those specified in this manual.

If using AC power, do the following:

- 2.4 Connect the AC power brick to the power supply cable.
- 2.5 Plug the power supply cable into a standard wall outlet.
- 2.6 Insert the power supply cable into the power port located near the particle filter on the back of the concentrator.
- 2.7 You will hear a single beep and you will see the indicator lights and display screen light up briefly before shutting off. This means the concentrator has successfully been connected to your power supply.

DO NOT use a power supply other than those specified in this manual.

DO NOT use power cables, or accessories other than those specified in this manual.



Step	Instruction
7.3.3	<p>Connect an appropriate cannula to your concentrator</p> <p>3.1 Using a single lumen cannula up to 25 feet in length is recommended. This ensures proper breath detection and oxygen delivery.</p> <p>IMPORTANT: Consult your physician if additional titration may be needed to ensure proper oxygen delivery when using a particular cannula.</p> <p>DO NOT lubricate fittings, connections, tubing, or other accessories of your concentrator.</p> <p>3.2 Connect the nasal cannula tubing by inserting it onto the metal cannula barb on the top of the device.</p> <p>3.3 Replace your cannula routinely to avoid contamination or poor cannula performance. See 'Using your nasal cannula' (section 6.3) for more details.</p>



7.4 USING YOUR CONCENTRATOR



DO NOT USE NEAR:

• Grease • Oil • Lubricants • Smoke • Flame



DO NOT USE WITH:

• CPAP • Humidifier • Connected to other devices

Step	Instruction
7.4.1	<p>Turn on your concentrator</p> <p>1.1 Press and hold the Power button until you hear a single short beep.</p> <p>1.2 The display will light up and the Inogen logo will appear on the display.</p> <p>IMPORTANT: If the display light immediately turns off after the Inogen logo appears, you have not held the power button long enough. Retry the step 1.1 and hold the power button longer.</p> <p>1.3 The 'please wait' icon (⌘) will appear while the concentrator starts up.</p> <p>1.4 The display will indicate the current flow setting and power condition.</p> <p>1.5 Following a brief start-up sequence, a warmup period up to 2 minutes will initiate. During this time-period the oxygen concentration is building to but may not have reached specification. Additional warm up time may be needed if your device has been stored in extremely cold temperatures.</p>



Step	Instruction
7.4.2	<p>Check your concentrator's battery level</p> <p>2.1 Once your concentrator has started up fully, the display light will turn off.</p> <p>2.2 At this time, you will see a battery percentage appear on the screen where the 'please wait' icon (✳) was previously.</p> <p>2.3 If the battery is low, connect your concentrator to an external power supply, as described in step 2.4 or switch it out for a fully charged battery.</p> <p>2.4 If the battery has been removed, go back to section 3.6, part 4, "charging your concentrator's battery" for steps to re-charge the battery.</p>
7.4.3	<p>Set your concentrator's flow setting</p> <p>3.1 The flow setting(s) are prescribed by your physician or clinician.</p> <p>3.2 Use the + or – setting buttons to adjust to the desired setting.</p> <p>3.3 The current setting can be viewed on the display.</p> <p>IMPORTANT: It is normal to hear a difference in sound as you change the flow setting.</p> <p>DO NOT set your concentrator to flow settings not prescribed by your doctor.</p> <div data-bbox="1003 571 1513 787" data-label="Image"> </div> <div data-bbox="1027 856 1503 1024" data-label="Text"> <p>The flow rate is prescribed by your physician; it is a "dose" of oxygen. Too high or too low a rate may eventually lead to harm.</p> </div>

Step

Instruction

7.4.4

Use your concentrator

4.1 Position the nasal cannula below your nose with the small tubes directed into your nose and loop the tubing snugly around your ears per the cannula manufacturer's instructions.

4.2 Breathe through your nose.

4.3 A green light will flash each time a breath is detected.

4.4 Make certain the nasal cannula is properly aligned on your face and you are breathing through your nose.

4.5 Your concentrator will sense the onset of inhalation and deliver a burst of oxygen at a precise time when you inhale. The device will sense each breath and continue to deliver oxygen in this manner.

4.6 As your breathing rate changes, it will sense these changes and deliver oxygen as you need it.

DO NOT use your concentrator if:

- You feel ill or uncomfortable.
- The concentrator does not signal an oxygen pulse.
- You are unable to hear and/or feel the oxygen pulse.
- You cannot hear the audible alarms.

DO NOT:

- Allow smoking or open flames within 6.56 ft / 2 m of your concentrator.
- Actively smoke while using your concentrator.
 - If you smoke, you must always turn your concentrator off, remove the cannula, and leave the room where either the cannula or your concentrator are located. If unable to leave the room, you must wait 10 minutes after the flow of oxygen has been stopped.
- Leave the nasal cannula on bed coverings or chair cushions.

IMPORTANT: If you inhale very quickly between breaths, the device may ignore one of the breaths, giving the appearance of a missed breath. This is normal, as the device senses and monitors the changes in your breathing pattern. The device will normally sense the next breath and deliver oxygen accordingly.



For maintenance of the cannula, refer to the cannula manufacturer's instructions or follow the advice of your healthcare professional.

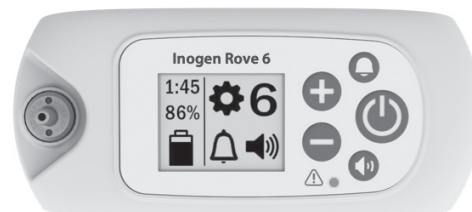

Step	Instruction
<p>7.4.5</p>	<p>Optional: use accessories to make your concentrator portable</p> <p>To use the Carry Bag (CA-500) if desired:</p> <p>5.1 Attach a battery.</p> <p>5.2 Insert the device into the Carry Bag through the bottom zippered opening with the cannula barb facing up on the right front side.</p> <p>5.3 Zip up the bottom flap</p> <p>IMPORTANT: Make sure both intake vents are visible through the open mesh panels on the sides of the bag and that the exhaust vent is visible from the open mesh panel on the front of the bag.</p> <p>5.4 Store items such as extra cannulas or ID cards in the zippered closure under the front flap of the carry bag.</p> <p>IMPORTANT: This bag can be attached to a luggage or cart handle.</p> <p>You may purchase and use the Backpack (CA-550).</p> <p>5.5 Insert the device into these bags so that the particle filters are not obstructed, and the power input is accessible.</p> <p>The backpack is not included with the system but may be purchased separately.</p>
<p>7.4.6</p>	<p>Turn off your concentrator</p> <p>6.1 Turn the device off by pressing and holding the power button.</p>

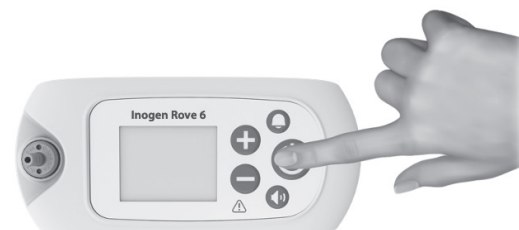

7.5 STORING YOUR CONCENTRATOR

Step	Instruction
7.5.1	<p>Store your concentrator</p> <p>1.1 Remove the battery from the concentrator.</p> <p>1.2 Store concentrator, battery and power accessories in a cool, dry place.</p> <p>1.3 Store your battery with a charge of 40-50%.</p> <p>DO NOT store in temperatures less than 41°F (5°C) or higher than 95°F (35°C) for extended periods of time.</p> <p>DO NOT place objects on top of the concentrator or packaged concentrator.</p>

7.6 RESPONDING TO ALARMS

WARNING:

If you are unable to hear or see alarms, do not have normal tactile sensitivity, or cannot communicate discomfort, consult your clinician before using this device.

Pressing the bell button will enable (turn on) and disable (turn off) the no-breath-detect alarm. When the audible no-breath-detect alarm is ON (because the concentrator has not detected a breath for 60 seconds, see Section 8: alarms for no-breath-detect alarm conditions), the concentrator will emit three beeps, repeated every 25 seconds and will have a flashing yellow light. When this alarm is triggered, the concentrator will begin to deliver pulses of oxygen at a rate of 20 boluses per minute. When the audible no-breath-detect alarm is OFF, the concentrator will respond the same way when no breath is detected for 60 seconds BUT the repeating 3 beeps will not be produced. Whether the no-breath-detect mode is on or off, it does not impact the alarm functionality of any other device alarms or notifications.

Important: The alarm system is tested during the startup sequence. You should see all alarm lights briefly turn on and the audible alarm indicator chirp. If alarms are suspected of misoperating, contact your distributor for verification that alarms are working correctly.

7.7 TRAVELING WITH YOUR CONCENTRATOR

The FAA allows this device on board most U.S. aircrafts.

IMPORTANT: It is the responsibility of the patient to check with the specific airline carrier when traveling domestically and internationally.

When traveling with the device, be sure to bring the AC Power Supply and the External Battery Charger (if you have one) with you. It is advisable to use external power (i.e., plugged into a wall) whenever it is available to keep the battery fully charged.

Bring enough charged batteries with you to power your concentrator for no less than 150% of the expected duration of your flight, ground time before and after the flight, security screenings, connections and a conservative estimate for unanticipated delays. Note that per FAA regulations, all extra batteries are to be individually wrapped and protected to prevent short circuits and carried in carry-on baggage onboard aircraft only.

The AC Power Supply cannot be used to charge the device battery when onboard aircraft. If traveling by bus, train or boat, contact your carrier to find out about power port availability.

8. ALARM INDICATORS & DEVICE ICON GLOSSARY





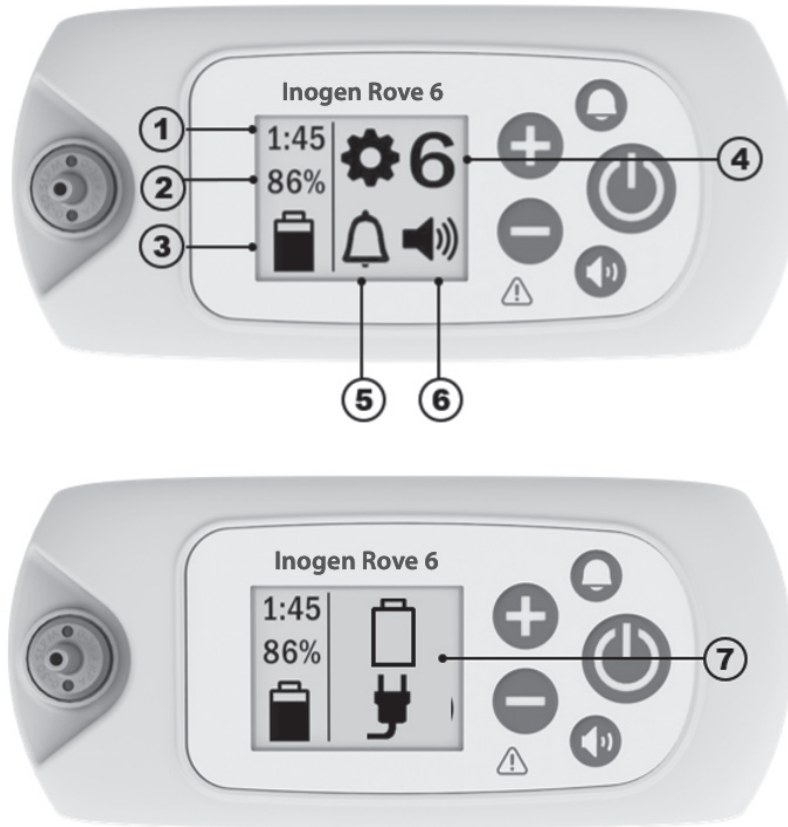

8.1 OVERVIEW INFORMATION

The device uses icons and alarms to communicate status. This glossary outlines all icons and alarms to correctly interpret the status of the device.







1	Battery status icon #1: will show approximately how much time is left on the current battery charge at the current flow setting	2	Battery status icon #2: will show the % that the battery is charged
3	Battery & power supply informational icon: communicates whether or not a battery is inserted, the charge level of the battery, whether the device is connected to a power supply and whether or not the battery is charging. See power supply section for list of icons.	4	Flow setting: shows which flow setting the device is on, from 1 to 6
5	No-breath detect alarm icon: communicates whether the audible alarm is ON or OFF	6	Volume icon: communicates alarm volume levels
7	Informational icons or alarm icons: informational signals or visual alarms. This may be displayed as a single icon or multiple icons and may or may not be accompanied by audible alarms.		

8.2 MODE ICONS





	The no-breath-detect audible alarm is ON.		The no-breath-detect audible alarm is disabled (OFF). This is the default condition.
	Buzzer level 1		Buzzer level 3
	Buzzer level 2		Buzzer level 4







8.3 BLUETOOTH ICONS (FOR MODELS WITH BLUETOOTH)

	Bluetooth turned off.		Bluetooth turned on.
	Pairing with Inogen Connect application.		Concentrator unpaired from mobile device.

8.4 INFORMATIONAL ICONS

The following displayed icons are not accompanied by any audible feedback or any visual change in the indicator lights.

Display Icons	Description & Action (if needed)
	<p>Flow setting</p> <p>“X” represents the selected flow setting (e.g., setting 2).</p>
	<p>Please wait indicator</p> <p>This symbol will appear while the concentrator starts up. Following a brief start-up sequence, a warmup period up to 2 minutes will initiate. During this time-period the oxygen concentration is building to but may not have reached specification.</p>
HH:MM	<p>Time remaining on battery charge</p> <p>“HH:MM” represents the approximate time remaining on the battery charge in hours:minutes (e.g., 1:45).</p>
	<p>Battery charge and charging status</p> <p>This symbol indicates that the battery is installed and is charging. For a complete list of battery charging symbols, see ‘charging the battery with the concentrator’ (section 3.6.4).</p>
	<p>Battery level status</p> <p>This symbol indicates the battery level (about 50% in this example). Refer to ‘checking the battery status when installed on the device’ (section 3.6.2).</p>
XX%	<p>Battery % charged</p> <p>This symbol will be displayed when the concentrator is plugged in and is being used to charge a battery (not being used for oxygen production). It is normal to see a fully charged battery read between 95% and 100% when external power is removed. This feature maximizes the useful life of the battery.</p>

Display Icons	Description & Action (if needed)
	Sieve (columns) reset This symbol is displayed when column maintenance is required and once the replacement columns have been installed.
	Sieve reset success This symbol is displayed once the sieve columns have been successfully reset.
	Data log transfer in progress or update in progress (app only) This icon is displayed during all data log transfers and software updates initiated through the Inogen Connect app.
	Data log transfer success (app only) This icon is displayed after data log transfers have been successfully completed through the Inogen Connect app.
The following displayed icons are accompanied by a single, short beep.	
	Please wait, shutting down Power button has been pressed for 2 seconds. Concentrator is performing system shut down.
	Life Clock (HH:MM), software version & serial number display (Vx.x:SN) This will show up when the 'No-breath-detect' audible alarm button (bell button) has been pressed for five seconds while the concentrator is running.

8.5. ALARMS

The device monitors various parameters during operation and utilizes an intelligent alarm system to indicate a malfunction of the concentrator. Mathematical algorithms and time delays are used to reduce the probability of false alarms while still ensuring proper notification of an alarm condition. If multiple alarm conditions are detected, the highest priority alarm will be displayed. Note that failure to respond to the cause of an alarm condition potentially will result in discomfort or reversible minor injury only (e.g., reduced oxygen supply or a burn). In case of an alarm, seek to address the issue and/or switch to a backup source of oxygen.

WARNING!

Risk of injury or damage

- Audible alarms are to warn the user of problems. To ensure that audible alarms may be heard, the maximum distance that the user can move away from it must be determined based on the surrounding noise level. Make sure the device is in a location where the alarms can be heard or seen if they occur.

The following section provides a listing and description of every possible alarm condition. The alarm system is intended to notify an operator while wearing the device in a shoulder bag or while the device is set down within range of an acceptable nasal cannula.

The device performs an alarm system auto-check on startup by illuminating all LED's and briefly activating the audible alert signal. If the power plug is removed when a battery is connected, the alarms will work normally. If there is

no battery or the device is not connected to AC or DC power, the alarms will not activate because there is no power. With the battery connected, a power loss lasting less than 30 seconds will have no effect on the alarm system.

IMPORTANT: If multiple alarm conditions are detected, the highest priority alarm will be displayed.

IMPORTANT: Failure to respond to the cause of an alarm condition for low, medium and high priority alarms potentially will result in discomfort or reversible minor injury only and develop within a period of time sufficient to switch to a backup source of oxygen.



8.5.1 ALARM LOG

The device maintains a patient accessible alarm log that allows for the last alarm to be accessed and viewed on the LCD (except for the no-breath-detect, check cannula, battery low / attach plug and batter empty / attach plug alarms). The alarm log is retained in memory after the device experiences a total loss of power. To access the alarm log, ensure the concentrator is plugged and turned off. Then hold the plus (+) button for 5 seconds. Alternatively, the alarm log can be found in the Advanced Tab of the Inogen Connect App under Error Recall.

Once a new alarm is activated the new alarm overwrites the previous alarm. The alarm log is retained in memory after the device is powered down. The time elapsed since the error occurred is displayed with the last alarm on the alarm log. The device also maintains a service and repair alarm log that is not accessible by the patient.

8.5.2 INFORMATIONAL SIGNALS (LEVEL 1)

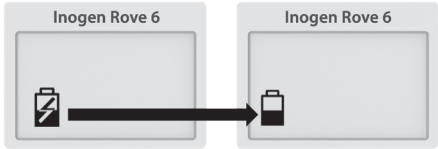
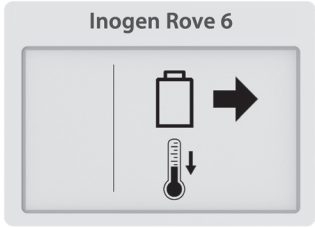
The following notification icons are accompanied by a **single, short beep**.

Display Icon	Description	What To Do
	<p>Power supply failure or loss of external power</p> <p>The battery has stopped charging and the device has switched to battery power. Eventually the battery will be depleted.</p>	<p>Plug in the power supply to continue charging the battery.</p>
	<p>Battery hot</p> <p>Remove battery to cool.</p>	<p>The battery needs to be removed and must be cooled before reuse.</p>
	<p>Battery error</p> <p>Check battery.</p>	<p>Check the connection of your battery and ensure that it is properly attached and latched to the concentrator. If the battery error persists with same battery, stop using the battery and switch to a new battery or remove the battery and operate the concentrator using an external power supply.</p>

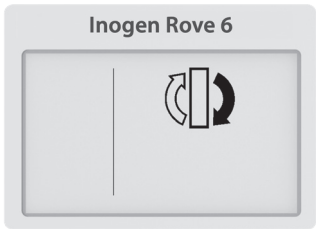
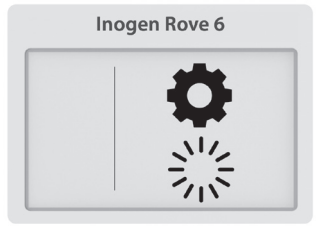

8.5.3 LOW PRIORITY ALARM (LEVEL 2)

The following low priority alarms are accompanied by **one beep** and a **solid yellow light**.

Display Icon	Description	What To Do
 <p>The display icon for 'Replace columns' shows the text 'Inogen Rove 6' at the top, a vertical line on the left, and a circular arrow icon pointing to a column symbol on the right.</p>	<p>Replace columns</p> <p>Column replacement is required within 30 days.</p>	<p>Contact your equipment provider to arrange for service and/or order new columns from the manufacturer.</p>
 <p>The display icon for 'Extended start up' shows the text 'Inogen Rove 6' at the top, a vertical line on the left, and two gear icons (one solid, one dashed) on the right.</p>	<p>Extended start up</p> <p>Oxygen concentration is <87% two minutes after the device's start up sequence and at least 10 breaths have been detected within the last minute.</p>	<p>Wait a few minutes to see if the oxygen concentration improves (alarm will clear). If condition persists, a secondary alarm will sound. Follow the instructions for that alarm or contact your equipment provider. If alarm occurs frequently at start up, this may indicate that maintenance (column replacement) will soon be required.</p>

8.5.4 LOW PRIORITY ALARM (LEVEL 3)

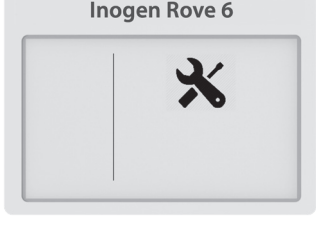

The following low priority alarms are accompanied by **two beeps** and a **solid yellow light**.

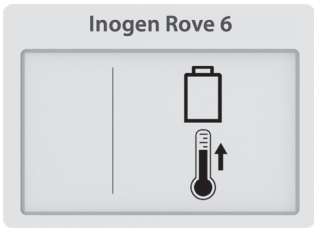
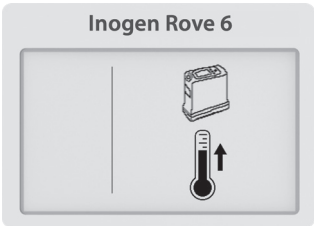

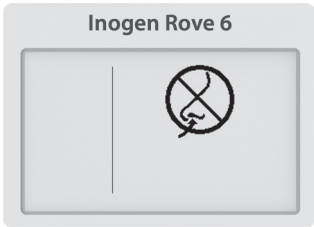
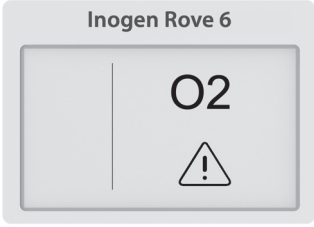

Display Icon	Description	What To Do
 <p>The display icon for 'Battery low, attach plug' shows the text 'Inogen Rove 6' at the top, a vertical line on the left, and a battery icon with a plug symbol on the right.</p>	<p>Battery low, attach plug</p> <p>Battery power is low with less than 10 minutes remaining.</p>	<p>Attach an external power supply turn off and insert a fully charged battery.</p>
 <p>The display icon for 'Oxygen low' shows the text 'Inogen Rove 6' at the top, a vertical line on the left, and the text 'O2' with a downward arrow on the right.</p>	<p>Oxygen low</p> <p>The concentrator has been producing oxygen at a slightly low level (<82%) for a period of 10 minutes.</p>	<p>If condition persists, contact your equipment provider.</p>
 <p>The display icon for 'Service soon' shows the text 'Inogen Rove 6' at the top, a vertical line on the left, and a wrench and screwdriver icon on the right.</p>	<p>Service soon</p> <p>The concentrator requires servicing at the earliest convenience. The concentrator is operating to specification and may continue to be used.</p>	<p>Contact your equipment provider to arrange for service.</p>

Display Icon	Description	What To Do
	<p>Battery HOT warning</p> <p>The battery temperature is nearing the temperature limit while concentrator is running on battery power.</p>	<p>If possible, move the concentrator to a cooler location or power unit with an external power supply and remove battery. If condition persists, contact your equipment provider.</p>
	<p>System HOT warning</p> <p>Concentrator temperature is nearing temperature limit.</p>	<p>If possible, move the concentrator to a cooler location. Ensure air intake and outlet vents have clear access and particle filters are clean. If condition persists, contact your equipment provider.</p>

8.5.5 MEDIUM PRIORITY ALARMS (LEVEL 4)

The following medium priority alerts are accompanied by **three beeps**, repeated every 25 seconds, and a **flashing yellow light**.

Display Icon	Description	What To Do
	<p>No-breath-detect: check cannula</p> <p>The concentrator has not detected a breath for 60 seconds.</p>	<p>Check that cannula is connected to concentrator, there are no kinks in tubing and the cannula is positioned properly in your nose.</p>
	<p>Oxygen error</p> <p>Oxygen output concentration has been below 50% for 10 minutes.</p>	<p>If condition persists, switch to your backup oxygen source and contact your equipment provider to arrange for service.</p>
	<p>Oxygen delivery error</p> <p>A breath has been recognized, but proper oxygen delivery has not been detected.</p>	<p>If condition persists, switch to backup oxygen source and contact your equipment provider to arrange for service.</p>
	<p>Battery empty, attach plug</p> <p>The concentrator has insufficient battery power. The concentrator will shut down and stop producing oxygen.</p>	<p>Attach an external power supply or replace with a full charged battery. If the device has turned off, press and hold the power button to turn back on.</p>

Display Icon	Description	What To Do
	<p>Battery HOT</p> <p>The battery has exceeded temperature limit while concentrator is running on battery power. The concentrator will shut down and stop producing oxygen.</p>	<p>If possible, move concentrator to a cooler location, then turn power off and back on. Ensure air intake and outlet vents have clear access and particle filters are clean. If condition persists, switch to external power or a backup source of oxygen and contact your equipment provider.</p>
	<p>System HOT</p> <p>Concentrator temperature is too high. The concentrator will shut down and stop producing oxygen.</p>	<p>Ensure air intake and outlet vents have clear access and particle filters are clean. If condition persists, switch to a backup source of oxygen and contact your equipment provider.</p>
	<p>Sensor fail</p> <p>The concentrator's oxygen sensor has malfunctioned.</p>	<p>You may continue to use the concentrator. If the condition persists, contact your equipment provider.</p>
	<p>System COLD</p> <p>The system is cold (<math><2^{\circ}\text{C}</math>). The concentrator will shut down and stop producing oxygen.</p>	<p>Move to a warmer environment to allow the unit to warm up before starting it. If condition persists, switch to a backup source of oxygen and contact your equipment provider.</p>
	<p>System Error</p> <p>The concentrator has stopped producing oxygen and is shutting down.</p>	<p>Switch to backup oxygen source and contact your equipment provider.</p>

9. TROUBLESHOOTING

Problem	Possible Cause	Recommended Solution
Any problem accompanied by information on concentrator display, indicator lights and/or audible signals	Refer to device icon & alarm glossary	Refer to device icon & alarm glossary

Problem	Possible Cause	Recommended Solution
Concentrator does not power on when On/Off button is pressed	Battery is discharged or no battery is present	Use external power supply or replace battery with one that is fully charged
	AC Power supply is not connected properly	Check power supply connection and verify green light is solid
	DC power cord is not connected properly	Check DC power cord connection at the device and at cigarette lighter or auxiliary DC power cord
	Malfunction	Contact your equipment provider
No oxygen	Concentrator is not powered on	Press On/Off button to power concentrator
	Cannula is not connected properly or is kinked or obstructed	Check cannula and its connection to concentrator nozzle
Does not connect to Bluetooth	Other devices maybe causing interference, or the devices are too far apart.	Move the concentrator away from other electronic devices and/or move it close to your mobile device.

10. CLEANING, CARE AND MAINTENANCE

Operator should perform periodic visual inspection of the device. ISO 80601-2-67 Clause 201.79.2.12

WARNING!

Risk of death, injury or damage

- DO NOT perform service or maintenance while the equipment is in use.
- DO NOT disassemble the device or any of the accessories or attempt any maintenance other than tasks described in these instructions for use; disassembly creates a hazard of electrical shock and will void your warranty. Do not remove the tamper evident label. For events other than those described in this manual, contact your equipment provider for servicing by authorized personnel.
- DO NOT use any columns other than those specified in this user manual. The use of non-specified columns may create a safety hazard and/or impair equipment performance and will void your warranty.
- Use only spare parts recommended by the manufacturer to ensure proper function and to avoid the risk of fire and burns.
- Periodic visual inspection of the device is required to ensure no damage to the exposed components is apparent. A typical visual inspection includes:
 - Battery connectors- these should not be bent or deformed.
 - Cannula barb- this should be straight and fully seated against the housing.
 - Housing- the housing should be fully seated and secure with no cracking or other visible damage.
 - Course particle filters - these should be in place and clear of debris, dust or other obstructions.
 - Fine particle filter- this should be secure and in place.

Replacement parts can be purchased from the manufacturer at www.inogen.com or by calling 1-877-466-4364.

10.1 CANNULA REPLACEMENT

Your nasal cannula should be replaced on a regular basis per the manufacturer's instructions for use. Consult with your physician and/or equipment provider and/or cannula manufacturer's instructions for replacement information.

10.2 CASE CLEANING

DANGER!

Risk of injury or damage

Liquid will damage the internal components of the concentrator and its equipment. To avoid damage or injury from electrical shock:

- Turn Off the concentrator and unplug the power cord before cleaning.
- DO NOT allow any cleaning agent to drip inside the air inlet and outlet openings.
- DO NOT spray or apply any cleaning agent directly to the cabinet.
- DO NOT hose down the product.
- DO NOT submerge the device or accessories in liquid

WARNING!

Risk of death, injury or damage

Harsh chemical agents can damage the concentrator and filters

- DO NOT clean with alcohol and alcohol-based products (isopropyl alcohol), concentrated chlorine-based products (ethylene chloride), and petroleum-based products or any other harsh chemical agents. Only use mild liquid dish detergent.

Periodically clean the case as follows:

1. Make sure the concentrator is off and is removed from the carry bag.
2. Clean the outside case using a cloth dampened with a mild liquid detergent and water.
3. Allow the concentrator to air dry, or use a dry towel, before returning the concentrator to the carry bag or backpack and prior to operating the concentrator.

IMPORTANT: The device should receive an external cleaning weekly; accessories should be cleaned as needed. The device exterior should be cleaned and the output filter replaced prior to delivering to a new patient.

10.3 FILTER CLEANING & REPLACEMENT (RP-501)

The particle filters must be cleaned **weekly** to ensure the ease of air flow.





To clean:

1. Remove the particle filters from both intake ends of the device.
2. Clean the particle filters with a mild liquid detergent and water, rinse in water and dry fully before reuse.

To purchase additional particle filters, contact your equipment provider or Inogen.

10.4 CANNULA BARB AND OUTPUT FILTER REPLACEMENT (RP-506)

The cannula barb connects the gas pathway to the cannula while the output filter is designed to protect the user from breathing in small particles when using the device. The output filter is located behind the cannula barb and should be replaced between patients or when replacing the cannula barb. To replace the cannula barb and output filter, follow these steps:

Step	Instruction	
1	1.1 Turn the spanner wrench tool counterclockwise to unscrew the cannula barb.	
2	2.1 Remove the cannula barb.	
3	3.1 Check that there is no debris left inside. 3.2 Insert the new integrated cannula barb and output filter.	
4	4.1 Turn the spanner wrench tool clockwise until the cannula barb is securely attached. Do not overtighten.	

10.5 DC POWER CORD FUSE REPLACEMENT (RP-125)

The cigarette lighter DC power cord contains a fuse. If the DC power cord is being used with a known good power source and the device is not receiving power, the fuse may need to be replaced.

WARNING

CHOKING HAZARD: small parts exposed when changing the fuse, keep away from small children and pets.



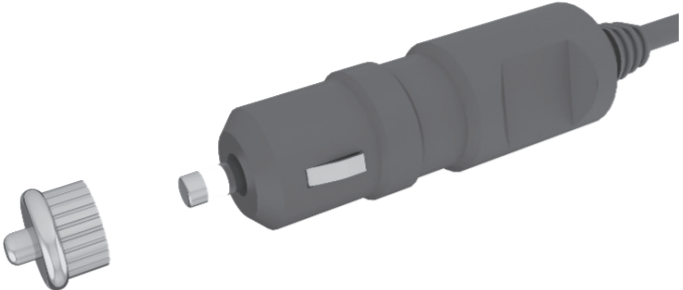

- **CRITICAL FUSE SIZING:** incorrect fuse replacement size may result in fire or inadequate equipment protection. Replace only with same type and rating of fuse.
- **ELECTRICAL SHOCK:** complete disconnect the cable before attempting to change the fuse.
- Do not hang any type of accessory or accessory bracket from plug.





To replace the fuse:

Step	Instruction	
1	1.1 Remove the tip by unscrewing the retainer. Use a tool if necessary.	
2	2.1 Remove the retainer, tip, and fuse.	
3	3.1 The spring should remain inside the cigarette lighter adaptor housing. 3.2 If the spring is removed, replace the spring first before inserting the replacement fuse.	
4	4.1 Install a replacement fuse. 4.2 Reassemble the tip. 4.3 Ensure the retainer ring is properly seated and tightened.	

10.6 COLUMN CHANGE

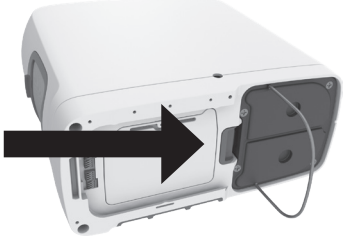
The device is programmed to alert you when the columns should be replaced (see 'Alarms' section). Although you will need to purchase columns from the manufacturer or your service provider, the columns are designed to be easily changed by the patient by following these steps:

Step	Description	
1	1.1 Turn off the device by pressing and holding the power button.	
2	2.1 If using, remove the device from the carry case.	
3	3.1 Remove the battery from the device.	
4	4.1 Place the device on its side so that the underside is visible. 4.2 The columns are on one side of the device.	

Step	Description	
5	<p>5.1 Unlock the columns by pushing the latch button away from the columns.</p> <p>5.2 While holding the latch button open, slide column assembly out of the device by lifting and pulling on the metal pull handle.</p>	
6	<p>6.1 Remove the columns completely from the device by pulling outward on the metal pull handle.</p> <p>6.2 Both columns are removed as one piece.</p>	
7	<p>7.1 To install new columns, first remove the four (4) dust caps from the new columns.</p> <p>7.2 Make sure there is no dust or debris where the dust caps were located.</p>	
8	<p>8.1 Insert the new columns into the device immediately after removing the dust caps.</p> <p>8.2 Push the columns until the latch makes an audible click and returns to the closed position.</p> <p>8.3 Push and fold metal pull handle flush to bottom of columns.</p> <p>DO NOT: leave the column ends exposed.</p>	

IMPORTANT: You need to notify the device that you have replaced the columns. This can be done through the device itself or through the Inogen Connect App.

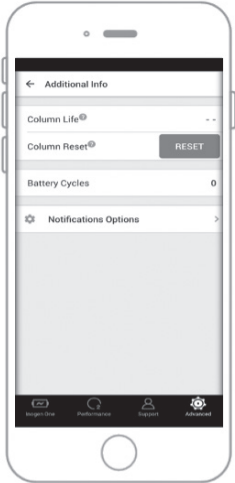
Step	Description	
9	<p>Resetting the columns through the device</p> <p>9.1 Connect the device to AC power but DO NOT power on the device.</p> <p>9.2 Press and hold the plus (+) and (-) minus button for 5 seconds. The screen will display the 'sieve reset' informational icon.</p> <p>9.3 Release the buttons once the 'sieve reset' icon is displayed on screen.</p> <p>9.4 Press the bell button once. The screen will display the 'sieve reset success' informational icon.</p> <p>9.5 Press and hold the power button to turn on the device.</p>	
10	<p>Resetting the columns through Inogen Connect App</p> <p>10.1 Open the Inogen Connect App on your mobile device or tablet.</p> <p>10.2 Navigate to the <i>Advanced</i> screen.</p> <p>10.3 Click on <i>Additional Information</i>.</p> <p>10.4 Click the <i>Column Reset</i> button.</p>	

10.7 BATTERY CARE AND MAINTENANCE

Lithium-ion batteries require special care to ensure proper performance and long life. Use only compatible batteries with your device.

- **Keep Dry:** Always keep liquids away from batteries. If batteries become wet, discontinue use immediately and dispose of battery properly.
- **Effect of temperature on battery performance:** The battery powers the device under most environmental conditions. To extend the run-time of your battery, avoid running in temperatures less than 41°F (5°C) or higher than 95°F (35°C) for extended periods of time.
- **Battery Storage:** Remove your battery from the device when it is not in use to avoid inadvertent discharge. Store battery in a cool, dry place. Store with a charge of at least 40-50%. Batteries should be charged up to full charge and discharged down to 0% at least once every 90 days to maintain maximum lifetime. Avoid storing your device Battery in extreme temperatures, below -4°F (-20°C) or above 140°F (60°C), for any amount of time.
- **Battery Disposal:** Contact your provider for proper battery disposal. Lithium-ion batteries, like all rechargeable batteries, are recyclable and should never be incinerated.

10.8 SERVICE LIFE

The expected service life of the device is 5 years, except for the sieve beds (plastic columns) which have an expected life of 1 year and the batteries, which have an expected life of 500 full charge/discharge cycles.

11. PAIRING YOUR DEVICE WITH THE CONNECT APP



The Inogen Connect App pairs your portable oxygen concentrator to your mobile device or tablet using Bluetooth technology. It is not available in every country – contact your equipment provider for more information.





IMPORTANT: the app is not intended to replace the user interface panel, which is the primary source of information to which the patient should refer when operating the device.

IMPORTANT: Connection of the Inogen Rove 6 to a Bluetooth connection that includes other equipment could result in previously unidentified risks to patients, operators or other third parties. The responsible organization should identify, analyze, evaluate and control these risks. Subsequent changes to the Bluetooth connection could introduce new risks and require additional analysis. Changes to the Bluetooth connection include:

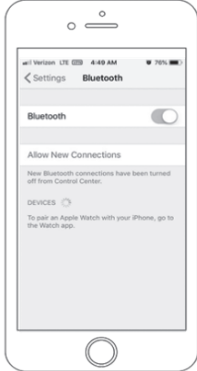
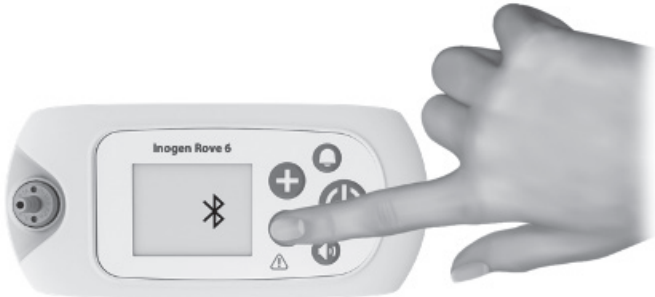
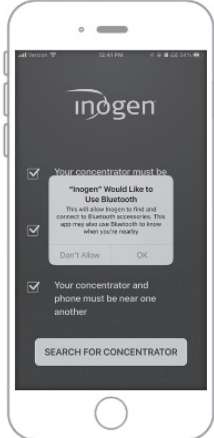
- Changes in the Bluetooth configuration.
- Connection of additional items to the Bluetooth connection.
- Disconnecting items from the Bluetooth connection.
- Update of equipment connected to the Bluetooth connection.
- Upgrade of equipment connected to the Bluetooth connection.

11.1 PAIRING YOUR DEVICE WITH THE MOBILE APPLICATION

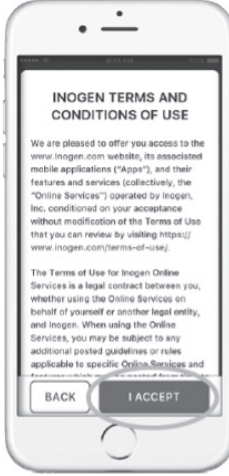
Step	Description	
1	<p>Download the Inogen Connect App</p> <p>1.1 On your smart phone or tablet, search for 'Inogen Connect' in the App Store (Apple) or Google Play (Android).</p>	
2	<p>Put the device in standby mode</p> <p>2.1 Connect the AC power supply cord to your portable oxygen concentrator</p> <p>2.2 Plug into an electrical outlet.</p> <p>2.3 DO NOT power on the device.</p>	
3	<p>Make sure your mobile device or tablet has Bluetooth turned on</p> <p>3.1 Navigating to <i>Settings</i></p> <p>3.2 Click on <i>Bluetooth</i></p> <p>3.3 Turn "on" using the slider</p>	
4	<p>Activate Bluetooth on your device</p> <p>4.1 Make sure the device is <u>not</u> powered on.</p> <p>4.2 Press and hold the minus button until the Bluetooth icon appears on the display.</p>	
5	<p>Pair the concentrator to your mobile device or tablet</p> <p>5.1 Open the Connect App on your mobile device.</p> <p>5.2 Accept the connection to Bluetooth by clicking OK.</p>	

Step	Description	
	<p>5.3 Locate your unique provider code</p> <p>5.3.1 If purchased from Inogen: the provider code will be in the confirmation email or invoice</p> <p>5.3.2 If purchased from a home care provider or other third party: the provide code will be in the paperwork provided by them.</p> <p>5.4 Input your provider code manually or by scanning the QR code.</p>	
	<p>5.5 Search for your concentrator & serial number by clicking the 'Search for Concentrator' button located towards the bottom of the screen.</p> <p>5.6 When the device is found, click on the corresponding serial number.</p>	
	<p>5.7 Read the Terms and Conditions.</p> <p>5.8 If you choose to accept, click on I Accept at the bottom of your screen.</p> <p>IMPORTANT: If you do not agree with the Terms and Conditions, you will not be able to continue pairing your concentrator to your mobile device.</p>	
	<p>5.9 Press and hold the bell button to finish pairing. This may take a few minutes.</p> <p>DO NOT close the app while pairing.</p>	

Step	Description	
6	<p>Pairing complete. Use device normally.</p> <p>6.1 Once pairing is complete, you may turn on your concentrator and use it normally.</p> <p>6.2 The information shown on your Inogen Connect screen will vary depending on your portable oxygen concentrator's current state.</p> <p>For more information, visit www.Inogen.com/app.</p>	

11.2 CYBERSECURITY

Medical device security is a shared responsibility between patients, providers, and manufacturers of medical devices. Failure to maintain cybersecurity may result in compromised device functionality, loss of data availability or integrity, or exposure of other connected devices or networks to security threats.

If using the Inogen Connect App, it is important to ensure the following:

- Make sure to keep your OS updated
- Make sure to keep your app updated
- Make sure to enable passwords
- Turn off the concentrator's Bluetooth when not paired with the Inogen Connect App

The Inogen Connect App is compatible with the following devices: iPhone 6 and later; iPad Air, iPad Air 2, iOS 9 and later, Samsung S5 and later; Nexus 5, Nexus 6, Nexus 9, Android 6 and later.

12. DEVICE REPAIR & DISPOSAL

12.1 REPAIR

Do not attempt to repair the device unless otherwise specified in these instructions for use. Contact your home oxygen provider or manufacturer for assistance.

12.2 DISPOSAL

Follow your local governing ordinances for disposal and recycling of the device and accessories. If WEEE regulations apply, do not dispose of in unsorted municipal waste. Within Europe, contact the EU Authorized Representative for disposal instructions. The battery contains lithium-ion cells and should be recycled. The battery must not be incinerated.

13. LIMITED WARRANTY STATEMENT

The device comes with a 3 year warranty (refer to customer invoice). The Product is warranted by Inogen to be free from defects in materials and workmanship under normal use and service and when correctly maintained for the time set out in the warranty statement provided with the Product, which period shall begin on the Original Shipment Date. As used herein, "Original Shipment Date" means the original date of shipment of the Product by Inogen to Customer. The warranties hereunder are granted by Inogen only to the original Customer of the Products and are non-transferable. Customer's original purchase receipt for the Products and proof of identity are required for the limited warranties hereunder to be effective. For the limited warranty set forth herein to be effective, Customer shall inspect each Product within two (2) days of delivery and before such Product is used. Customer agrees that the warranties provided by Inogen with respect to the Product are subject to use of the Product in accordance with Inogen's instructions as provided and that failure to do so shall void the warranties. Inogen's sole liability and Customer's sole and exclusive remedy arising out of or relating to the Products, including for a breach of warranty, is limited to, at Inogen's sole option, repair or replacement of the Product or part thereof which is returned at Customer's expense to Inogen. This warranty shall apply only if Customer notifies Inogen in writing of the defective Product promptly after the discovery of the defect and within the warranty period. Products may be returned only by Customer and only when accompanied by an RMA reference number issued by Inogen. Inogen will not be responsible for any alleged breach of warranty for which Inogen determines to have arisen from a cause not covered by this warranty. Inogen shall make the final determination as to the existence and/or cause of any alleged defect.

Columns, rechargeable batteries, carry bag and power accessories are covered for a period of 1 year only.

For complete warranty statement, please visit www.inogen.com/warranty

14. TRADEMARKS AND DISCLAIMER

14.1 TRADEMARK

All trademarks are the property of their respective owners.

14.2 DISCLAIMER

The information in this document has been carefully examined and is believed to be reliable. Furthermore, the manufacturer reserves the right to make changes to any products herein to improve readability, function, or design. The manufacturer does not assume any liability arising out of the application or use of any product or circuit described herein; neither does it cover any license under its patent rights nor the rights of others.

14.3 THIS DOCUMENT

The information in this document is subject to change without notice. This document contains proprietary information that is protected by copyright. No part of this document may be reproduced in any manner, in whole or in part (except for brief excerpts in reviews and scientific papers), without the prior written consent of the manufacturer. Be sure to read carefully and understand all manuals provided with the product.

14.4 FOR HELP

If you have questions about the information in these instructions or about the safe operation of this device, contact your home oxygen provider or distributor.

15. TECHNICAL DESCRIPTION

15.1 SPECIFICATIONS

Inogen Rove 6 Portable Oxygen Concentrator (Model # IO-501)	
Mains Isolation	Remove both the DC input cord from device as well as the battery pack.
Dimensions with standard battery	7.2 x 3.3 x 8.2 in (18.3 x 8.3 x 20.5 cm)
Dimensions with extended battery	7.2 x 3.3 x 9 in (18.3 x 8.3 x 22.9 cm)
Weight with standard battery	4.8 pounds (2.2kg)
Weight with extended battery	5.8 pounds (2.6kg)
Nominal sound level	39 dBA typical at setting 2 (MDS-Hi) Maximum system sound power of 62 dBA Maximum system sound pressure of 54 dBA Typical lowest alarm sound pressure of 62.3 dBA (Measured in the carry bag) Typical highest alarm sound pressure of 67.5 dBA (Measured in the carry bag) (Sound pressures measured at 1 meter per ISO 3744)
Warm up time	2 minutes
Oxygen concentration*	90% + 6% and - 3% at all settings
Inspiratory trigger pressure sensitivity	<0.12 cm H2O
Flow control settings	Pulse dose setting 1,2,3,4,5,6
Maximum outlet pressure	< 22 PSI 18.7 PSI (129 kPa) ± 10%
AC Power	100 to 240 VAC, 50 to 60 Hz Autosensing 2.0 – 1.0A
DC Power	13.5-15.0VDC, 100W Max voltage: 12.0 to 16.8 VDC (+ 0.5)
Battery type	Lithium ion
Rechargeable battery:	12.0 to 16.8 VDC (± 0.5V)
Battery re-charge time	Standard (BA-500 & BA-508): up to 3 hours Extended (BA-516): up to 4 hours
Operating temperature**	41 to 104°F (5 to 40°C)
Operating humidity	15% to 90%, non-condensing
Operating atmospheric pressure	70 kPa to 106 kPa
Operating altitude**	0 to 10,000 ft (0 to 3048 meters)
Shipping and storage temperature	-13 to 158°F (-25 to 70°C)
Shipping and storage humidity	Up to 90%, non-condensing Store in a dry environment.
Measurement uncertainties:	Pulse volumes: ± 15% of rated volume Pressure: ± 0.03 psig (General) / ± 0.05 cm H2O (Inspiratory Trigger Sensitivity) Oxygen concentration: ± 3% (not accounting for temperature, barometric pressure, and time from measurement device calibration)

*Based on atmospheric pressure of 101.3 kPa (14.69 psi) at 20° C (68° F) & Dry (STPD).

**Operating outside of these operational specifications can limit the concentrator's ability to meeting Oxygen Concentration specification at higher liter flow settings.

15.2 PULSE VOLUME FLOW SETTINGS*

Inogen Rove 6 Pulse Volumes per Flow Setting (mL/breath ± 15% per ISO 80601-2-67)						
BREATHS PER MINUTE	1	2	3	4	5	6
10	21.6	43.4	65.7	85.8	104.5	123.1
15	14.2	29.2	43.3	56.7	69.2	82.1
20	10.9	22.1	32.9	43.2	52.9	62.4
25	8.9	17.5	26.7	35.0	42.9	50.7
30	7.4	14.8	22.0	29.3	36.0	42.6
35	6.3	12.8	18.8	25.0	30.4	36.7
40	5.4	11.3	16.6	21.7	26.5	31.6
TOTAL VOLUME PER MINUTE (ml/min)	210	420	630	840	1050	1260

15.3 ELECTROMAGNETIC COMPATIBILITY (EMC) INFORMATION

WARNING!

Risk of death, injury or damage

- Use of accessories, transducers and cables other than those specified or provided by the manufacturer of this equipment could result in increased electromagnetic emissions or decreased electromagnetic immunity of this equipment and result in improper operation.
- Avoid exposure to known sources of EMI (electromagnetic interference) such as diathermy, lithotripsy, electrocautery, RFID (Radio Frequency Identification), and electromagnetic security systems such as anti-theft/electronic article surveillance systems, metal detectors. Note that the presence of RFID devices may not be obvious. If such interference is suspected, reposition the equipment, if possible, to maximize distances.
- Portable RF communications equipment (including peripherals such as antenna cables and external antennas) should be used no closer than 30 cm (12 inches) to any part of the device, including cables specified by the manufacturer. Otherwise, degradation of the performance of this equipment could result.
- The device should not be used adjacent to or stacked with other equipment. If adjacent or stacked use is necessary, the device should be observed to verify normal operation. If operation is not normal, the device or the other equipment should be moved.

Medical electrical equipment needs to be installed and used according to the EMC information in this manual.

This equipment has been tested and found to comply with EMC limits specified in IEC 60601-1-2. These limits are designed to provide a reasonable protection against electromagnetic interference in a typical home environment.

This concentrator contains Transmitter Module IC: 2417C-BX31A. Contains FCC ID: N7NBX31A. This device complies with Part 15 of the FCC rules. Operation is subject to the following two conditions: (1) this device may not cause harmful interference, and (2) this device must accept any interference received, including interference that may cause undesired operation.

15.3.1 GUIDANCE AND MANUFACTURER'S DECLARATION – ELECTROMAGNETIC IMMUNITY:

The Concentrator is intended for use in the electromagnetic environment of home, institution, vehicle, train, airplane, boats and other transport modalities. The user of the concentrator should make sure it is used in such an environment. During the immunity testing specified below the Rove 6 will continue to deliver oxygen within specification.

Immunity Test	IEC 60601 Test Level	Electromagnetic Environment Guidance
Conducted RF IEC 61000-4-6	3 Vrms 150 kHz to 80 MHz 6Vrms ISM and amateur frequencies	The Rove 6 Portable Oxygen Concentrator is suitable for the electromagnetic environment of typical home, institution, vehicle, train, airplane, boat and other transportation environments.
Radiated RF IEC 61000-4-3	10V/m 80 MHz to 2.7 GHz	
Electrostatic discharge (ESD) IEC 61000-4-2	± 8 kV contact ± 2, 4, 6, 8 and 15 kV air	Floors should be wood, concrete or ceramic tile. If floors are covered with synthetic material, the relative humidity should be at least 30%.
Electrical fast transient/burst EC 61000-4-4	± 2 kV for power supply lines	Mains power quality should be that of a typical home, institution, vehicle or other transpiration and mobile environments.
Surge IEC 61000-4-5	± 1 kV line(s) to line(s)	Mains power quality should be that of a typical home, institution, vehicle or other transpiration and mobile environments.
Voltage dips, short interruptions and voltage variations on power supply input lines IEC 61000-4-11	0% UT for 0.5 cycle at 0 °, 45 °, 90 °, 135 °, 180 °, 225 °, 270 °, and 315 °. 0% UT for 1 cycle 70% UT for 25/30 cycle 0% UT for 200/300 cycle	Mains power quality should be that of a typical home, institution, vehicle and other transportation and mobile environments. If the user of the Rove 6 requires continued operation during power mains interruptions, it is recommended that the device be powered from an uninterrupted power supply.
Power frequency (50/60 Hz) Magnetic field IEC 61000-4-8	30 A/m	Power frequency magnetic fields should be at levels characteristic of a typical home, institution, vehicle and various mobile environments. Power frequency magnetic fields from common appliances in the home are not expected to affect the device.

NOTE: UT is the a.c. main voltage prior to application of the test level.

15.3.2 GUIDANCE AND MANUFACTURER’S DECLARATION – ELECTROMAGNETIC EMISSIONS

The concentrator is intended for use in al home, institution, vehicle and other transportation and mobile environments. The user of the concentrator should assure that it is used in such an environment.

Emissions Test	Compliance	Electromagnetic Environment Guidance
RF emissions CISPR 11	Group 1	The concentrator uses RF energy only for its internal function. Therefore, its RF emissions are very low and not likely to cause any interference in nearby equipment.
RF emissions CISPR 11	Class B	The concentrator is suitable for use in all establishments, including domestic establishments and those directly connected to the public low- voltage power supply network that supplies buildings used for domestic purposes.
Harmonic Emissions IEC 61000-3-2	Class A	
Voltage fluctuations / flicker emissions IEC 61000-3-3	Complies	

ELECTRICAL ISOLATION DEVICE

The external power supply provides the means for electrical isolation where the AC inlet is incorporated into the power supply.





16 WIRELESS COMMUNICATION SPECIFICATIONS & COMPLIANCE

16.1. BLUETOOTH SPECIAL INTEREST GROUP (SIG) BLUETOOTH BASIC RATE / ENHANCED DATA RATE (BR/EDR) BLUETOOTH SPECIAL INTEREST GROUP (SIG) BLUETOOTH LOW ENERGY (BLE)

Specification	Characteristic
Standard compliance	Bluetooth™ 4.2 BR/EDR and BLE
Effective RF radiated power output	7 dBm
Operating range	≤ 7.62m
Modulation	DQPSK & DPSK
Bandwidth of receiving section	2.400 to 2.485 GHz

See FCC, Canada and Taiwan statements





































16.2 TRANSMITTER APPROVAL INFORMATION

Country	Approval	
United States	FCC ID: N7NBX31A	
Canada	ISED: 2417C-BX31A - IC: 12246A-BM71S2 - HVIN: BM71BLES1FC2	
Europe	RED	
Japan	MIC: 003-180196	Contains transmitter module with certificate number:  R 003-180196
Korea	KCC: R-C-SWK-BX31A	 MSIP-CRM-mcp-BM71BLES1FC2
Taiwan	NCC No: CCAN16LP0011T7	 CCAN16LP0011T7
China	CMIIT ID: 2018DJ6590	
Brazil	ANATEL: 06670-18-01568	<div style="border: 1px solid black; padding: 5px;"> <p>Modelo: RN4871</p>  <p>06670-18-01568</p> <p>"Este equipamento não tem direito à proteção contra interferência prejudicial e não pode causar interferência em sistemas devidamente autorizados".</p> </div> <div style="border: 1px solid black; padding: 2px; margin-top: 5px;"> <p>Este producto contém a placa Modelo RN4871 código de homologação ANATEL 02699-19-08759.</p> </div>

16.3 POTENTIAL FOR RADIO/TELEVISION INTERFERENCE

Country	Statements
United States	<ul style="list-style-type: none"> • This equipment has been tested and found to comply with the limits for a Class B digital device, pursuant to Part 15 of the FCC Rules. • These limits are designed to provide reasonable protection against harmful interference in a residential installation. This equipment generates, uses and can radiate radio frequency energy, and if not installed and used in accordance with the instructions, may cause harmful interference to radio communications. However, there is no guarantee that interference will not occur in a particular installation. If this equipment does cause harmful interference to radio or television reception, which can be determined by turning the equipment off and on, the user is encouraged to try to correct the interference by one or more of the following measures: <ul style="list-style-type: none"> ◦ Reorient or relocate the receiving antenna. ◦ Increase the separation between the equipment and receiver. ◦ Connect the equipment into an outlet on a circuit different from that to which the receiver is connected. ◦ Consult the dealer or an experienced radio/TV technician for help.
Canada	<p>This device contains license-exempt transmitter(s)/receiver(s) that comply with Innovation, Science and Economic Development Canada's license-exempt RSS(s). Operation is subject to the following two conditions:</p> <ul style="list-style-type: none"> • This device may not cause interference. • This device must accept any interference, including interference that may cause undesired operation of the device. <p>L'émetteur/récepteur exempt de licence contenu dans le présent appareil est conforme aux CNR d'Innovation, Sciences et Développement économique Canada applicables aux appareils radio exempts de licence. L'exploitation est autorisée aux deux conditions suivantes:</p> <ul style="list-style-type: none"> • L'appareil ne doit pas produire de brouillage. • L'appareil doit accepter tout brouillage radioélectrique subi, même si le brouillage est susceptible d'en compromettre le fonctionnement.
Taiwan	<p>注意！</p> <p>依據 低功率電波輻射性電機管理辦法 第十二條 經型式認證合格之低功率射頻電機， 非經許可， 公司、商號或使用者均不得擅自變更頻率、加大 功率或變更原設計 之特性及功能。 第十四條 低功率射頻電機之使用不得影響飛航安 全及干擾合法通信； 經發現有干擾現象時，應立即停用，並改善至無 干擾時方得繼續使用。 前項合法通信，指依電信規定作業之無線電信。 低功率射頻電機須忍受合法通信或工業、科學及 醫療用電波輻射性 電機設備之干擾。</p>

17. SYMBOLS

	U.S. Federal Regulation Restricts this Device to Sale by order of Physician. May also be applicable in other Countries		Keep Dry
	Type BF Applied Part		Indoor or Dry Location Use Only, Do Not Get Wet
	Class II Equipment		AC Power
	No Open Flames (Concentrator); Do not incinerate (Battery).		DC Power
	No smoking		Refer to instruction manual/booklet
	No oil or grease		Manufacturer
	Importer		Authorized Representative in the European Community/European Union
	Electrical Safety Agency Certificate		Indicates use of the automobile DC power cord (BA-306)
	European Conformity		Indicates not for use in MRI environment
	The manufacturer of this POC has determined this device conforms to all applicable FAA requirements for POC carriage and use on board aircraft.		The Federal Communications Commission
	Medical device		Unique Device Identification
	Protected from touch by fingers and objects greater than 0.5 in (12.5 mm). Protected from dripping water less than 15 degrees from vertical.		Serial Number
	Indicates the range of humidity to which the medical device can be safely exposed		Patient information website Some information for use are available on the web
	Warning or caution. Attention required.		Catalog Number
	Packaging is recyclable		United Kingdom Conformity Assessment
	Compliant with the Waste Electrical and Electronic Equipment/Restriction of the Use of Certain Hazardous Substances in Electrical and Electronic Equipment (WEEE/RoHS) recycling directive.		Indicates the maximum and minimum temperature limits at which the item shall be stored, transported or used.
	Date of Manufacture		Atmospheric pressure limitation to which the medical device can be safely exposed (operating)
	Contents		This side up
	CH Authorized Representative		

INHOUD

1. VOORWOORD	55
1.1 Algemene informatie	55
1.2 Naleving van normen	55
1.3 Typografische afspraken	56
2. BEOOGD GEBRUIK	56
2.1 Indicaties voor gebruik en klinisch voordeel	56
2.2 Contra-indicaties.....	56
2.3 Patiëntencategorie	56
3. VEILIGHEIDSINSTRUCTIES	56
3.1 Waarschuwingen.....	56
3.2 Let op.....	58
4. INSTRUCTIES EN SCHOLING	59
5. PRODUCTBESCHRIJVING	60
5.1 Schematische beschrijving.....	60
6. ALGEMENE INSTRUCTIES VOOR GEBRUIK	61
6.1 Lijst van accessoires.....	62
6.2 Oplaadbare batterijen (BA-500, BA-508 en BA-516)	62
6.3 Stappen voor het gebruik van de neuscanule	65
6.4 Wisselstroomvoeding (BA-502/BA-501).....	65
6.5 Gelijkstroomkabel (BA-306).....	66
6.6 Externe Batterijlader (BA-503, optionele accessoire niet inbegrepen).....	67
7. BEDIENINGSINSTRUCTIES	68
7.1 Werkingsprincipes en essentiële prestaties.....	68
7.2 Pneumatisch schema.....	68
7.3. Uw concentrator klaarmaken voor gebruik	69
7.4 Uw concentrator gebruiken.....	71
7.5 Het bewaren van uw concentrator.....	75
7.6 Reageren op alarmmeldingen	75
7.7 Reizen met uw concentrator.....	75
8. ALARMINDICATOREN EN APPARAATPICTOGRAMMEN	76
8.1 Overzichtelijke informatie.....	76

8.2 Moduspictogrammen	77
8.3 Bluetooth-pictogrammen (voor modellen met bluetooth).....	77
8.4 Informatieve pictogrammen.....	77
8.5 Alarmmeldingen	78
9. OPLOSSEN VAN STORINGEN	82
10. REINIGING, VERZORGING EN ONDERHOUD	83
10.1 Canule vervangen	84
10.2 Behuizing reinigen	84
10.3 Filter reinigen en vervangen (RP-500)	84
10.4 Vervanging van canule en uitgangsfiler (RP-506)	85
10.5 Vervanging van de zekering van de gelijkstroomkabel (RP-125)	86
10.6 Vervanging van de kolom	87
10.7 Verzorging en onderhoud van batterij.....	90
10.8 Levensduur.....	90
11. UW APPARAAT KOPPELEN MET DE CONNECT APP	90
11.1 Uw apparaat koppelen met de mobiele toepassing	91
11.2 Cyberveiligheid.....	93
12. REPARATIE EN VERWIJDERING VAN HET APPARAAT	93
12.1 Reparatie	93
12.2 Verwijdering.....	93
13. BEPERKTE GARANTIEVOORWAARDEN	94
14. HANDELSMERKEN EN DISCLAIMER	94
14.1. Handelsmerk.....	94
14.2. Disclaimer	94
14.3. Dit document.....	94
14.4. Voor hulp	94
15. TECHNISCHE BESCHRIJVING	95
15.1 Specificaties	95
15.2 Instellingen voor pulsvolume	96
15.3 Informatie over Elektromagnetische Compatibiliteit (EMC)	96
16. DRAADLOZE COMMUNICATIE SPECIFICATIES & NALEVING	99
17. SYMBOLEN-KEYS.....	101

1. VOORWOORD

Raadpleeg deze handleiding voor gedetailleerde instructies over waarschuwingen, voorzorgsmaatregelen, specificaties en aanvullende informatie.

Belangrijk:

- Gebruikers moeten deze hele handleiding lezen alvorens de Inogen Rove 6 draagbare zuurstofconcentrator te bedienen. Doet u dit niet, dan kan dit leiden tot persoonlijk letsel en/of overlijden. Als u vragen hebt over de informatie in deze gebruikershandleiding of over de veilige bediening van dit systeem, neem dan contact op met uw leverancier.
- Indien, in verband met het gebruik van dit product, een sterfgeval of ernstige verslechtering van de gezondheid is opgetreden, moet dit worden gemeld aan Inogen, Inc. en de bevoegde autoriteit van uw land.

1.1 ALGEMENE INFORMATIE

Gebruikers moeten deze hele handleiding lezen alvorens de Inogen Rove 6 draagbare zuurstofconcentrator te bedienen. Kortheidshalve worden de termen "concentrator", "POC", "eenheid" of "apparaat" soms gebruikt in dit document verwijst naar de Inogen Rove 6 draagbare zuurstofconcentrator. "Patiënt" en "Gebruiker" worden door elkaar gebruikt.

1.2 NALEVING VAN NORMEN

Dit apparaat is genoteerd bij een internationaal erkend testlaboratorium en geclassificeerd met betrekking tot elektrische schokken, brand en mechanische gevaren in overeenstemming met de volgende normen:

- IEC 60601-1:2005+AMD1:2012, Medische elektrische toestellen - Deel 1: Algemene eisen voor basisveiligheid en essentiële prestaties
- IEC 60601-1-2:2014+AMD1:2020, Medische elektrische toestellen - Deel 1-2: Algemene veiligheidseisen – Secundaire norm: Elektromagnetische storingen - Eisen en beproevingen
- IEC 60601-1-8:2006+AMD1:2012, Medische elektrische toestellen - Deel 1-8: Medische elektrische toestellen - Deel 1-8: Algemene eisen voor basisveiligheid en essentiële prestaties - Secundaire norm: Algemene eisen, beproevingen en richtlijnen voor alarmsystemen in medische elektrische apparatuur en medische elektrische systemen
- IEC 60601-1-11:2015, Medische elektrische apparatuur - Deel 1-11: Algemene eisen voor basisveiligheid en essentiële prestaties - Secundaire norm: Eisen

voor medische elektrische apparatuur en medische elektrische systemen gebruikt in de thuiszorgomgeving

- IEC 60601-1-6:2010+AMD1:2013+AMD2:2020, Medische elektrische toestellen - Deel 1-6: Algemene eisen voor basisveiligheid en essentiële prestaties - Secundaire norm: Bruikbaarheid
- ISO 80601-2-69:2014, Medische elektrische apparatuur -- Deel 2-69: Bijzondere eisen voor basisveiligheid en essentiële prestaties van zuurstofconcentratorapparatuur
- ISO 80601-2-67:2014, Medische elektrische apparatuur -- Deel 2-67: Bijzondere eisen voor basisveiligheid en essentiële prestaties van zuurstofbesparende apparatuur
- ISO 80601-2-69:2020, Medische elektrische toestellen - Deel 2-69: Eisen voor de basisveiligheid en essentiële prestaties van zuurstofconcentratorapparatuur
- ISO 80601-2-67:2020, Medische elektrische toestellen - Deel 2-67: Eisen voor de basisveiligheid en essentiële prestaties van zuurstofbesparende apparatuur
- RTCA DO-160G, Omgevingsomstandigheden en testprocedures voor boordapparatuur
- ISO 18562-1:2017, Biocompatibiliteitsbeoordeling van ademhalingsgassen in gezondheidstoepassingen - Deel 1: Beoordeling en beproeving binnen een risicobeheerproces
- ISO 18562-2:2017, Biocompatibiliteitsbeoordeling van ademhalingsgassen in gezondheidstoepassingen - Deel 2: Beproevingen op deeltjesemissies
- ISO 18562-3:2017, Biocompatibiliteitsbeoordeling van ademhalingsgassen in gezondheidstoepassingen - Deel 3: Tests op emissies van vluchtige organische stoffen (VOC's)
- IEEE/ANSI C63.27-2017, Amerikaanse nationale norm voor de evaluatie van draadloze coëxistentie
- Bluetooth-kernspecificatie versie 4.2
- RED 2014/53/EU
- CAN/CSA C22.2 NO. 60601-1:14 (R2018) Medische elektrische toestellen - Deel 1: Algemene eisen voor basisveiligheid en essentiële prestaties (Aangenomen IEC 60601-1:2005, derde editie, 2005 - 12, inclusief amendement 1:2012, met afwijkingen voor Canada)

1.2.1 CLASSIFICATIE VAN MEDISCHE APPARATUUR

- IEC-apparatuur van klasse II
- Type BF toegepast deel
- IP22 - Beschermd tegen aanraking door vingers en voorwerpen groter dan 12,5 mm. Beschermd tegen druppelend water minder dan 15 graden van verticaal.
- Niet geschikt voor gebruik in aanwezigheid van een ontvlambaar anesthesiemengsel met lucht of met zuurstof of lachgas.
- Bedoeld voor continu gebruik.

1.2.2 IT NETWERK

Belangrijk: IT-netwerk is een systeem dat bestaat uit draadloze (Bluetooth) overdracht tussen het apparaat en de Inogen Connect-applicatie.

- Verbinding van het apparaat met een IT-netwerk kan leiden tot voorheen onbekende risico's voor patiënten, operators of derden.
- Latere wijzigingen in het IT-netwerk kunnen nieuwe risico's met zich meebrengen en vereisen aanvullende analyse.
- Wijzigingen in het IT-netwerk zijn onder meer:
 - Wijzigingen in de IT-netwerkconfiguratie
 - Verbinden van additionele items met het IT-netwerk
 - Verbinding van items met het IT-netwerk verbreken
 - Bijwerken van apparatuur verbonden met het IT-netwerk

1.3 TYPOGRAFISCHE AFSPRAKEN

- Deze gebruikershandleiding bevat waarschuwingen, voorzorgsmaatregelen en opmerkingen om de aandacht te vestigen op de belangrijkste veiligheids- en operationele aspecten van het apparaat. Om deze punten in de tekst gemakkelijker te kunnen identificeren, worden ze in de volgende typografische conventies weergegeven:
- **WAARSCHUWING:** Verklaringen die ernstige bijwerkingen en potentiële veiligheidsrisico's beschrijven.
- **LET OP:** Verklaringen die de aandacht vestigen op informatie betreffende speciale zorg die door de arts

en/of de patiënt moet worden besteed aan een veilig en doeltreffend gebruik van het hulpmiddel.

- **BELANGRIJK:** Verklaringen die de aandacht vestigen op aanvullende belangrijke informatie over het hulpmiddel of een procedure.

2. BEOOGD GEBRUIK

De Inogen Rove 6 draagbare zuurstofconcentrator levert een hoge concentratie aanvullende zuurstof aan patiënten die op voorschrift ademhalingstherapie nodig hebben. Hij kan worden gebruikt in huis, in instellingen, in voertuigen, treinen, vliegtuigen, boten en andere vormen van vervoer.

2.1 INDICATIES VOOR GEBRUIK EN KLINISCH VOORDEEL

De Inogen Rove 6 wordt volgens voorschrift gebruikt door patiënten die extra zuurstof nodig hebben om de zuurstofsaturatie in het bloed te verhogen.

2.2 CONTRA-INDICATIES

Dit apparaat dient als zuurstofsupplement en is **NIET BEDOELD** om het leven te ondersteunen. Gebruik dit product **ALLEEN** als de patiënt in staat is spontaan te ademen en in staat is in te ademen en uit te ademen zonder gebruik van een machine.

- **NIET** gebruiken in combinatie met ontvlambare anesthesische of brandbare materialen.
- Gebruik dit apparaat **NIET** bij patiënten met een tracheotomie.
- Gebruik dit apparaat **NIET** bij personen bij wie de ademhaling tijdens normale rust niet in staat is het apparaat te activeren.

2.3 PATIËNTENCATEGORIE

Alleen volwassen patiënten. Zoals voorgeschreven door de arts.

3. VEILIGHEIDSINSTRUCTIES

Voor een veilige installatie, montage en bediening van de concentrator **MOETEN** deze instructies worden opgevolgd. De patiënt is de beoogde bediener van het apparaat.

3.1 WAARSCHUWING

Risico op letsel of schade

- Niet gebruiken in combinatie met een bevochtiger, vernevelaar of CPAP, of verbonden met andere

apparatuur. Dit kan de prestaties verminderen en/of de apparatuur beschadigen.

- De Rove 6 is MR onveilig. Het apparaat niet blootstellen aan MRI-apparatuur of andere apparaten die sterke magnetische velden genereren (bijvoorbeeld röntgen, CT-scan of andere soorten straling).
- Het gebruik van dit hulpmiddel is niet onderzocht onder kinderen. Raadpleeg uw arts voordat u het product voor pediatrische patiënten gebruikt.
- Gebruik van dit product buiten het beoogde gebruik en de specificaties is niet getest en kan leiden tot schade aan het product, verlies van de werking van het product of persoonlijk letsel.
- Gebruik dit product niet op een andere manier dan beschreven in de hoofdstukken specificaties en bedoeld gebruik van deze handleiding.
- Breng geen aanpassingen aan het apparaat aan. Aanpassingen aan het apparaat kunnen de prestaties nadelig beïnvloeden of het apparaat beschadigen en maken de garantie ongeldig, tenzij aangegeven of geïnstrueerd.
- Voer geen service of onderhoud uit aan het apparaat terwijl het in gebruik is.
- Het is de verantwoordelijkheid van de patiënt om een alternatieve zuurstofbron te hebben in geval van stroomuitval of mechanische storing. Dit moet worden beoordeeld bij aanvang van de zuurstofbehandeling en gebaseerd zijn op de toestand van de patiënt, de leefomgeving en het vermogen van de patiënt met reservevoorraden aanvullende zuurstof. Deze kenmerken moeten regelmatig opnieuw worden beoordeeld als de omstandigheden van de patiënt veranderen.
- Het is de verantwoordelijkheid van de patiënt om een reserve zuurstofvoorziening te plannen tijdens het reizen; Inogen aanvaardt geen aansprakelijkheid voor eventuele onderbrekingen in de zuurstoftoevoer als een reservebron niet verzekerd is.
- Als u zich ziek of ongemakkelijk voelt, of als de concentrator geen zuurstofpuls signaleert en u de zuurstofpuls niet kunt horen en/of voelen, raadpleeg dan ONMIDDELIJK uw apparatuurleverancier en/of uw arts.
- Als u niet in staat bent om ongemak te communiceren, hebt u mogelijk extra bewaking nodig en of een gedistribueerd alarmsysteem om de informatie door te geven.

- Dit apparaat produceert verrijkt zuurstofgas dat verbranding bevordert. Niemand laten roken en geen open vlammen toestaan binnen 2 m van dit apparaat terwijl het in gebruik is. Roken tijdens therapie is gevaarlijk en kan leiden tot gezichtsverbrandingen of de dood. Als u rookt, moet u de zuurstofconcentrator altijd uitschakelen, de canule verwijderen en de kamer verlaten waar de canule of de zuurstofconcentrator zich bevindt. Als u de kamer niet kunt verlaten, moet u 10 minuten wachten nadat de zuurstofstroom is gestopt.
- Zuurstof is brandbaar. Laat de neuscanule niet achter op bedovertrekken of stoelkussens. Zet de zuurstofconcentrator uit als u hem niet gebruikt.
- Vermijd gebruik van het apparaat in de aanwezigheid van verontreinigingen, rook of dampen. Gebruik het apparaat niet in de aanwezigheid van ontvlambare anaesthetica, reinigingsmiddelen of andere chemische dampen. Gebruik geen spuitbussen in de buurt van het apparaat.
- Gebruik geen andere voeding, netsnoeren of accessoires dan deze die in deze gebruikershandleiding gespecificeerd zijn. Het gebruik van niet gespecificeerde voedingen, netsnoeren of accessoires kan een veiligheidsrisico inhouden en/of de prestatie van de apparatuur belemmeren.
- Gebruik geen olie, vet of producten op basis van petroleum op of bij het apparaat, op uw gezicht of bovenborst om het risico van brand en brandwonden te voorkomen. Gebruik alleen lotions of zalven op waterbasis die geschikt zijn voor zuurstof tijdens de installatie of het gebruik tijdens de zuurstoftherapie.
- Smeer geen fittingen, aansluitingen, slangen of andere accessoires van de zuurstofconcentrator om het risico van brand en brandwonden te vermijden.
- Houd kabels uit de nabijheid van kinderen en dieren om gevaar voor verstikken en wurging te vermijden.
- Het is de verantwoordelijkheid van de patiënt om alleen onderdelen en accessoires te gebruiken die in deze gebruiksaanwijzing worden genoemd. Door de patiënt gebruikte onderdelen en accessoires die niet in deze gebruiksaanwijzing worden aanbevolen, vallen uitsluitend onder de verantwoordelijkheid van de patiënt. Inogen aanvaardt geen aansprakelijkheid voor het gebruik van onderdelen en accessoires die niet in deze gebruiksaanwijzing zijn vermeld.
- Het is de verantwoordelijkheid van de patiënt om de batterij regelmatig te controleren en zo nodig te vervangen volgens deze gebruiksaanwijzing. Inogen

aanvaardt geen aansprakelijkheid voor personen die ervoor kiezen zich niet aan de aanbevelingen van de fabrikant te houden.

- Om ervoor te zorgen dat u de therapeutische hoeveelheid zuurstof ontvangt overeenkomstig uw medische toestand, mag het apparaat (1) alleen worden gebruikt nadat een of meer instellingen individueel voor u zijn bepaald of voorgeschreven bij uw specifieke activiteitsniveaus, (2) worden gebruikt met de specifieke combinatie van onderdelen en accessoires die in overeenstemming zijn met de specificaties van de concentratorfabrikant en die werden gebruikt terwijl uw instellingen werden bepaald.
- De instellingen van andere modellen of merken zuurstoftherapieapparatuur komen mogelijk niet overeen met de instellingen van dit apparaat.
- De instellingen van dit apparaat komen mogelijk niet overeen met de instellingen voor apparaten die een continue zuurstofstroom leveren.
- Gebruik van dit apparaat op een hoogte boven 3.048 m of buiten het temperatuurbereik van 5 - 40°C of een relatieve vochtigheid van meer dan 95% zal naar verwachting de stroomsnelheid en het zuurstofpercentage en daarmee de kwaliteit van de zuurstoftherapie negatief beïnvloeden. Gebruik van dit apparaat onmiddellijk na opslag bij temperaturen buiten het toegestane werkingsbereik kan de werking van het apparaat nadelig beïnvloeden totdat de temperatuur weer binnen het toegestane werkingsbereik ligt. Wind of sterke tocht kunnen de nauwkeurige toediening van zuurstoftherapie nadelig beïnvloeden.
- Als het apparaat faalt, keert u terug naar uw vorige toestand voordat u met de zuurstoftherapie begon. Deze toestand zal voor elke individuele patiënt anders zijn.
- De juiste plaatsing en positionering van de neuscanule in de neus is essentieel voor de consistente werking van deze apparatuur.
- Gebruik dit apparaat niet in combinatie met een luchtbevochtiger, vernevelaar of CPAP, of parallel of in serie met andere zuurstofconcentratoren of zuurstoftherapieapparaten. Dit kan de prestaties nadelig beïnvloeden en de apparatuur beschadigen.

3.2 LET OP!

Risico op kleine verwondingen of ongemak

- Het apparaat, onderdelen en toebehoren zijn gespecificeerd voor gebruik bij debieten tussen stand 1

en stand 6.

- Incompatibele onderdelen en accessoires kunnen leiden tot verminderde prestaties of schade en kunnen uw garantie doen vervallen.
- Het apparaat is ontworpen om een zuurstof flow van hoge zuiverheid te leveren. Een adviserend alert, "Zuurstof laag", laat u weten als het zuurstofgehalte gedaald is. Als het alarm aanhoudt, moet u contact opnemen met uw leverancier.
- De instelling van de zuurstofstroom moet voor elke patiënt afzonderlijk door de voorschrijver worden bepaald en geregistreerd. Het is de verantwoordelijkheid van de patiënt om de instelling(en) van de therapie regelmatig opnieuw te beoordelen op doeltreffendheid.
- Breng geen aanpassingen aan het apparaat aan. Aanpassingen aan het apparaat kunnen de prestaties nadelig beïnvloeden of het apparaat beschadigen en maken de garantie ongeldig, tenzij aangegeven of geïnstreueerd.
- Gebruik geen olie, vet of op petroleum gebaseerde producten op of bij het apparaat of de accessoires.
- Gebruik geen smeermiddelen op het apparaat of zijn accessoires.
- De luchtinlaat of -uitlaat niet belemmeren terwijl het apparaat in gebruik is. Het blokkeren van de luchtcirculatie of het plaatsen in de buurt van een warmtebron kan leiden tot interne warmteopbouw en uitschakeling of schade aan de concentrator. In het geval van veranderingen in de prestaties van het apparaat, raadpleeg het gedeelte over het oplossen van problemen in dit document.
- Dit apparaat niet zonder deeltjesfilter gebruiken. Deeltjes die in het systeem worden gezogen, kunnen het apparaat beschadigen.
- Wikkel de kabels nooit om de voeding tijdens opslag. Rijd, sleep of plaats geen voorwerpen over de kabel. Indien u dit toch doet, is er kans dat de kabels beschadigd raken met storingen in de stroomtoevoer naar de concentrator als gevolg.
- Gebruik de gelijkstroomkabel niet met een splitter voor sigarettenstekkers. Dit kan tot oververhitting van het gelijkstroomvoedingskabel leiden.
- De universele voeding niet demonteren. Dit kan tot storing van de componenten en/of een gevaar voor de veiligheid leiden.

- Plaats niets anders in de voedingspoort van het apparaat dan de meegeleverde voeding. Als gebruik van een verlengsnoer noodzakelijk blijkt, gebruik dan een verlengsnoer met het Merkteken van Underwriters Laboratory (UL) en een minimale dikte van 18 ijkmaat. Sluit geen andere apparaten op hetzelfde verlengsnoer aan.
- Verpak de concentrator, accessoires of systemen voor verzending niet opnieuw in verpakkingen die niet door Inogen zijn geleverd.
- Start de auto niet met startkabels terwijl de gelijkstroomvoedingskabel is aangesloten. Dit kan tot spanningsstoten leiden die de voeding van het apparaat kunnen uitschakelen en/of beschadigen.
- Laat het apparaat niet achter in een omgeving die hoge temperaturen kan bereiken, zoals een onbewaakte auto in een omgeving met hoge temperaturen.
- Raak de verzonken elektrische contacten van de externe batterijlader niet aan; schade aan de contacten kan de werking van de oplader beïnvloeden.
- Het apparaat werkt alleen zoals gespecificeerd wanneer het wordt gebruikt binnen het temperatuur- en vochtigheidsbereik van de hoogte zoals gespecificeerd in deze gebruiksaanwijzing
- Het apparaat moet te allen tijde droog worden gehouden. Blootstelling aan water kan leiden tot elektrische schokken en/of schade.
- Voor een optimale levensduur van de zeefbedden (kolommen), dient het product regelmatig te worden gebruikt.
- Het apparaat doet dienst als secundaire voeding mocht de externe wisselstroom- of gelijkstroomvoeding onverwacht wegvallen. Zelfs wanneer het apparaat via een externe voeding wordt gebruikt, moet een goed geplaatste batterij in het apparaat blijven. Hierdoor wordt het risico van onderbreking van de werking geminimaliseerd en blijven de alarmen functioneren.
- De voeding moet op een goed geventileerde plaats worden geplaatst, aangezien deze voor de warmteafvoer afhankelijk is van de luchtcirculatie. De voeding kan tijdens het gebruik heet worden; laat in dat geval eerst afkoelen voordat u ermee gaat werken om letsel te voorkomen.
- Zorg ervoor dat het aanstekersstopcontact in de auto schoon is en geen sigarettenas bevat en de adapterstekker goed past, anders kan oververhitting optreden.
- Controleer of het stopcontact van de aansteker in de auto van een voldoende sterke zekering is voorzien voor de voedingsvereisten van het apparaat (minimaal 15 A). Indien

het stopcontact een belasting van 15A niet ondersteund, is het mogelijk dat de stoppen doorslaan of beschadigd raken.

- Wanneer u het apparaat in een auto van stroom voorziet, zorg er dan voor dat de motor van het voertuig eerst draait voordat u de gelijkstroomkabel op de sigarettenaanstekeradapter aansluit. Als het apparaat werkt zonder dat de motor draait, is er kans dat de accu uitgeput raakt.
- Een verandering in hoogte (bijv. van de kust naar de bergen) kan van invloed zijn op de totale hoeveelheid zuurstof die de patiënt ter beschikking staat. Raadpleeg uw arts voordat u naar een hoger of lager gebied reist om te zien of uw flowinstelling gewijzigd moeten worden.
- Houdt vocht te allen tijden weg van de batterijen. Als batterijen nat worden, stopt u onmiddellijk het gebruik en werpt u de batterijen op de juiste wijze weg.
- Om de werktijd van uw batterij te verlengen, gebruikt u deze beter niet langdurig bij temperaturen onder 5 °C (41 °F) of boven 35 °C (95 °F). Bewaar de batterij op een koele, droge plaats. Bewaar met een lading van 40-50%.
- Patiënten met een ademhalingsinspanning onder de gespecificeerde inspiratoire gevoeligheidswaarde kunnen het apparaat mogelijk niet consequent activeren om zuurstoftherapie te krijgen.

4. INSTRUCTIES EN SCHOLING

De leverancier van het product moet ervoor zorgen dat alle gebruikers van dit apparaat, indien van toepassing, de gebruikershandleiding ontvangen.

WAARSCHUWING:

Gebruik het product niet zonder goede zelftraining door het lezen van deze handleiding.

Als u na het lezen van deze gebruikershandleiding aanvullende informatie nodig hebt, neem dan contact op met uw leverancier van de apparatuur.

5. PRODUCTBESCHRIJVING

Het Inogen Rove 6 draagbare zuurstofconcentratiesysteem kan de volgende accessoires bevatten: Wisselstroomvoedingssnoer, gelijkstroomvoedingssnoer, oplaadbare batterij en draagtas.

5.1 SCHEMATISCHE BESCHRIJVING

Deze sectie is bedoeld om u vertrouwd te maken met de onderdelen en de interface van het apparaat. Voer geen handelingen op of met uw POC uit voordat u Hoofdstuk 7, Inogen Rove 6 BEDIENEN, hebt gelezen.

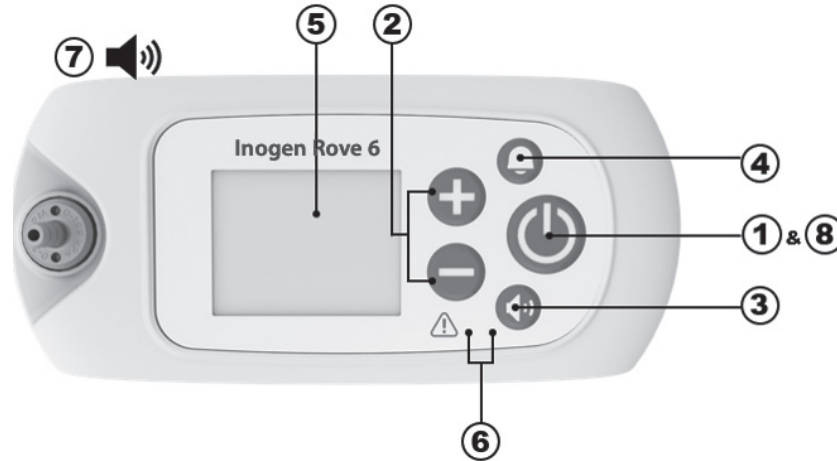

Item	Beschrijving	Functie
1	Aan/uit-knop	<ul style="list-style-type: none"> Door deze knoppen ingedrukt te houden wordt het apparaat in- en uitgeschakeld. Probeer dit NIET onder nadat u Sectie 7, Bediening van Inogen Rove 6 heeft gelezen.
2	Regelknoppen voor de flowinstelling	<ul style="list-style-type: none"> Gebruik de toetsen - of + voor de stroominstelling om de instelling te wijzigen. Er zijn zes instellingen, van 1 tot 6.
3	Regelknoppen voor het volume	<ul style="list-style-type: none"> Door op deze knop te drukken wijzigt het volumeniveau, van 1 tot 4.
4	Bel knop	<ul style="list-style-type: none"> Als u op deze knop drukt, wordt het geluidsalarm van het apparaat <i>dat geen ademhaling detecteert</i> in- en uitgeschakeld. <ul style="list-style-type: none"> Wanneer deze modus is ingeschakeld: Het apparaat zal alarm slaan met hoorbare en visuele signalen wanneer gedurende 60 seconden geen ademhaling is gedetecteerd. Na 60 seconden schakelt het apparaat over naar de automatische pulsatiemodus. Als er een andere ademhaling wordt waargenomen, verlaat het apparaat de automatische pulsmodus en levert het normaal bij ademhaling. Deze modus is ingeschakeld wanneer er een bel in de linkerbovenhoek van het display staat. Als de stroom uitvalt, blijft het akoestische ademhalingsdetectie-alert ingesteld in de voorkeursmodus van de gebruiker.
5	Scherm	<ul style="list-style-type: none"> Het scherm toont informatie over de status van het apparaat, zoals stroominstelling, stroomstatus, levensduur van de batterij en alarmen. Verwijder vóór gebruik het FCC-etiket dat met statische elektriciteit aan het scherm bevestigd is.
6	Verklikkers	<ul style="list-style-type: none"> Geen ademhaling detectie: Een groen lampje geeft ademhalingsdetectie aan. Signaal/Alarm LED: Een geel lampje duidt op een verandering in de bedieningsstatus of een toestand die een reactie vereist (alarm). Een knipperend lampje heeft een hogere prioriteit dan een niet-knipperend lampje.
7	Akoestische signalen	<ul style="list-style-type: none"> Een akoestisch signaal (pieptoon) duidt op een verandering in de werkstatus of een conditie die een reactie vereist (alarm). Snel herhaalde pieptonen duiden op toestanden met hogere prioriteit.

Item	Beschrijving	Functie
8	Achtergrondverlichting	<ul style="list-style-type: none"> Achtergrondverlichting zal het scherm gedurende 15 minuten oplichten wanneer er kort op de aan/uit-knop wordt gedrukt.

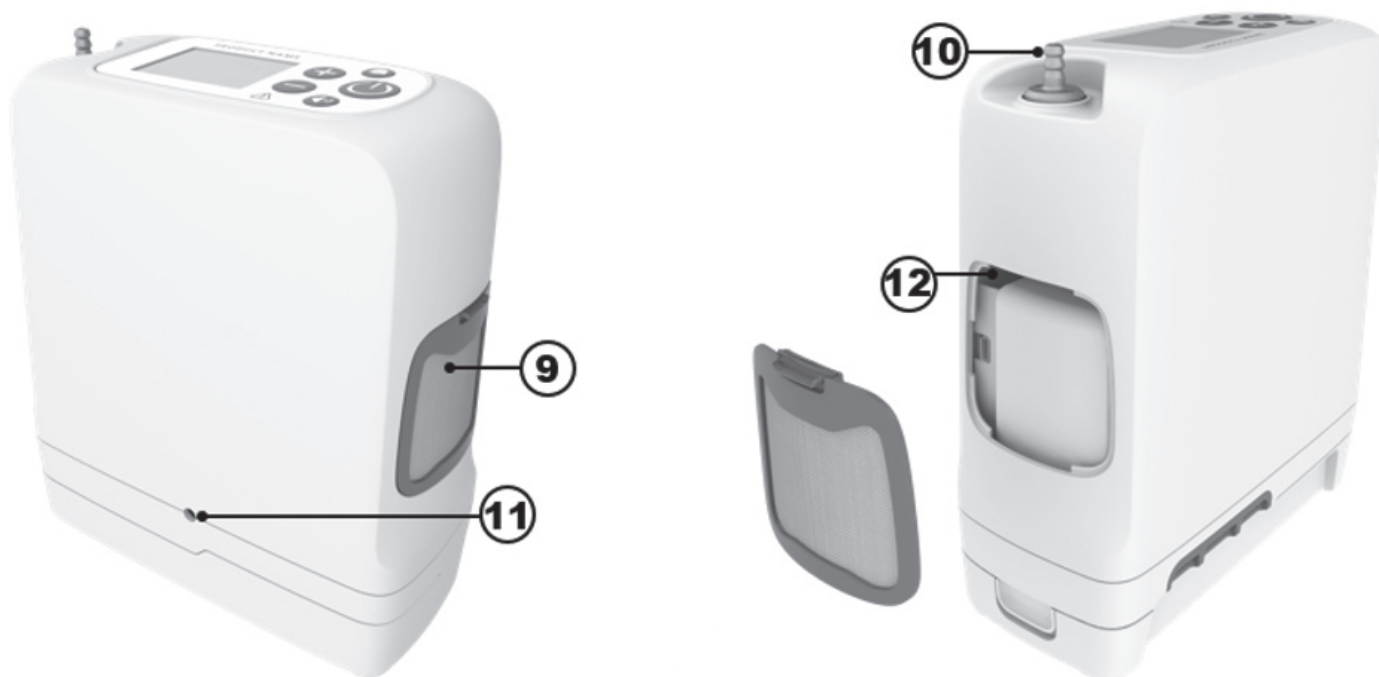

Item	Beschrijving	Functie
9	Deeltjesfilter	<ul style="list-style-type: none"> De filters moeten tijdens de werking altijd op hun plaats zitten om de lucht die het apparaat binnenkomt vrij te houden van grote deeltjes.
10	Canulehaak	<ul style="list-style-type: none"> De neuscanule wordt via deze weerhaak op het apparaat aangesloten.
11	Stroom in	<ul style="list-style-type: none"> Aansluiting voor de externe voeding van de wisselstroom- of gelijkstroomvoedingskabel.
12	USB-poort	<ul style="list-style-type: none"> Alleen voor gebruik tijdens service.

6. ALGEMENE INSTRUCTIES VOOR GEBRUIK

Een verscheidenheid aan accessoires kan de draagbaarheid en het gebruik van de Inogen Rove 6 draagbare zuurstofconcentrator verbeteren. Naast het apparaat bevat de verpakking accessoires om aan de slag te gaan en een gebruikershandleiding. Neem contact op met uw leverancier van zuurstof voor een volledige lijst van beschikbare accessoires.

Controleer het apparaat en zijn accessoires altijd op tekenen van beschadiging voor gebruik.

Belangrijk: Hoewel de doos of verpakking enige schade kan vertonen, bijv. scheuren of deuken, kan het apparaat nog bruikbaar zijn. Als het apparaat of een accessoire tekenen van schade vertoont, neem dan contact op met uw zuurstofleverancier.

Controleer voordat je begint of je het volgende hebt:

- Concentrator
- Batterij
- Draagtas
- Wisselstroomvoeding
- Gelijkstroomvoedingskabel

6.1 ACCESSOIRES EN VERVANGINGSONDERDELENLIJST

WAARSCHUWING!

Risico op overlijden, letsel of schade

Gebruik alleen de door Inogen gespecificeerde voedingen om letsel of schade die de garantie doet vervallen te voorkomen.

Gebruik alleen voedingen/adapters of accessoires die in deze handleiding zijn gespecificeerd. Het gebruik van accessoires die niet gespecificeerd zijn, kan gevaar opleveren en/of de prestaties van het apparaat negatief beïnvloeden. Niet alle accessoires worden bij uw systeem geleverd en kunnen afzonderlijk worden aangeschaft. De volgende optionele accessoires en vervangingsonderdelen kunt u kopen bij de fabrikant op www.inogen.com of door te bellen naar 1-877-466-4364.

Accessoire	Catalogusnummer
Standaard batterij	BA-500/BA-508
Uitgebreide batterij	BA-516
Wisselstroomvoeding	BA-502/BA-501
AC-voeding - Europees snoer	RP-116
AC stroom - UK snoer	RP-115
AC-voeding - Noord-Amerikaans snoer	RP-109
AC stroom - Zwitserland snoer	RP-227
Wisselstroom - Australië	RP-120

Accessoire	Catalogusnummer
Wisselstroom - Zuid-Afrika	RP-145
Draagtas	CA-500
Rugzak	CA-550
Externe batterijlader	BA-503
Gelijkstroomvoedingskabel	BA-306
Canulehaak kit	RP-506
Vervangkolommen	RP-502
Vervangdeeltjesfilters voor inlaat	RP-501

WAARSCHUWING!

Gebruik het apparaat of accessoires die tekenen van schade vertonen niet.

6.2 PACKS VAN OPLAADBARE BATTERIJEN (BA-500, BA-508 EN BA-516)

De batterij kan vermogen aan het apparaat leveren zonder op een externe voedingsbron aangesloten te zijn. Uw apparaat kan worden geleverd met 1 of meer batterijen, afhankelijk van de configuratie die u hebt besteld. Dit apparaat is compatibel met drie verschillende batterijen: BA-500 en BA-508 zijn standaardbatterijen met 8 cellen, terwijl BA-516 de uitgebreide batterij met 16 cellen is. Deze batterijen zullen het apparaat gedurende verschillende perioden van energie voorzien, afhankelijk van de stroominstelling.













Deze tabel toont de typische looptijden voor een nieuwe accu.

Apparaatinstelling	Standaard batterijduur (BA-500/BA-508)	Verlengde batterijduur (BA-516)
1	Tot met 6:15	Tot met 12:45
2	Tot met 5:00	Tot met 10:15
3	Tot met 3:15	Tot met 6:30
4	Tot met 2:15	Tot met 5:15
5	Tot met 1:45	Tot met 3:30
6	Tot met 1:15	Tot met 2:30

OPMERKING: De batterijduur verschilt naargelang de flowinstelling en omgevingsomstandigheden. De getoonde tijd is een gemiddelde en kan $\pm 10\%$ variëren.

6.2.1 CONTROLEREN VAN DE BATTERIJSTATUS BIJ INSTALLATIE OP HET APPARAAT

Wanneer het apparaat op de batterij werkt, toont het display het geschatte percentage (%) of de resterende laadminuten. Deze pictogrammen geven aan dat het apparaat op de batterij werkt en niet wordt opgeladen:

	De batterij is leeg of de batterijstatus is niet beschikbaar		De batterij heeft minder dan 10% lading over
	De batterij heeft minder dan 20% lading over		De batterij heeft minder dan 30% lading over
	De batterij heeft minder dan 40% lading over		De batterij heeft minder dan 50% lading over
	De batterij heeft minder dan 60% lading over		De batterij heeft minder dan 70% lading over
	De batterij heeft minder dan 80% lading over		De batterij heeft minder dan 90% lading over
	De batterij is vol		

BELANGRIJK: Als het apparaat detecteert dat de batterij minder dan 10 minuten kan werken, klikt een alert met lage prioriteit. Als de batterij leeg is, verandert dit in een alarm met hoger prioriteit.

Als de batterij minder dan 10 minuten over heeft, doe dan een van de volgende:

- Sluit het apparaat aan op een wissel- of gelijkstroombron met behulp van de wisselstroomvoeding of het gelijkstroomsnoer.
- Schakel het apparaat uit en vervang de lege batterij door een opgeladen batterij. Om de batterij te verwijderen houdt u de knop van het batterijslot ingedrukt en schuift u de batterij uit het apparaat.

Als de batterij leeg is, laadt u de batterij op door het apparaat aan te sluiten op externe voeding of door de batterij op te laden met de externe batterijlader.

6.2.2 CONTROLEREN VAN DE BATTERIJSTATUS WANNEER DEZE NIET OP HET APPARAAT IS GEÏNSTALLEERD

- Om de lading van de batterij te controleren wanneer deze niet in het apparaat is geïnstalleerd, drukt u op de groene batterijpictogramknop. De indicator van de batterijmeter (<10% - 100%) gaan links van de groene batterijpictogramknop branden om het oplaadniveau van de batterij aan te geven:
 - 4 LED's lichten op: 75% tot 100% vol
 - 3 LED's lichten op: 50% tot 75% vol
 - 2 LED's lichten op: 25% tot 50% vol
 - 1 LED licht op: 10% tot 25% vol
 - 1 LED knippert: Batterij is minder dan 10% vol en moet worden opgeladen

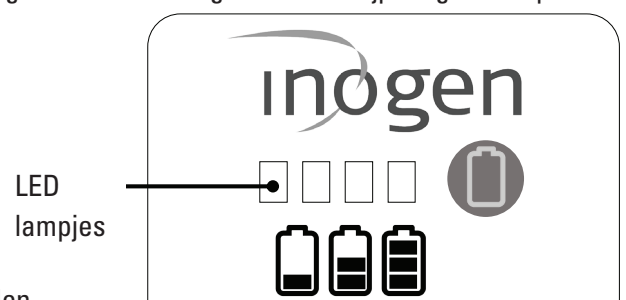

6.2.3 HET OPLADEN VAN DE BATTERIJEN

De concentrator zal de batterij opladen telkens als de batterij geïnstalleerd is en het apparaat verbonden is met een externe-wisselstroom of gelijkstroombron (behalve in een vliegtuig). U zult weten dat de batterij aan het opladen is wanneer het batterij pictogram op het scherm van het apparaat een bliksemschicht heeft die er doorheen gaat zoals afgebeeld:

	De batterij is volledig opgeladen en laadt op indien nodig om zijn lading te behouden.		De batterij is aan het opladen met een oplaadniveau van minder dan 98%
	De batterij is aan het opladen met een oplaadniveau van minder dan 89%		De batterij is aan het opladen met een oplaadniveau van minder dan 79%
	De batterij is aan het opladen met een oplaadniveau van minder dan 69%		De batterij is aan het opladen met een oplaadniveau van minder dan 59%
	De batterij is aan het opladen met een oplaadniveau van minder dan 49%		De batterij is aan het opladen met een oplaadniveau van minder dan 39%
	De batterij is aan het opladen met een oplaadniveau van minder dan 29%		De batterij is aan het opladen met een oplaadniveau van minder dan 19%
	De batterij is aan het opladen met een oplaadniveau van minder dan 10%		Het apparaat werkt met een externe stroombron zonder batterij, of de externe stroombron is onvoldoende om de batterij op te laden.

Wanneer u begint met het opladen van een volledig lege batterij, kan het laadproces gedurende de eerste minuten starten en stoppen. Dit is normaal.

Als het apparaat langer aangekoppeld blijft dan de volledige oplaadtijd, zal dit geen schade aan het apparaat of de batterij veroorzaken. Als u meerdere batterijen gebruikt, zorg er dan voor dat elke batterij een etiket heeft (1, 2, 3 of A, B, C, enz.) en wissel op regelmatige basis af.

6.2.4 LEVENSDUUR EN ONDERHOUD VAN DE BATTERIJ

De batterijen van het apparaat zijn ontworpen om 500 laad/ontlaad cycli mee te gaan. Om de looptijd van uw batterij te verlengen:

- Gebruiken beter niet langdurig bij temperaturen onder 5 °C (41 °F) of boven 35 °C (95 °F).
- Bewaren op een koele, droge plaats met een lading van minstens 40-50%.
- Houd vloeistoffen uit de buurt van batterijen. Als batterijen nat worden, stopt u onmiddellijk het gebruik en werpt u de batterijen op de juiste wijze weg.

Batterijen moeten minstens om de 90 dagen volledig worden opgeladen en tot 0% worden ontladen om een maximale levensduur te behouden.

6.3 HET GEBRUIK VAN DE NEUSCANULE

LET OP!

Risico op kleine verwondingen of ongemak

De juiste plaatsing van de tanden van de neuscanule in de neus is essentieel voor de zuurstoftoediening. Zorg ervoor dat de neuscanule goed is aangesloten op het mondstuk en dat de slang niet geknikt of afgeknelnd is. Vervang de neuscanule regelmatig.

WAARSCHUWING!

Risico op letsel

De neuscanule moet worden beoordeeld op 6 liter per minuut voor een goede zuurstoftoediening. Merk op dat canules kunnen worden gewaardeerd in "liters per minuut", ook al vertegenwoordigt het door u voorgeschreven instellingsgetal voor de pulsdosis geen constante flow in liters per minuut.



Met het apparaat moet een neuscanule worden gebruikt om zuurstof van de concentrator toe te voeren. Een canule met enkelvoudig lumen met een lengte tot 7,62 m wordt aanbevolen om voor de juiste ademhalingsdetectie en zuurstoftoevoer te zorgen. Raadpleeg de gebruiksaanwijzing van de fabrikant.

6.4 WISSELSTROOMVOEDING (BA-502/BA-501)

De wisselstroomvoeding omvat een wisselstroomvoeding die wordt aangesloten op het apparaat en een wisselstroomkabel voor aansluiting op de voeding en het bijbehorende stopcontact. De wisselstroomvoeding past zich automatisch aan aan ingangsspanningen van 100V-240V (50-60Hz).

Doe het volgende om wisselstroom te gebruiken:

1. Sluit de wisselstroomsteen aan op de voedingskabel.
2. Steek de voedingskabel in een standaard stopcontact.
3. Steek de voedingskabel in de voedingspoort die zich bij de deeltjesfilter aan de achterkant van de concentrator bevindt.

De netvoeding laadt de batterijen op wanneer het apparaat op het lichtnet is aangesloten (behalve in vliegtuigen).



6.5 GELIJKSTROOMKABEL (BA-306)

Het systeem kan al dan niet voorzien zijn van een gelijkstroomkabel. Als er geen gelijkstroomsnoer bij zit, kunt u dit als apart accessoire bij de fabrikant kopen.

WAARSCHUWING!

Risico op overlijden, letsel of schade

Raak het uiteinde van het gelijkstroomsnoer na gebruik niet aan omdat het heet is. Het aanraken van het uiteinde van het gelijkstroomsnoer onmiddellijk nadat het uit de sigarettenaanstekeradapter is gehaald, kan letsel veroorzaken.

De gelijkstroomkabel bestaat uit één kabel met één uiteinde dat rechtstreeks op het apparaat wordt aangesloten en een ander uiteinde dat in het gelijkstroomstopcontact gaat.

Om het DC netsnoer te gebruiken:

1. Steek het ene uiteinde van het gelijkstroomsnoer in de sigarettenaansteker of in de extra gelijkstroomvoorziening.
2. Steek het andere uiteinde van het gelijkstroomsnoer in het apparaat.
3. Zorg ervoor dat het apparaat goed vastzit voordat u de auto of een ander voertuig bestuurt. Zet het apparaat aan en gebruik het normaal.





6.6 EXTERNE BATTERIJLADER (BA-503, OPTIONELE ACCESSOIRE NIET INBEGREPEN)

Uw concentrator zal de batterij opladen telkens als de batterij geïnstalleerd is en het apparaat verbonden is met een externe-wisselstroom of gelijkstroombron (behalve in een vliegtuig).

De externe batterijlader kan de standaard (BA-500/BA-508) en verlengde (BA-516) batterij opladen. Hij wordt niet standaard bij het systeem geleverd, maar kan afzonderlijk worden aangeschaft. U kunt uw apparaat ook gebruiken om de batterij op te laden wanneer deze is aangesloten op een wissel- of gelijkstroomvoeding.

Volg deze stappen om de externe batterijlader te gebruiken:

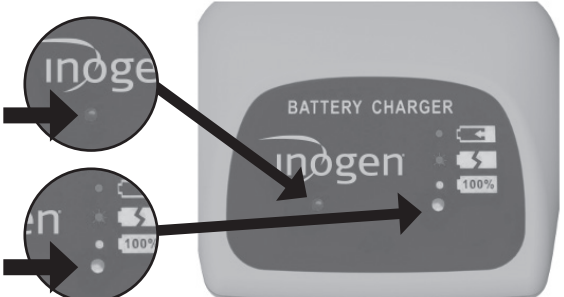
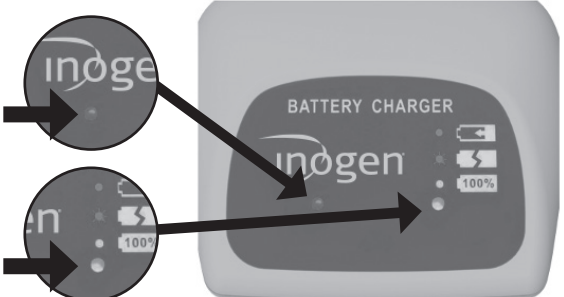
Stap	Beschrijving
<p>1</p>	<p>Sluit de externe batterijlader aan op de stroomvoorziening</p> <p>1.1 Sluit de wisselstroomvoedingskabel van de externe batterijlader aan op een stopcontact.</p> <p>1.2 Sluit de wisselstroomvoedingskabel van de externe batterijlader aan op de batterijlader.</p> <p>1.3 Een groen lampje aan de onderkant van de brander gaat branden.</p> 
<p>2</p>	<p>Installeer de batterij</p> <p>2.1 Schuif de lader op de batterij totdat deze hoorbaar vastklikt.</p> <p>2.2 De batterij moet op de lader vastklikken.</p> 
<p>3</p>	<p>Controleer de status van de batterij</p> <p>3.1 Indien de batterij juist is geplaatst, zal een rood licht continu schijnen als indicatie dat de batterij wordt geladen.</p> <p>3.2 Indien een groen lampje oplicht, is de batterij volledig geladen.</p> 
<p>4</p>	<p>Controleren op fouten</p> <p>4.1 Als het rode lampje knippert, haalt u de stekker uit het stopcontact en voert u stap 2 en 3 opnieuw uit.</p> <p>4.2 Als het knipperen na deze stappen doorgaat, neem dan contact op met uw leverancier.</p> 

Stap	Beschrijving
5	<p>Verwijder de batterij wanneer deze is opgeladen</p> <p>5.1 Druk op de vergrendeling van de batterij en schuif de lader van de batterij wanneer deze is opgeladen.</p> 

7. BEDIENINGSINSTRUCTIES

7.1 WERKINGSPRINCIPES EN ESSENTIËLE PRESTATIES

Dit apparaat scheidt zuurstof van lucht door middel van een pressure swing adsorptieproces (PSA). Normale lucht bestaat uit 21% zuurstof; dit apparaat verhoogt de hoeveelheid zuurstof tot 96% door de stikstof te verwijderen en de zuurstof te concentreren. Daartoe wordt de lucht via een kleine luchtcompressor in het apparaat gezogen, wordt de stikstof van de zuurstof gescheiden en wordt de zuurstof ten slotte opgevangen en aan de patiënt geleverd bij elke ademhaling.

Omdat de zuurstof die u inademt afkomstig is uit uw directe omgeving, is het erg belangrijk om uw apparaat schoon te houden. Hoewel er veel filters in het apparaat zijn ingebouwd, zal blootstelling van uw apparaat aan vuile en stoffige omgevingen de levensduur van de filters verkorten, waardoor ze vaker moeten worden vervangen.

Het hulpmiddel handhaaft de volgende als essentiële prestatie-eisen zonder dat herhaalde tests nodig zijn: (1) Alarmtoestand wanneer de zuurstoftoevoer, zowel onder normale omstandigheden als bij een enkele storing, niet binnen de in deze handleiding aangegeven prestatieniveaus ligt. (2) Technische alarmtoestand wanneer de stroomtoevoer uitvalt. (3) Technisch alarm wanneer de batterij bijna leeg is. (4) Technische alarmtoestand wanneer de zuurstofconcentratie lager is dan 82% volumefractie. (5) Technische alarmtoestand bij storing. (6) De levering van een zuurstofdosis, in normale toestand of een indicatie van abnormale werking.

7.2 PNEUMATISCH SCHEMA

Processtromen van links naar rechts

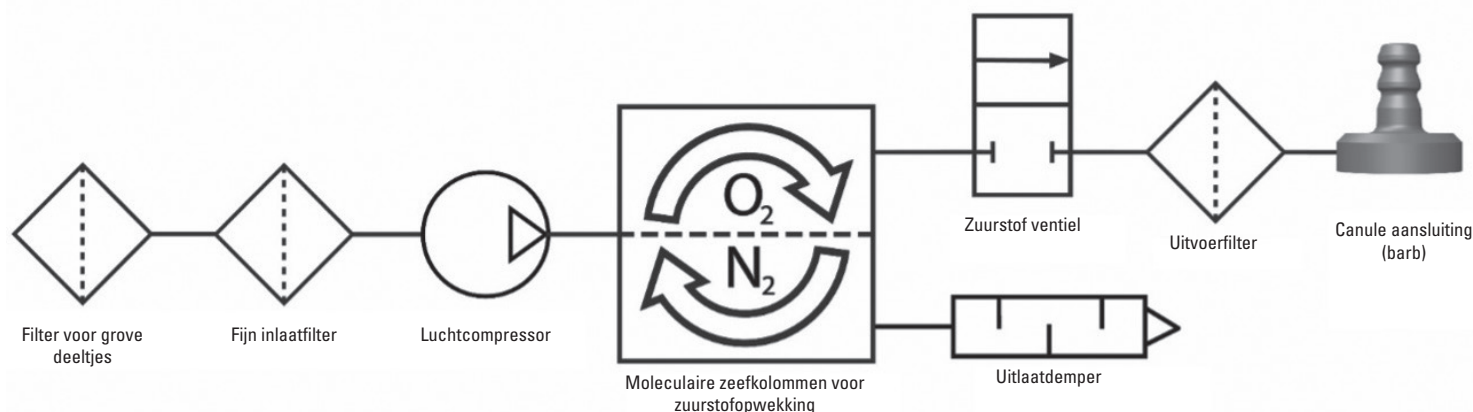

7.3 UW CONCENTRATOR KLAARMAKEN VOOR GEBRUIK

BELANGRIJK: Zorg ervoor dat u naast deze draagbare zuurstofconcentrator een reserve zuurstofvoorziening heeft.



Wat is je reserve zuurstofvoorziening? _____

NIET GEBRUIKEN:

- Met een luchtbevochtiger, vernevelaar, CPAP of in serie of parallel met elk ander apparaat.
- In de buurt van vlammen, rook of iets brandbaars
- In de buurt van verontreinigende stoffen, rook, dampen, ontvlambare anesthetica, schoonmaakmiddelen of chemische dampen.
- In omgevingen waar uw concentrator onder water kan raken.
- In de buurt van olie, vet of producten op basis van aardolie.

Stap	Instructie
7.3.1	<p>Zorg ervoor dat uw concentrator op een goed geventileerde plaats staat</p> <p>1.1 De toegang tot de inlaat en uitlaat moet onbelemmerd zijn.</p> <p>1.2. Plaats uw concentrator zodanig dat akoestische alarmen gehoord kunnen worden.</p> <p>1.3. Zorg ervoor dat uw concentrator op een goed geventileerde plaats staat</p> <p>1.4. Zorg ervoor dat deeltjesfilters aan beide zijden van het apparaat zijn aangebracht.</p> <p>1.5. Zorg ervoor dat u zich op een plaats bevindt waar u eventuele alarmen kunt horen en/of zien.</p>



Stap	Instructie
7.3.2	<p>Sluit uw concentrator aan op een geschikte stroombron</p> <p>BELANGRIJK: Het gebruik van verkeerde snoeren kan leiden tot brand. Gebruik alleen compatibele snoeren van de fabrikant.</p> <p>Het is aanbevolen om altijd een batterij op het apparaat geïnstalleerd te houden, aangezien de batterij zal opladen wanneer de concentrator op externe stroom is aangesloten. Het installeren van een batterij:</p> <p>2.1 Lijn de batterij uit met de onderste behuizing van het apparaat.</p> <p>2.2. Schuif de batterij op zijn plaats tot u een hoorbare klik hoort.</p> <p>2.3. U zult een enkele pieptoon horen en u zult de indicatielampjes en het display kort zien oplichten alvorens uit te schakelen. Dit betekent dat de concentrator succesvol op uw batterij is aangesloten.</p> <p>Gebruik GEEN andere batterij dan de in deze handleiding gespecificeerde.</p> <p>Als u wisselstroom gebruikt, doe dan het volgende:</p> <p>2.4 Sluit de wisselstroomsteen aan op de voedingskabel.</p> <p>2.5 Steek de voedingskabel in een standaard stopcontact.</p> <p>2.6 Steek de voedingskabel in de voedingspoort die zich bij de deeltjesfilter aan de achterkant van de concentrator bevindt</p> <p>2.7 U zult een enkele pieptoon horen en u zult de indicatielampjes en het display kort zien oplichten alvorens uit te schakelen. Dit betekent dat de concentrator succesvol op uw bron is aangesloten.</p> <p>Gebruik GEEN andere bron dan de in deze handleiding gespecificeerde.</p> <p>Gebruik GEEN andere voedingskabels of accessoires dan die welke in deze handleiding worden genoemd..</p>



Stap	Instructie
7.3.3	<p>Sluit een geschikte canule aan op uw concentrator</p> <p>3.1 Het gebruik van een canule met één lumen met een lengte tot 7,62 m wordt aanbevolen. Dit zorgt voor een goede ademhalingsdetectie en zuurstoftoevoer.</p> <p>BELANGRIJK: Raadpleeg bij uw arts als een bijkomende titrering kan nodig zijn om een juiste zuurstofaanvoer te verzekeren bij het gebruik van een specifieke canule.</p> <p>Smeer GEEN fittingen, aansluitingen, slangen of andere accessoires van uw concentrator.</p> <p>3.2 Sluit de slang van de neuscanule aan door deze op de metalen canulehaak aan de bovenkant van het apparaat te plaatsen.</p> <p>3.3 Vervang uw canule regelmatig om besmetting of slechte werking van de canule te voorkomen. Zie 'Uw neuscanule gebruiken' (sectie 6.3) voor meer informatie.</p>



7.4 HET GEBRUIK VAN UW CONCENTRATOR



NIET GEBRUIKEN IN DE BUURT VAN:

• Vet • Olie • Smeermiddelen • Rook • Vlammen



NIET GEBRUIKEN MET:

• CPAP • Bevochtiger • Aangesloten op andere apparaten

Stap	Instructie
7.4.1	<p>Zet uw concentrator aan</p> <p>1.1 Houd de aan/uit-knop ingedrukt tot u een enkele korte pieptoon hoort.</p> <p>1.2 Het display zal oplichten en het Inogen logo zal op het display verschijnen.</p> <p>BELANGRIJK: Als het display licht onmiddellijk uitgaat nadat het Inogen logo verschijnt, heeft u de aan/uit knop niet lang genoeg vastgehouden. Herhaal de stap 1.1 en houd de aan/uit-knop langer ingedrukt.</p> <p>1.3 Het pictogram "Wachten a.u.b." (✱) verschijnt terwijl de concentrator opstart.</p> <p>1.4 Het display geeft de gekozen flowinstelling en de staat van de voeding weer.</p> <p>1.5 Na een korte opstartvolgorde begint een opwarmperiode van maximaal 2 minuten. Tijdens deze periode wordt het zuurstofgehalte opgebouwd tot de gespecificeerde waarde, zonder deze alsnog te bereiken. Extra opwarmtijd kan nodig zijn als het apparaat bij uiterst lage temperaturen was opgeslagen.</p>



Stap	Instructie
7.4.2	<p>Controleer het batterijniveau van uw concentrator</p> <p>2.1 Zodra uw concentrator volledig is opgestart, zal het display lampje uitgaan.</p> <p>2.2 Op dat moment ziet u een batterijpercentage op het scherm verschijnen waar voorheen het pictogram "even wachten" (✳) stond.</p> <p>2.3 Als de batterij bijna leeg is, sluit dan uw concentrator aan op een externe voeding, zoals beschreven in stap 2.4 of wissel hem uit voor een volledig opgeladen batterij.</p> <p>2.4 Als de batterij verwijderd is, ga terug naar sectie 3.6, deel 4, "de batterij van uw concentrator opladen" voor stappen om de batterij opnieuw op te laden.</p>
7.4.3	<p>Stel de stroominstelling van uw concentrator in</p> <p>3.1 De flowinstelling(en) worden voorgeschreven door uw arts.</p> <p>3.2 Gebruik de + of - insteltoetsen om de gewenste instelling in te stellen.</p> <p>3.3 De huidige instelling wordt op het display afgelezen.</p> <p>BELANGRIJK: Het is normaal dat u een verschil in geluid hoort wanneer u de flow-instelling verandert.</p> <p>Stel uw concentrator NIET in op stroominstellingen die niet door uw arts zijn voorgeschreven.</p> <div data-bbox="1003 569 1516 783" data-label="Image"> </div> <div data-bbox="1008 856 1503 1016" data-label="Text"> <p>De stroomsnelheid wordt voorgeschreven door uw arts; het is een "dosis" zuurstof. Een te hoog of te laag debiet kan uiteindelijk tot schade leiden.</p> </div>

7.4.4

Gebruik uw concentrator

- 4.1 Plaats de neuscanule onder uw neus met de kleine buisjes in uw neus en lus de slang strak om uw oren volgens de instructies van de fabrikant van de canule.
- 4.2 Adem door je neus.
- 4.3 Een groen lampje knippert telkens wanneer een ademhaling wordt gedetecteerd.
- 4.4 Zorg dat de neuscanule juist op uw gelaat is uitgelijnd en dat u door uw neus ademt.
- 4.5 Uw concentrator detecteert het begin van de inademing en levert precies op het moment dat u inademt een hoeveelheid zuurstof. Het apparaat detecteert elke ademhaling en blijft op deze wijze zuurstof toedienen.
- 4.6 Naarmate het tempo van uw ademhaling verandert, detecteert het deze verandering en voert de zuurstof toe u die u nodig heeft.

Gebruik uw concentrator **NIET** als:

- Je voelt je ziek of ongemakkelijk.
- De concentrator signaleert geen zuurstofpuls.
- U kunt de zuurstofpuls niet horen en/of voelen.
- U kunt de geluidsalarmen niet horen.

NIET DOEN:

- Sta roken of open vuur toe binnen 2 meter van uw concentrator.
- Actief roken terwijl u uw concentrator gebruikt.
 - Als u rookt, moet u uw concentrator altijd uitschakelen, de canule verwijderen en de kamer verlaten waar de canule of uw concentrator zich bevindt. Als u de kamer niet kunt verlaten, moet u 10 minuten wachten nadat de zuurstofstroom is gestopt.
- Laat de neuscanule niet achter op bedovertrekken of stoelkussens.

BELANGRIJK: Als u zeer snel inademt tussen ademhalingen, zal het apparaat mogelijk een van deze ademhalingen negeren en de indruk geven dat een ademhaling is overgeslagen. Dit is normaal omdat het apparaat de veranderingen in uw ademhalingspatroon detecteert en bewaakt. Het apparaat zal normaal de volgende ademhaling detecteren en overeenkomstig zuurstof toedienen.



Raadpleeg voor het onderhoud van de canule de instructies van de fabrikant van de canule of volg het advies van uw arts op.



Stap	Instructie
7.4.5	<p>Optioneel: gebruik accessoires om uw concentrator draagbaar te maken</p> <p>Om desgewenst de draagtas (CA-500) te gebruiken:</p> <p>5.1 Bevestig een batterij.</p> <p>5.2 Plaats het apparaat in de draagtas door de onderste opening met ritssluiting met de canule weerhaak naar boven aan de rechterkant.</p> <p>5.3 Rits de onderste flap dicht</p> <p>BELANGRIJK: Zorg ervoor dat beide inlaatopeningen zichtbaar zijn door de open gaaspanelen aan de zijkanten van de zak en dat de uitlaatopening zichtbaar is door het open gaaspaneel aan de voorkant van de zak.</p> <p>5.4 Bewaar zaken als extra canules of ID-kaarten in de ritssluiting onder de voorflap van de draagtas.</p> <p>BELANGRIJK: Deze tas kan worden bevestigd aan een bagage- of karrenhandvat.</p> <p>U kunt de rugzak (CA-550) kopen en gebruiken.</p> <p>5.5 Plaats het apparaat in deze zakken zodat de deeltjesfilters niet worden geblokkeerd en de stroomingang toegankelijk is.</p> <p>De rugzak is niet inbegrepen bij het systeem, maar kan afzonderlijk worden gekocht.</p>
7.4.6	<p>Zet uw concentrator uit</p> <p>6.1 Schakel het apparaat uit door de aan/uit-knop ingedrukt te houden.</p>

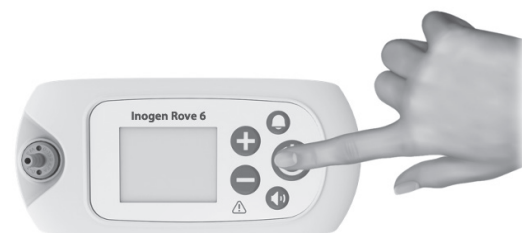

7.5 HET BEWAREN VAN UW CONCENTRATOR

Stap	Instructie
7.5.1	<p>Bewaren van uw concentrator</p> <p>1.1 Verwijder de batterij uit de concentrator.</p> <p>1.2 Bewaar de concentrator, batterij en stroomaccessoires op een koele, droge plaats.</p> <p>1.3 Bewaar uw batterij met een lading van 40-50%.</p> <p>NIET bewaren bij temperaturen lager dan 5°C of hoger dan 35°C voor langere tijd.</p> <p>Plaats GEEN voorwerpen bovenop de concentrator of op de verpakte concentrator.</p>

7.6 REAGEREN OP ALARMMELDINGEN

WAARSCHUWING:

Als u geen alarmen kunt horen of zien, geen normale tastzin hebt of niet kunt communiceren, raadpleeg dan uw arts voordat u dit apparaat gebruikt.

Door op de belknop te drukken wordt het geen-adem-detectie-alarm in- en uitgeschakeld. Als het hoorbare geen-adem-detectie alarm AAN staat (omdat de concentrator gedurende 60 seconden geen ademhaling heeft gedetecteerd, zie Sectie 8: alarmen voor geen-adem-detectie alarm condities), zal de concentrator drie pieptonen laten horen, die elke 25 seconden worden herhaald en zal er een geel licht knipperen. Wanneer dit alarm afgaat, zal de concentrator zuurstofpulsen beginnen toe te dienen met een snelheid van 20 bolussen per minuut. Als het hoorbare geen-adem-detectie alarm UIT staat, zal de concentrator op dezelfde manier reageren als er gedurende 60 seconden geen ademhaling wordt waargenomen, maar de herhalende 3 pieptonen zullen niet worden geproduceerd. Of de modus geen-adem-detectie nu aan of uit staat, het heeft geen invloed op de alarmfunctionaliteit van andere apparaatalarmen of meldingen.

Belangrijk: Het alarmsysteem wordt getest tijdens de opstartprocedure. U zult alle alarmlichten kort zien oplichten en het alarmsignaal horen. Als het vermoeden bestaat dat de alarmen niet goed werken, neem dan contact op met uw distributeur om te controleren of de alarmen correct werken.

7.7 REIZEN MET UW CONCENTRATOR

De FAA staat dit apparaat toe aan boord van de meeste Amerikaanse vliegtuigen.

BELANGRIJK: Het is de verantwoordelijkheid van de patiënt om de specifieke luchtvaartmaatschappij te raadplegen wanneer hij/zij binnenlands en internationaal reist.

Wanneer u met het apparaat reist, moet u de netvoeding en de externe batterijlader (als u die hebt) meenemen. Het is raadzaam externe voeding te gebruiken (d.w.z. aangesloten op een muur) wanneer deze beschikbaar is om de batterij volledig opgeladen te houden.

Neem voldoende opgeladen batterijen mee om uw concentrator van stroom te voorzien voor niet minder dan 150% van de verwachte duur van uw vlucht, de grondtijd voor en na de vlucht, veiligheidscontroles, aansluitingen en een voorzichtige schatting voor onverwachte vertragingen. Merk op dat volgens de voorschriften van de FAA alle extra batterijen afzonderlijk moeten worden verpakt en beschermd om kortsluiting te voorkomen en alleen in de handbagage aan boord van het vliegtuig mogen worden vervoerd.

De wisselstroomvoeding kan niet worden gebruikt om de batterij van het apparaat aan boord van het vliegtuig op te laden. Als u reist per bus, trein of boot, neem contact op met uw vervoerder om meer over de beschikbaarheid van stopcontacten te vernemen.

8. ALARMINDICATOREN EN APPARAATPICTOGRAMMEN





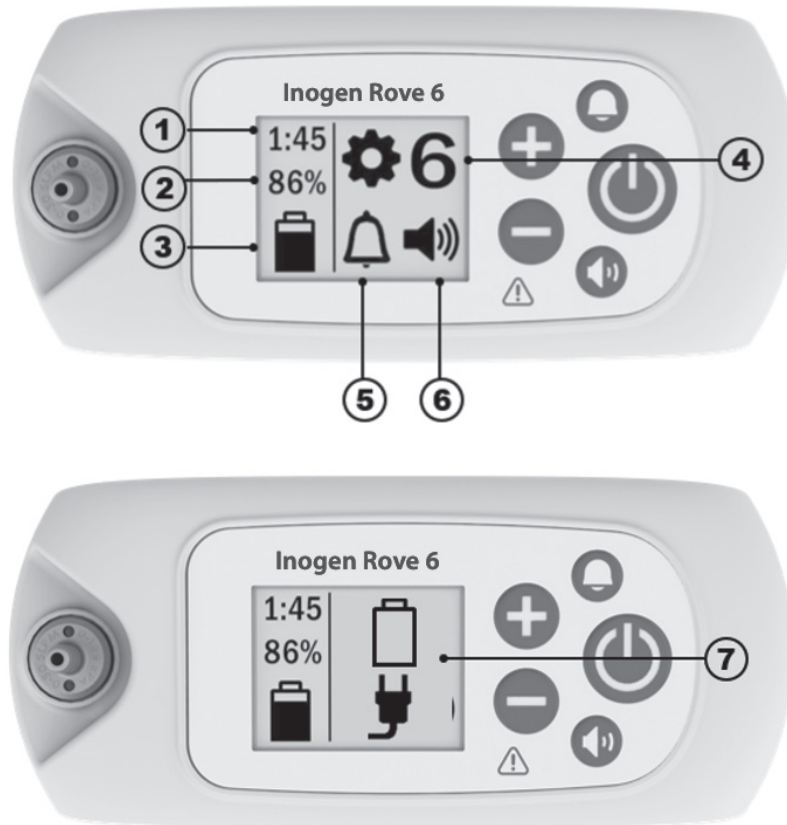

8.1 OVERZICHTELIJKE INFORMATIE

Het apparaat gebruikt pictogrammen en alarmen om de status door te geven. Dit glossarium geeft een overzicht van alle pictogrammen en alarmen om de status van het apparaat correct te interpreteren.







1	Batterij status icoon #1: toont ongeveer de resterende tijd van de huidige batterijlading bij de huidige stroominstelling	2	Batterij status icoon #2: toont het % dat de batterij opgeladen is
3	Informatiepictogram batterij & voeding: geeft aan of er al dan niet een batterij is geplaatst, wat het oplaadniveau van de batterij is, of het apparaat is aangesloten op een voeding en of de batterij al dan niet wordt opgeladen. Zie hoofdstuk voeding voor een lijst met pictogrammen.	4	Stroominstelling: toont op welke stroominstelling het apparaat staat, van 1 tot 6
5	Alarmpictogram geen ademhaling: geeft aan of het geluidsalarm AAN of UIT staat	6	Volume-pictogram: communiceert alarmvolumeniveaus
7	Informatieve pictogrammen of alarmpictogrammen: informatiesignalen of visuele alarmen. Dit kan worden weergegeven als een enkel pictogram of meerdere pictogrammen en kan al dan niet vergezeld gaan van hoorbare alarmen.		

8.2 MODUSPICTOGRAMMEN





	Het geluidsalarm voor geen ademhaling staat AAN.		Het geluidsalarm voor geen ademhaling staat uit (UIT). Dit is de standaard conditie.
	Zoemer niveau 1		Zoemer niveau 3
	Zoemer niveau 2		Zoemer niveau 4





8.3 BLUETOOTH-PICTOGRAMMEN (VOOR MODELLEN MET BLUETOOTH)

	Bluetooth is uitgeschakeld.		Bluetooth is ingeschakeld.
	Bezig met koppelen met Inogen Connect-applicatie.		Concentrator niet gekoppeld met mobiel apparaat.

8.4 INFORMATIEVE PICTOGRAMMEN

De volgende weergegeven pictogrammen zijn niet vergezeld van akoestische feedback of visuele verandering van de verklikkers.

Displaypictogrammen	Beschrijving en actie (indien nodig)
	Debietinstellingen "X" vertegenwoordigt de geselecteerde flowinstelling (bv. instelling 2).
	Wacht even op lampje Dit pictogram "Wachten a.u.b." verschijnt terwijl de concentrator opstart. Na een korte opstartvolgorde begint een opwarmperiode van maximaal 2 minuten. Tijdens deze periode wordt het zuurstofgehalte opgebouwd tot de gespecificeerde waarde, zonder deze alsnog te bereiken.
HH:MM	Resterende tijd op batterijlading "HH:MM" vertegenwoordigt de resterende tijd bij benadering van de batterijlading (bv. 1:45).
	Batterijlading en oplaadstatus Dit symbool geeft aan dat de batterij is geïnstalleerd en wordt opgeladen. Voor een volledige lijst van symbolen voor het opladen van de batterij, zie "de batterij opladen met de concentrator" (sectie 3.6.4).
	Status van het batterijniveau Dit symbool geeft het batterijniveau aan (ongeveer 50% in dit voorbeeld). Zie "controleren van de batterijstatus bij installatie op het apparaat" (sectie 3.6.2).
XX%	Batterij % geladen Dit symbool verschijnt als de concentrator aangesloten is en gebruikt wordt om een batterij op te laden (wordt niet gebruikt voor de productie van zuurstof). Het is normaal om een volledig opgeladen batterijlezing te zien tussen 95 % en 100 % als de externe stroom verwijderd wordt. Dit kenmerk maximaliseert de bruikbare levensduur van de batterij.

Displaypictogrammen	Beschrijving en actie (indien nodig)
	Zeef (kolommen) opnieuw ingesteld Dit symbool wordt weergegeven wanneer kolomonderhoud vereist is en nadat de vervangende kolommen zijn geïnstalleerd.
	Zeef succesvol opnieuw ingesteld Dit symbool wordt weergegeven wanneer de kolommen succesvol opnieuw zijn ingesteld.
	Transfer gegevenslog is bezig (alleen app) Dit pictogram wordt weergegeven tijdens de overdracht van het gegevenslog en tijdens software updates die zijn geïnitieerd via de Inogen Connect-app.
	Transfer gegevenslog succesvol (alleen app) Dit pictogram wordt weergegeven na de succesvolle overdracht van het gegevenslog via de Inogen Connect-app.
De volgende getoond pictogrammen zijn van een enkele, korte pieptoon vergezeld.	
	Wachten a.u.b. Afsluiten Aan/Uit knop is gedurende twee seconden ingedrukt. De concentrator voert een stopzetten van het systeem uit.
HH:MM Vx.x:SN	Levensduur klok (HH:MM), software versie & serienummer weergave (Vx.x:SN) Dit zal verschijnen wanneer de 'Geen-adem-detectie' hoorbaar alarm knop (bel knop) is ingedrukt gedurende vijf seconden terwijl de concentrator draait.

8.5. ALARMMELDINGEN

Het apparaat bewaakt tijdens gebruik verschillende parameters en gebruikt een intelligent alarmsysteem om een defect van de concentrator weer te geven. Er worden wiskundige rekenschema's en tijdvertragingen gebruikt, om de mogelijkheid van een vals alarm te verkleinen, terwijl de juiste melding van een alarmconditie nog steeds wordt verzekerd. Als er meerdere alarmcondities worden gedetecteerd, zal het alarm met de hoogste prioriteit worden aangeduid. Merk op dat het niet reageren op de oorzaak van een alarmtoestand kan leiden tot ongemak of slechts omkeerbaar klein letsel (bv. verminderde zuurstoftoevoer of een brandwond). Probeer bij een alarm het probleem aan te pakken en/of schakel over op een reserve zuurstofbron.

WAARSCHUWING!

Risico op letsel of schade

- Hoorbare alarmen dienen om de gebruiker te waarschuwen voor problemen. Om ervoor te zorgen dat hoorbare alarmen kunnen worden gehoord, moet de maximale afstand die de gebruiker zich van het apparaat kan verwijderen worden bepaald op basis van het geluidsniveau in de omgeving. Zorg ervoor dat het apparaat zich op een plaats bevindt waar de alarmen kunnen worden gehoord of gezien als ze zich voordoen.

Het volgende sectie geeft een opsomming en beschrijving van elke mogelijke alarmtoestand. Het alarmsysteem is bedoeld om een operator te waarschuwen terwijl hij het apparaat in een schoudertas draagt of terwijl het apparaat binnen het bereik van een aanvaardbare neuscanule wordt neergezet.

Het apparaat voert bij het opstarten een automatische alarmsysteemcontrole uit door alle LED's te laten branden en het akoestische alarmsignaal kortstondig te activeren. Als de stekker wordt verwijderd wanneer een batterij is aangesloten,

werken de alarmen normaal. Als er geen batterij is of het apparaat niet is aangesloten op wissel- of gelijkstroom, worden de alarmen niet geactiveerd omdat er geen stroom is. Als de batterij is aangesloten, heeft een stroomonderbreking van minder dan 30 seconden geen effect op het alarmsysteem.

BELANGRIJK: Als er meerdere alarmcondities worden gedetecteerd, zal het alarm met de hoogste prioriteit worden aangeduid.

BELANGRIJK: Het niet reageren op de oorzaak van een alertconditie voor waarschuwingen met lage, gemiddelde en hoge prioriteit mogelijk alleen kan leiden tot ongemak of omkeerbaar licht letsel en zich binnen een voldoende lange periode ontwikkelt om over te schakelen naar een reservebron van zuurstof.

8.5.1 ALARM LOG

Het apparaat houdt een voor de patiënt toegankelijk alarmlogboek bij waarmee het laatste alarm kan worden opgeroepen en bekeken op het LCD-scherm (met uitzondering van de alarmen "geen ademhaling", "controle canule", "batterij bijna leeg / stekker aansluiten" en "batterij leeg / stekker aansluiten"). Het alarmlogboek wordt in het geheugen bewaard nadat de stroom van het apparaat volledig is uitgevallen. Om toegang te krijgen tot het alarmlogboek, moet u ervoor zorgen dat de concentrator is aangesloten en uitgeschakeld. Houd dan de plus (+) knop gedurende 5 seconden ingedrukt. U kunt het alarmlogboek ook vinden in het tabblad Geavanceerd van de Inogen Connect App onder Foutoproep.

Zodra een nieuw alarm is geactiveerd, overschrijft het nieuwe alarm het vorige alarm. Het alarmlogboek wordt in het geheugen bewaard nadat het apparaat is uitgeschakeld. De tijd die verstreken is sinds het optreden van de fout wordt samen met het laatste alarm in het alarmlogboek weergegeven. Het apparaat houdt ook een service- en reparatiealarmlogboek bij dat niet toegankelijk is voor de patiënt.

8.5.2 INFORMATIEVE SIGNALEN (NIVEAU 1)

De volgende meldingpictogrammen zijn van een **enkele, korte pieptoon vergezeld**.

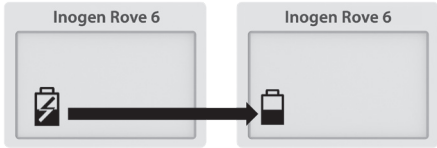
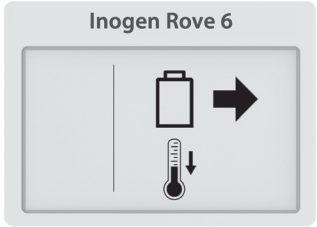
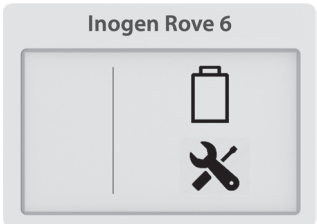
Displaypictogrammen	Beschrijving	Wat te doen
	<p>Stroomuitval of verlies van externe voeding</p> <p>De batterij is gestopt met opladen en het apparaat is overgeschakeld op batterijvoeding. Uiteindelijk zal de batterij leeg raken.</p>	<p>Steek de stekker in het stopcontact om de batterij verder op te laden.</p>
	<p>Batterij heet</p> <p>Verwijder batterij om af te koelen.</p>	<p>De batterij moet worden verwijderd en gekoeld voor hergebruik.</p>
	<p>Batterijfout</p> <p>Controleer batterij.</p>	<p>Controleer de aansluiting van uw batterij en verzeker dat deze correct is vastgemaakt en vergrendeld aan de concentrator. Als de batterijfout met dezelfde batterij zich herhaalt, gebruik deze batterij dan niet meer en wissel naar een nieuwe batterij of verwijder de batterij en gebruik de concentrator op een externe voeding.</p>



8.5.3 ALARM MET LAGE PRIORITEIT (NIVEAU 2)

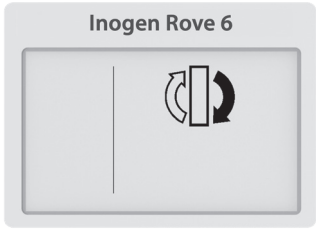
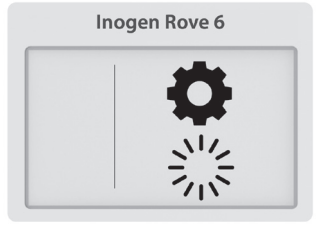

De volgende alarmen met lage prioriteit zijn vergezeld van **een dubbele pieptoon** en een **onafgebroken geel lichtje**.

Display pictogrammen	Beschrijving	Wat te doen
	<p>Kolommen vervangen</p> <p>Binnen 30 dagen is de kolom aan vervanging toe.</p>	<p>Neem contact op met uw leverancier voor service en/of bestelling van nieuwe kolommen van de fabrikant.</p>
	<p>Uitgebreid opstarten</p> <p>De zuurstofconcentratie is <87% twee minuten na de opstartprocedure van het apparaat en er zijn minstens 10 ademhalingen gedetecteerd binnen de laatste minuut.</p>	<p>Wacht enkele minuten om te zien of de zuurstofconcentratie verbetert (het alarm zal verdwijnen). Als de toestand aanhoudt, gaat er een tweede alarm af. Volg de instructies voor dat alarm of neem contact op met uw leverancier. Indien het alarm vaak optreedt bij het opstarten, kan dit erop wijzen dat binnenkort onderhoud (vervanging van de kolom) nodig is.</p>

8.5.4 ALARM MET LAGE PRIORITEIT (NIVEAU 3)

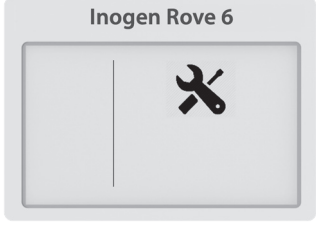
De volgende alarmen met lage prioriteit zijn vergezeld van **een dubbele pieptoon** en een **onafgebroken geel lichtje**.

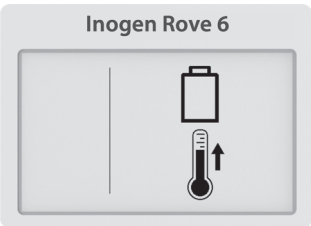



Display pictogrammen	Beschrijving	Wat te doen
	<p>Batterij bijna leeg sluit stekker aan</p> <p>De batterijvoeding is laag, met minder dan 10 minuten resterend.</p>	<p>Sluit een externe voeding aan, schakel uit en plaats een volledig opgeladen batterij.</p>
	<p>Zuurstof laag</p> <p>De concentrator produceert gedurende 10 minuten zuurstof op een ietwat laag niveau (<82%).</p>	<p>Als de toestand aanhoudt, moet u contact opnemen met uw leverancier.</p>
	<p>Spoedig onderhoud</p> <p>De concentrator heeft zo snel mogelijk onderhoud nodig. De concentrator werkt nauwkeurig en kan verder gebruikt worden.</p>	<p>Contacteer uw leverancier om een onderhoudsafspraak vast te leggen.</p>

Displaypictogrammen	Beschrijving	Wat te doen
	<p>Batterij HEET waarschuwing</p> <p>De batterijtemperatuur nadert de temperatuurgrens terwijl de concentrator op batterijstroom werkt.</p>	<p>Indien mogelijk, verplaats de concentrator naar een koelere plaats of sluit de eenheid aan op een externe voeding en verwijder de batterij. Als de toestand aanhoudt, moet u contact opnemen met uw leverancier.</p>
	<p>Systeem HEET Waarschuwing</p> <p>De batterijtemperatuur nadert de temperatuurgrens.</p>	<p>Indien mogelijk verplaats de concentrator naar een koelere plaats. Zorg ervoor dat de invoer en de uitvoer voor lucht open zijn en dat de deeltjesfilters schoon zijn. Als de toestand aanhoudt, moet u contact opnemen met uw leverancier.</p>

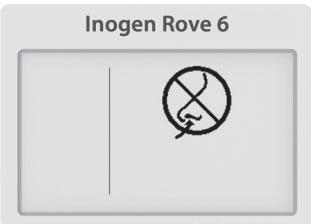
8.5.5 ALERTEN MET MEDIUM PRIORITEIT (NIVEAU 4)

De volgende alarmen met gemiddelde prioriteit gaan vergezeld van **drie pieptonen**, die om de 25 seconden worden herhaald, en een **knipperend geel licht**.

Displaypictogrammen	Beschrijving	Wat te doen
	<p>Geen ademhalingsdetectie Controleer de canule</p> <p>Concentrator heeft gedurende 60 seconden geen ademhaling waargenomen.</p>	<p>Controleer of de canule aangesloten is op de concentrator, er geen knikken in de buisjes zijn en de canule juist op uw neus staat.</p>
	<p>Zuurstoffout</p> <p>Het uitvoergehalte van de zuurstof is gedurende 10 minuten lager geweest dan 50%.</p>	<p>Als de toestand aanhoudt, schakel dan om naar uw reserve zuurstofbron en neem contact op met uw leverancier om een onderhoud vast te leggen.</p>
	<p>Zuurstofaanvoerfout</p> <p>Er is een ademhaling herkend, maar er is geen juiste zuurstofaanvoer gedetecteerd.</p>	<p>Als de toestand aanhoudt, schakel dan om naar reserve zuurstofbron en neem contact op met uw leverancier om een onderhoud vast te leggen.</p>
	<p>Batterij leeg netsnoer aansluiten</p> <p>De concentrator heeft onvoldoende batterijvoeding. De concentrator zal uitschakelen en stoppen met het produceren van zuurstof.</p>	<p>Sluit een externe voeding aan of vervang deze door een volledig opgeladen batterij. Als het apparaat is uitgeschakeld, houdt u de aan/uit-knop ingedrukt om het weer in te schakelen.</p>

Displaypictogrammen	Beschrijving	Wat te doen
	<p>Batterij HEET</p> <p>De batterij heeft de temperatuurgrens overschreden terwijl de concentrator op batterijvoeding werkte. De concentrator zal uitschakelen en stoppen met het produceren van zuurstof.</p>	<p>Indien mogelijk, verplaats de concentrator naar een koelere plaats, schakel daarna de stroom af en weer aan. Zorg ervoor dat de invoer en de uitvoer voor lucht open zijn en dat de deeltjesfilters schoon zijn. Als de toestand aanhoudt, schakel dan over op externe stroombron of de reservebron van zuurstof en neem contact op met uw leverancier.</p>
	<p>Systeem HEET</p> <p>De temperatuur van de concentrator is te hoog. De concentrator zal uitschakelen en stoppen met het produceren van zuurstof.</p>	<p>Zorg ervoor dat de invoer en de uitvoer voor lucht open zijn en dat de deeltjesfilters schoon zijn. Als de toestand aanhoudt, schakel dan over op de reservebron van zuurstof en neem contact op met uw leverancier.</p>
	<p>Sensorfout</p> <p>De zuurstofsensoren van de concentrator heeft slecht gefunctioneerd.</p>	<p>U kan de concentrator verder gebruiken. Als de toestand aanhoudt, moet u contact opnemen met uw leverancier.</p>
	<p>Systeem KOUD</p> <p>Het systeem is koud (<math><2^{\circ}\text{C}</math>). De concentrator zal uitschakelen en stoppen met het produceren van zuurstof.</p>	<p>Verplaats de eenheid naar een warmere omgeving om hem te laten opwarmen alvorens op te starten. Als de toestand aanhoudt, schakel dan over op de reservebron van zuurstof en neem contact op met uw leverancier.</p>
	<p>Systeemfout</p> <p>De concentrator is gestopt met het produceren van zuurstof en valt stil.</p>	<p>Schakel over op een reserve zuurstofbron en neem contact op met uw leverancier.</p>

9. OPLOSSEN VAN STORINGEN

Probleem	Mogelijke Oorzaak	Aanbevolen Oplossing
Elk probleem vergezeld van informatie op de display van de concentrator, verklikkers en/of akoestische signalen	Zie verklarende woordenlijst apparaatpictogrammen en alarmen	Zie verklarende woordenlijst apparaatpictogrammen en alarmen

Probleem	Mogelijke Oorzaak	Aanbevolen Oplossing
De concentrator start niet op als de Aan/Uit knop ingedrukt wordt	De batterij is ontladen of er is geen batterij aanwezig	Gebruik de externe voeding of vervang de batterij door een batterij die volledig opgeladen is
	De wisselstroomtoevoer is niet goed aangesloten	Controleer de stroomtoevoerverbinding en kijk of het groene licht niet knippert
	De gelijkstroomtoevoer is niet goed aangesloten	Controleer de gelijkstroom-kabelverbinding aan het apparaat en sigarettenaansteker of extra gelijkstroomvoedingsbron
	Slecht functioneren	De provider van uw uitrusting contacteren
Geen zuurstof	De concentrator staat niet aan	Druk de Aan/Uit knop om de concentrator aan te zetten
	De canule is niet juist verbonden of is gebogen of verstopt	Controleer de canule en zijn verbindingen met het mondstuk van de concentrator
Maakt geen verbinding met Bluetooth	Andere apparaten kunnen storing veroorzaken, of de apparaten staan te ver uit elkaar.	Plaats de concentrator uit de buurt van andere elektronische apparaten en/of plaats hem dicht bij uw mobiele apparaat.

10. REINIGING, VERZORGING EN ONDERHOUD

De operator moet het apparaat periodiek visueel inspecteren. ISO 80601-2-67 Clause 201.79.2.12

WAARSCHUWING!

Risico op overlijden, letsel of schade

- Voer GEEN service of onderhoud uit terwijl de apparatuur in gebruik is.
- Demonteer het apparaat of een van de accessoires NIET en probeer geen ander onderhoud uit te voeren dan de taken die in deze gebruiksaanwijzing worden beschreven; demontage levert gevaar voor elektrische schokken op en maakt uw garantie ongeldig. Het antivandalisme label niet verwijderen. Voor gebeurtenissen die niet in deze handleiding zijn beschreven, dient u contact op te nemen met uw leverancier voor onderhoud door erkend personeel.
- GEEN andere kolommen dan degene die in de gebruikershandleiding zijn vermeld. Het gebruik van niet gespecificeerde kolommen kan een veiligheidsrisico inhouden en/of de prestatie van de apparatuur belemmeren en doet de garantie vervallen.
- Gebruik alleen door de fabrikant aanbevolen reserveonderdelen om een goede werking te garanderen en het risico van brand en brandwonden te vermijden.
- Periodieke visuele inspectie van het apparaat is vereist om ervoor te zorgen dat er geen schade aan de blootgestelde onderdelen zichtbaar is. Een typische visuele inspectie omvat:
 - Batterijaansluitingen - deze mogen niet verbogen of vervormd zijn.
 - Kanaal draad - deze moet recht zijn en volledig tegen de behuizing zitten.
 - Behuizing - de behuizing moet volledig vastzitten zonder barsten of andere zichtbare schade.
 - Deeltjesfilters - deze moeten op hun plaats zitten en vrij zijn van vuil, stof of andere obstructies.
 - Fijnstoffilter- dit moet goed vastzitten.

Vervangingsonderdelen kunt u kopen bij de fabrikant op www.inogen.com of door te bellen naar 1-877-466-4364.

10.1 CANULE VERVANGEN

Uw neuscanule moet regelmatig worden vervangen volgens de gebruiksaanwijzing van de fabrikant. Raadpleeg uw arts en/of leverancier en/of de instructies van de fabrikant van de canule voor informatie over de vervanging.

10.2 BEHUIZING REINIGEN

GEVAAR!

Risico op letsel of schade

Vloeistof zal de interne componenten van de concentrator en zijn apparatuur beschadigen. Om schade of letsel door elektrische schokken te voorkomen:

- Zet de concentrator uit en haal de stekker uit het stopcontact voordat u hem schoonmaakt.
- Laat GEEN reinigingsmiddel in de luchtinlaat- en luchtuitlaatopeningen druppelen.
- Spuit GEEN reinigingsmiddel rechtstreeks op de kast of breng het aan.
- Spuit het product NIET af.
- Dompel het apparaat of de accessoires NIET onder in vloeistof

WAARSCHUWING!

Risico op overlijden, letsel of schade

Harde chemische stoffen kunnen de concentrator en de filters beschadigen

- NIET schoonmaken met alcohol en producten op basis van alcohol (isopropylalcohol), geconcentreerde chloorproducten (ethyleenchloride) en producten op basis van aardolie of andere agressieve chemische middelen. Gebruik alleen een mild vloeibaar afwasmiddel.

Maak de behuizing als volgt regelmatig schoon:

1. Zorg ervoor dat de concentrator uit staat en uit de draagtas is gehaald.
2. U kunt de buitenbehuizing schoonmaken met een doek die met een mild reinigingsmiddel is bevochtigd en water.
3. Laat de concentrator aan de lucht drogen, of gebruik een droge handdoek, voordat u de concentrator terug in de draagtas of rugzak doet en voordat u de concentrator gebruikt.

BELANGRIJK: Het apparaat moet wekelijks aan de buitenkant worden gereinigd; accessoires moeten indien nodig worden gereinigd. De buitenkant van het apparaat moet worden gereinigd en het uitlaatfilter moet worden vervangen voordat het bij een nieuwe patiënt wordt gebruikt.

10.3 FILTER REINIGEN EN VERVANGEN (RP-501)

De deeltjesfilters moeten **elke week** worden gereinigd om de flow vlot te doen stromen.





Om schoon te maken:

1. Verwijder de deeltjesfilters van beide inlaatuiteinden van het apparaat.
2. Reinig de deeltjesfilters met een mild vloeibaar reinigingsmiddel en water, spoel ze in water en droog ze volledig af voordat u ze opnieuw gebruikt. Om extra deeltjesfilters te kopen, neem contact op met uw leverancier of Inogen.

Neem contact op met uw leverancier of Inogen indien u extra deeltjesfilters wilt aanschaffen.

10.4 VERVANGING VAN CANULE EN UITGANGSFILTER (RP-506)

De canulestaaf verbindt het gastraject met de canule, terwijl het uitgangsfILTER bedoeld is om de gebruiker te beschermen tegen het inademen van kleine deeltjes tijdens het gebruik van het apparaat. Het uitvoerfilter bevindt zich achter de canulebalk en moet tussen patiënten of bij het vervangen van de canulebalk worden vervangen. Volg deze stappen om de canulestaaf en het uitvoerfilter te vervangen. Volg deze stappen om de canulestaaf en het uitvoerfilter te vervangen:

Stap	Instructie	
1	1.1 Draai de steeksleutel tegen de klok in om de canulebalk los te draaien.	
2	2.1 Verwijder de weerhaak van de canule.	
3	3.1 Controleer of er geen vuil in zit. 3.2 Plaats de nieuwe geïntegreerde canulestaaf en het uitgangsfILTER.	
4	4.1 Draai de steeksleutel met de klok mee totdat de canulehaak goed vastzit. Niet te vast aandraaien.	

10.5 VERVANGING VAN DE ZEKERING VAN DE GELIJKSTROOMKABEL (RP-125)

De gelijkstroomstekker van de aansteker bevat een zekering. Als de gelijkstroomsnoer met een bekende, goede stroombron wordt gebruikt en de voeding niet werkt, moet de zekering mogelijk worden vervangen.

WAARSCHUWING

ELEKTRISCHE SCHOK: kleine onderdelen komen bloot te liggen bij het vervangen van de zekering, uit de buurt houden van kleine kinderen en huisdieren.





- **KRITISCHE ZEKERING:** een onjuiste zekering kan leiden tot brand of onvoldoende bescherming van de apparatuur. Vervang de zekering alleen door hetzelfde type en dezelfde waarde.
- **ELEKTRISCHE SCHOK:** maak de kabel volledig los voordat u probeert de zekering te vervangen.
- Hang geen enkel type accessoire of accessoirehouder aan de stekker.





Om de zekering te vervangen:

Stap	Instructie	
1	1.1 Verwijder het uiteinde door de houder los te schroeven. Gebruik zo nodig gereedschap.	
2	2.1. Verwijder de houder, het uiteinde en de zekering.	
3	3.1 Laat de veer in de behuizing van de aanstekeraadapter zitten. 3.2 Als de veer wordt verwijderd moet u erop letten dat de veer weer wordt aangebracht voordat u een nieuwe zekering installeert.	
4	4.1 Installeer een vervangende zekering. 4.2 Zet de punt weer in elkaar. 4.3 Controleer of de borgring op de juiste plaats en goed vast zit.	

10.6 VERVANGING VAN DE KOLOM

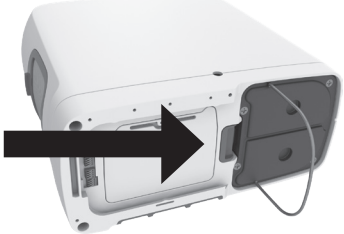
Het apparaat is geprogrammeerd om u te waarschuwen wanneer de kolommen moeten worden vervangen (zie hoofdstuk 'Alarmen'). Hoewel u de kolommen bij de fabrikant of uw dienstverlener moet kopen, zijn de kolommen ontworpen om gemakkelijk door de patiënt te worden vervangen door deze stappen te volgen:

Stap	Beschrijving	
1	1.1 Schakel het apparaat uit door de aan/uit-knop ingedrukt te houden.	
2	2.1 Schakel het apparaat uit door de aan/uit-knop ingedrukt te houden.	
3	3.1 Verwijder de batterij uit het apparaat.	
4	4.1 Plaats het apparaat op de zijkant zodat de onderzijde zichtbaar wordt. 4.2 De kolommen staan aan één kant van het apparaat.	

Stap	Beschrijving	
5	<p>5.1 Ontgrendel de kolommen door de grendelknop van de kolommen weg te duwen.</p> <p>5.2 Terwijl u de vergrendelknop open houdt, schuift u de kolom uit het apparaat door de metalen trekhendel op te tillen en eraan te trekken.</p>	
6	<p>6.1 Verwijder de kolommen volledig uit het apparaat door de metalen trekhendel naar buiten te trekken.</p> <p>6.2 Beide kolommen worden verwijderd als één stuk.</p>	
7	<p>7.1 Om nieuwe kolommen te installeren, verwijdert u eerst de vier (4) stofkappen van de nieuwe kolommen.</p> <p>7.2 Controleer of er geen stof of puin is op de plaats waar de stofkapjes zaten.</p>	
8	<p>8.1 Plaats de nieuwe kolommen onmiddellijk na het verwijderen van de stofkappen in het apparaat.</p> <p>8.2 Druk op de kolommen totdat de grendel een hoorbare klik maakt en terugkeert naar de gesloten positie.</p> <p>8.3 Duw en vouw de metalen trekgreep gelijk met de onderkant van de kolommen.</p> <p>Laat de uiteinden van de kolommen NIET blootliggen.</p>	

BELANGRIJK: U moet het apparaat melden dat u de kolommen hebt vervangen. Dit kan via het apparaat zelf of via de Inogen Connect App.

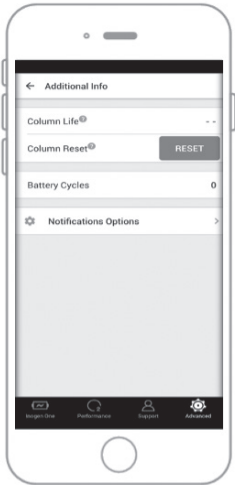
Stap	Beschrijving	
9	<p>Resetten van de kolommen via het apparaat</p> <p>9.1 Sluit het apparaat aan op de netspanning, maar schakel het apparaat NIET in.</p> <p>9.2 Houd de plus (+) en minus (-) knop gedurende 5 seconden ingedrukt. Op het scherm verschijnt het informatiesymbool "zeefreset".</p> <p>9.3 Laat de knoppen los zodra het pictogram "zeefreset" op het scherm verschijnt.</p> <p>9.4 Druk eenmaal op de belknop. Op het scherm verschijnt het informatiesymbool "reset zeef succesvol".</p> <p>9.5 Houd de aan/uit-knop ingedrukt om het apparaat in te schakelen.</p>	
10	<p>De kolommen opnieuw instellen via de Inogen Connect App</p> <p>10.1 Open de Inogen Connect App op uw mobiele apparaat of tablet.</p> <p>10.2 Navigeer naar het scherm <i>Geavanceerd</i>.</p> <p>10.3 Klik op <i>Extra Informatie</i>.</p> <p>10.4 Klik op de knop <i>Kolom resetten</i>.</p>	

10.7 VERZORGING EN ONDERHOUD VAN BATTERIJ

Lithium-ion batterijen vereisen speciale zorg voor goede prestaties en een lange levensduur. Gebruik alleen compatibele batterijen in uw apparaat.

- **Droog houden:** Houdt vocht te allen tijden weg van de batterijen. Als batterijen nat worden, stopt u onmiddellijk het gebruik en werpt u de batterijen op de juiste wijze weg.
- **Effect van Temperatuur op de Prestaties van de Batterij:** De batterij voorziet het apparaat onder de meeste omgevingsomstandigheden van stroom. Om de werktijd van uw batterij te verlengen, gebruikt u deze beter niet langdurig bij temperaturen onder 5 °C (41 °F) of boven 35 °C (95 °F).
- **Bewaring van Batterij:** Neem de batterij uit het apparaat wanneer deze niet in gebruik is om ongewenste ontlading te voorkomen. Bewaar de batterij op een koele, droge plaats. Bewaar met een lading van 40-50%. Batterijen moeten minstens om de 90 dagen volledig worden opgeladen en tot 0% worden ontladen om een maximale levensduur te behouden. Vermijd het langdurig opslaan van de batterij van uw apparaat bij extreme temperaturen, onder -20 °C (-4 °F) of boven 60 °C (140 °F).
- **Verwijderen van batterij:** Neem contact op met de leverancier voor juist verwijderen van de batterij. Zoals andere oplaadbare batterijen zijn lithiumion batterijen recyclebaar en mogen ze nooit worden verbrand.

10.8 LEVENSDUUR

De verwachte levensduur van het apparaat is 5 jaar, met uitzondering van de zeefbedden (plastic kolommen) die een verwachte levensduur van 1 jaar hebben en de batterijen, die een verwachte levensduur hebben van 500 volledige oplaad-/ontlaadcycli.

11. UW APPARAAT KOPPELEN MET DE CONNECT APP



De Inogen Connect App koppelt uw draagbare zuurstofconcentrator aan uw mobiele apparaat of tablet met behulp van Bluetooth technologie. Het is niet in elk land beschikbaar - neem contact op met uw leverancier voor meer informatie.



BELANGRIJK: de app is niet bedoeld ter vervanging van het gebruikersinterfacepaneel, dat de primaire informatiebron is waarnaar de patiënt moet verwijzen bij het bedienen van het apparaat.

BELANGRIJK: Verbinding van de Inogen Rove 6 met een Bluetooth-verbinding die andere apparatuur omvat kan leiden tot niet eerder geïdentificeerde risico's voor patiënten, operators of andere derden. De verantwoordelijke organisatie moet deze risico's identificeren, analyseren, evalueren en controleren. Latere wijzigingen in de Bluetooth-verbinding kunnen nieuwe risico's introduceren en vereisen aanvullende analyse. Wijzigingen aan de Bluetooth-verbinding omvatten:

- Wijzigingen in de Bluetooth-configuratie.
- Verbinding van extra items met de Bluetooth-verbinding.
- Verbinding verbreken met de Bluetooth-verbinding.
- Update van apparatuur aangesloten op de Bluetooth-verbinding.
- Upgrade van apparatuur aangesloten op de Bluetooth-verbinding.

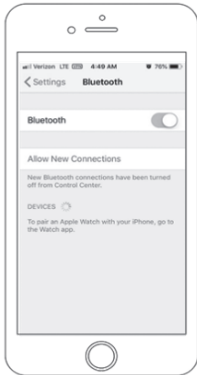
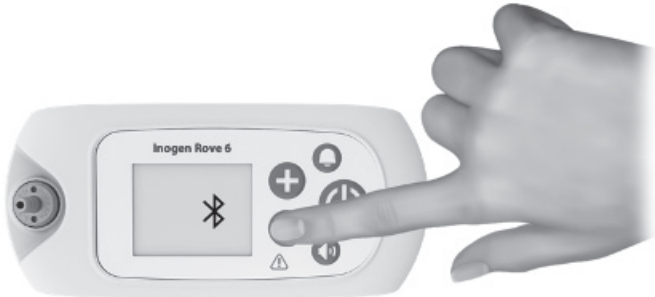
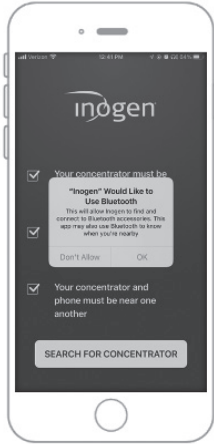
11.1 UW APPARAAT KOPPELEN MET DE MOBIELE TOEPASSING

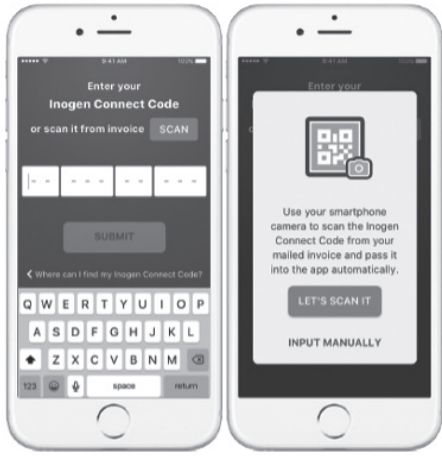
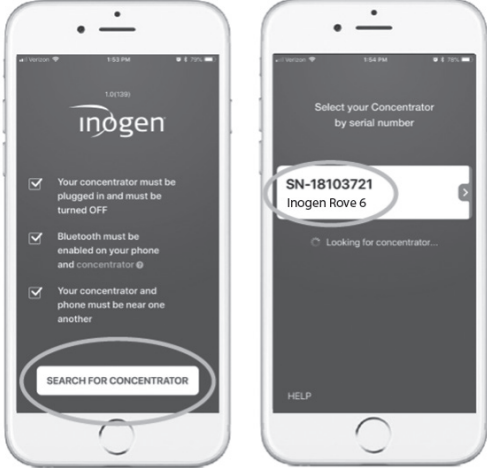
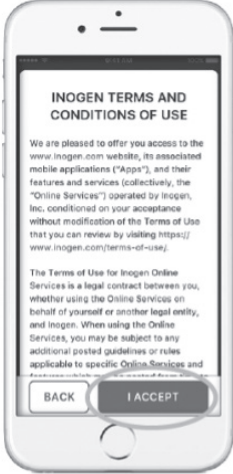
Stap	Beschrijving	
1	<p>Download de Inogen Connect App</p> <p>1.1 Zoek op uw smartphone of tablet naar 'Inogen Connect' in de App Store (Apple) of Google Play (Android).</p>	
2	<p>Zet het apparaat in stand-by</p> <p>2.1 Sluit het wisselstroomnetsnoer aan op uw draagbare zuurstofconcentrator</p> <p>2.2 Steek de stekker in een stopcontact.</p> <p>2.3 Zet het apparaat NIET aan.</p>	
3	<p>Zorg ervoor dat Bluetooth is ingeschakeld op uw mobiele apparaat of tablet</p> <p>3.1 Navigeren naar <i>instellingen</i></p> <p>3.2 Klik op <i>Bluetooth</i></p> <p>3.3 Zet "aan" met de schuifknop</p>	
4	<p>Activeer Bluetooth op uw apparaat</p> <p>4.1 Zorg ervoor dat het apparaat <u>niet</u> is ingeschakeld.</p> <p>4.2 Houd de mintoets ingedrukt totdat het Bluetooth-pictogram op het display verschijnt.</p>	
5	<p>Koppel de concentrator aan uw mobiele apparaat of tablet</p> <p>5.1 Open de Inogen Connect App op uw mobiele apparaat.</p> <p>5.2 Accepteer de verbinding met Bluetooth door op OK te klikken.</p>	

Stap	Beschrijving	
	<p>5.3 Zoek uw unieke providercode</p> <p>5.3.1 Bij aankoop bij Inogen: de leverancierscode staat in de bevestigingse-mail of factuur</p> <p>5.3.2 Bij aankoop bij een thuiszorgverlener of andere derde partij: de leveringscode staat in het door hen verstrekte papierwerk.</p> <p>5.4 Voer uw providercode handmatig in of scan de QR-code.</p>	
	<p>5.5 Zoek uw concentrator- en serienummer door te klikken op de knop 'Concentrator zoeken' onderaan het scherm.</p> <p>5.6 Wanneer het apparaat is gevonden, klikt u op het bijbehorende serienummer.</p>	
	<p>5.7 Lees de Voorwaarden.</p> <p>5.8 Als u kiest voor aanvaarding, klikt u op Ik accepteer onderaan je scherm.</p> <p>BELANGRIJK: Als u niet akkoord gaat met de Voorwaarden, kunt u niet doorgaan met het koppelen van uw concentrator aan uw mobiele apparaat.</p>	
	<p>5.9 Houd de belknop ingedrukt om het koppelen te voltooien. Dit kan enkele minuten duren.</p> <p>Sluit de app NIET tijdens het koppelen.</p>	

Stap	Beschrijving	
6	<p>Koppeling voltooid. Gebruik het apparaat normaal.</p> <p>6.1 Zodra het koppelen voltooid is, kunt u uw concentrator aanzetten en hem normaal gebruiken.</p> <p>6.2 De informatie die op uw Inogen Connect scherm wordt getoond zal variëren afhankelijk van de huidige toestand van uw draagbare zuurstofconcentrator.</p> <p>Voor meer informatie, bezoek www.Inogen.com/app.</p>	

11.2 CYBERVEILIGHEID

De beveiliging van medische hulpmiddelen is een gedeelde verantwoordelijkheid van patiënten, leveranciers en fabrikanten van medische hulpmiddelen. Als de cyberbeveiliging niet wordt gehandhaafd, kan dit leiden tot een verminderde functionaliteit van het apparaat, verlies van de beschikbaarheid of integriteit van gegevens, of blootstelling van andere aangesloten apparaten of netwerken aan beveiligingsrisico's.

Als u de Inogen Connect App gebruikt, is het belangrijk om voor het volgende te zorgen:

- Zorg ervoor dat uw OS up-to-date blijft
- Zorg ervoor dat uw app bijgewerkt blijft
- Zorg voor wachtwoorden
- Schakel de Bluetooth van de concentrator uit wanneer deze niet gekoppeld is met de Inogen Connect App

De Inogen Connect App is compatibel met de volgende toestellen: iPhone 6 en later; iPad Air, iPad Air 2, iOS 9 en later, Samsung S5 en later; Nexus 5, Nexus 6, Nexus 9, Android 6 en later.

12. REPARATIE EN VERWIJDERING VAN HET APPARAAT

12.1 REPARATIE

Probeer het apparaat niet te repareren, tenzij anders aangegeven in deze gebruiksaanwijzing. Neem contact op met uw zuurstofleverancier of fabrikant voor hulp.

12.2 VERWIJDERING

Volg de richtlijnen van uw plaatselijke overheid voor het wegwerpen en recyclen van het apparaat en accessoires. Als WEEE richtlijnen van toepassing zijn, werp het dan niet weg bij het ongesorteerd gemeentelijk afval. Binnen Europa neemt u contact op met de EU Bevoegde Vertegenwoordiger voor wegwerp instructies. De batterij bevat lithium ionencellen en moet gerecycleerd worden. De batterij mag niet verbrand worden.

13. BEPERKTE GARANTIEVOORWAARDEN

Het apparaat wordt geleverd met een 3 jaar garantie (zie de klantenfactuur). Het Product wordt door Inogen gegarandeerd vrij te zijn van defecten in materialen en vakmanschap bij normaal gebruik en onderhoud en bij correct onderhoud gedurende de periode die in de bij het Product geleverde garantieverklaring staat, welke periode begint op de Originele Verzendingsdatum. Zoals hierin gebruikt, betekent "Oorspronkelijke Verzendingsdatum" de oorspronkelijke datum van verzending van het Product door Inogen naar de Klant. De garanties onder deze voorwaarden worden door Inogen alleen verleend aan de oorspronkelijke koper en kunnen niet worden overgedragen. Om deze beperkte garantie aan te wenden is het originele aankoopbewijs van het product en het identiteitsbewijs van de koper verplicht. De koper dient, voordat deze beperkte garantie intreedt, ieder product volledig te inspecteren binnen twee (2) dagen na aflevering en voordat het product in gebruik wordt genomen. De koper gaat ermee akkoord om het product te bedienen volgens de bedieningsinstructies die door INOGEN zijn verschaft en stemt ermee in dat het nalaten hiervan deze beperkte garantie doet vervallen. Inogen's enige aansprakelijkheid en de enige en exclusieve rechtsmiddel van de koper voortkomend uit of in verband met de producten, met inbegrip van een schending van de garantie, is beperkt tot, bij Inogen's goeddunken, reparatie of vervanging van het product of een deel daarvan, die wordt geretourneerd op kosten van de koper naar Inogen. Deze garantie geldt alleen als de koper Inogen schriftelijk op de hoogte stelt van het defecte product, onmiddellijk na het vaststellen van het vermoede gebrek en binnen de garantieperiode. Producten mogen enkel worden geretourneerd door de koper en moeten worden vergezeld van een RMA referentienummer afgegeven door de verkoper. INOGEN is niet verantwoordelijk voor een vermeende schending van de garantie die, na inspectie door INOGEN, naar het oordeel van INOGEN te wijten is aan een oorzaak die niet door deze beperkte garantie is gedekt. Inogen maakt de definitieve beslissing over het bestaan en/of de oorzaak van het vermeende gebrek.

Kolommen, oplaadbare batterijen, draagtas en voedingsaccessoires zijn slechts 1 jaar gedekt.

Ga voor de volledige garantieverklaring naar www.inogen.com/warranty

14. HANDELSMERKEN EN DISCLAIMER

14.1 HANDELSMERK

Alle handelsmerken zijn eigendom van hun respectieve eigenaars.

14.2 DISCLAIMER

De informatie in dit document is zorgvuldig onderzocht en wordt betrouwbaar geacht. Bovendien behoudt de fabrikant zich het recht voor om aanpassingen aan te brengen in de hierin beschreven producten om de leesbaarheid, de functie of het ontwerp te verbeteren. De fabrikant aanvaardt geen enkele aansprakelijkheid die voortvloeit uit de toepassing of het gebruik van een hierin beschreven product of circuit; noch dekt hij enige licentie onder zijn octrooirechten of de rechten van anderen.

14.3 DIT DOCUMENT

De informatie in dit document kan zonder voorafgaande kennisgeving worden gewijzigd. Dit document bevat informatie waarop eigendomsrechten rusten en die auteursrechtelijk is beschermd. Niets uit dit document mag op enigerlei wijze geheel of gedeeltelijk worden gereproduceerd (met uitzondering van korte uittreksels in recensies en wetenschappelijke artikelen) zonder voorafgaande schriftelijke toestemming van de fabrikant. Zorg ervoor dat u alle handleidingen die bij het product worden geleverd zorgvuldig leest en begrijpt.

14.4 VOOR HULP

Als u vragen hebt over de informatie in deze instructies of over de veilige werking van dit apparaat, neem dan contact op met uw zuurstofleverancier of distributeur.

15. TECHNISCHE BESCHRIJVING

15.1 SPECIFICATIES

Inogen Rove 6 draagbare zuurstofconcentrator (Model nr. IO-501)	
Netisolatie	Verwijder zowel het gelijkstroomingangssnoer van het apparaat als de accu.
Afmetingen met standaard batterij	7.2 x 3.3 x 8.2 in (18.3 x 8.3 x 20.5 cm)
Afmetingen met uitgebreide batterij	7.2 x 3.3 x 9 in (18.3 x 8.3 x 22.9 cm)
Gewicht met standaard batterij	4,8 pond (2,2kg)
Gewicht met uitgebreide batterij	5,8 pond (2,6 kg)
Nominaal geluidsniveau	39 dBA typisch bij instelling 2 (MDS-Hi) Maximaal systeemgeluidsvermogen van 62 dBA Maximale systeemgeluidsdruk van 54 dBA Typische laagste alarmgeluidsdruk van 62,3 dBA (gemeten in de draagtas) Typische hoogste alarmgeluidsdruk van 67,5 dBA (gemeten in de draagtas) (Geluidsdrukken gemeten op 1 meter volgens ISO 3744)
Tijd om op te warmen	2 minuten
Zuurstofgehalte*	90% + 6% and - 3% bij alle instellingen
Gevoeligheid van de inademingsdruk	<0,12 cm H2O
Instellingen voor regeling van de flow	Instelling impulsdosis 1,2,3,4,5,6
Maximale uitlaatdruk	< 22 PSI 18,7 PSI (129 kPa) ± 10%
Wisselstroom	100 tot 240 VAC, 50 tot 60 Hz Autosensing 2.0 - 1.0A
Gelijkstroom	13.5-15.0VDC, 100W Maximale spanning: 12.0 to 16.8 VDC (+ 0.5)
Type batterij	Lithium ion
Oplaadbare batterij:	12.0 to 16.8 VDC (± 0.5V)
Batterij herlaadtijd	Standaard (BA-500 & BA-508): tot 3 uur Uitgebreid (BA-516): tot 4 uur
Temperatuur**	41 tot 104°F (5 tot 40°C)
Vochtigheid	15% tot 90%, niet-condenserend
Atmosferische bedrijfsdruk	70 kPa tot 106 kPa
Hoogte**	0 tot 10.000 ft (0 tot 3048 meter)
Verzend- en opslagtemperatuur	13 tot 158°F (25 tot 70°C)
Vochtigheid bij verzending en opslag	Tot met 90%, niet-condenserend Bewaren in een droge omgeving.
Meetonzekerheden:	Impulsvolumes: ± 15% van nominaal volume Druk: ± 0,03 psig (algemeen) / ± 0,05 cm H2O (Inspiratoire trekgergevoeligheid) Zuurstofconcentratie: ± 3% (zonder rekening te houden met temperatuur, barometerdruk en tijd van kalibratie van het meetapparaat)

*Gebaseerd op een atmosferische druk van 101,3 kPa (14,69 psi) bij 20°C (68°F) en droog (STPD).

**Werken buiten deze operationele specificaties kan het vermogen van de concentrator om te voldoen aan de zuurstofconcentratiespecificatie bij hogere liter flow-instellingen beperken.

15.2 PULSE VOLUME FLOW INSTELLINGEN*

Inogen Rove 6 impulsvolumes per flowinstelling (mL/adem ± 15% volgens ISO 80601-2-67)						
ADEMHALINGEN PER MINUUT	1	2	3	4	5	6
10	21.6	43.4	65.7	85.8	104.5	123.1
15	14.2	29.2	43.3	56.7	69.2	82.1
20	10.9	22.1	32.9	43.2	52.9	62.4
25	8.9	17.5	26.7	35.0	42.9	50.7
30	7.4	14.8	22.0	29.3	36.0	42.6
35	6.3	12.8	18.8	25.0	30.4	36.7
40	5.4	11.3	16.6	21.7	26.5	31.6
TOTAAL VOLUME PER MINUUT (ml/min)	210	420	630	840	1050	1260

15.3 INFORMATIE OVER ELEKTROMAGNETISCHE COMPATIBILITEIT (EMC)

WAARSCHUWING!

Risico op overlijden, letsel of schade

- Het gebruik van andere accessoires, transducers en kabels dan die welke door de fabrikant van deze apparatuur zijn gespecificeerd of geleverd, kan leiden tot verhoogde elektromagnetische emissies of verminderde elektromagnetische immuniteit van deze apparatuur en een onjuiste werking tot gevolg hebben.
- Vermijd blootstelling aan bekende bronnen van EMI (elektromagnetische interferentie) zoals diathermie, lithotripsie, elektrocauterisatie, RFID (Radio Frequency Identification) en elektromagnetische beveiligingssystemen zoals anti-diefstal/elektronische artikelbewakingssystemen, metaaldetectoren. Merk op dat de aanwezigheid van RFID-apparaten niet altijd duidelijk is. Indien een dergelijke interferentie wordt vermoed, verplaats dan de apparatuur, indien mogelijk, om de afstanden te maximaliseren.
- Draagbare RF-communicatieapparatuur (inclusief randapparatuur zoals antennekabels en externe antennes) mag niet dichterbij dan 30 cm bij enig onderdeel van het apparaat worden gebruikt, inclusief de door de fabrikant gespecificeerde kabels. Anders kunnen de prestaties van deze apparatuur verslechteren.
- Het apparaat mag niet worden gebruikt naast of gestapeld met andere apparatuur. Als het apparaat naast of boven elkaar moet worden gebruikt, moet de normale werking ervan worden gecontroleerd. Als de werking niet normaal is, moet het apparaat of de andere apparatuur worden verplaatst.

Medische elektrische apparatuur moet worden geïnstalleerd en gebruikt volgens de EMC-informatie in deze handleiding.

Deze apparatuur is getest en in overeenstemming bevonden met de EMC-limieten van IEC 60601-1-2. Deze grenzen zijn bedoeld om een redelijke bescherming te bieden tegen elektromagnetische interferentie in een typische thuisomgeving.

Deze concentrator bevat zendermodule IC: 2417C-BX31A. Bevat FCC ID: N7NBX31A. Dit apparaat voldoet aan Part 15 van de FCC-regels. Werking is onderworpen aan de volgende twee voorwaarden: (1) dit apparaat mag geen schadelijke interferentie veroorzaken, en (2) dit apparaat moet ontvangen interferentie accepteren, inclusief interferentie die een ongewenste werking kan veroorzaken.

15.3.1 RICHTLIJNEN EN VERKLARING VAN DE FABRIKANT – ELEKTROMAGNETISCHE IMMUNITEIT

De concentrator is bedoeld voor gebruik in de elektromagnetische omgeving van huis, instelling, voertuig, trein, vliegtuig, boot en andere transportmodaliteiten. De gebruiker van de concentrator moet er voor zorgen, dat deze ook in een dergelijke omgeving wordt gebruikt. Tijdens de hieronder gespecificeerde immuniteitstesten zal de Rove 6 zuurstof blijven leveren binnen de specificaties.

Immuniteitstest	IEC 60601 Testniveau	Elektromagnetische omgeving - Richtlijnen
Conducted RF IEC 61000-4-6	3 Vrms 150 kHz tot 80 MHz 6Vrms ISM en amateurfrequenties	De Rove 6 draagbare zuurstofconcentrator is geschikt voor de elektromagnetische omgeving van typische woningen, instellingen, voertuigen, treinen, vliegtuigen, boten en andere transportomgevingen.
Uitgestraalde RF IEC 61000-4-3	10V/m 80 MHz tot 2.7 GHz	
Elektrostatische ontlading (ESD) IEC 61000-4-2	± 8 kV contact ± 2, 4, 6, 8 en 15 kV lucht	Vloeren moeten van hout, beton of keramische tegels zijn. Als vloeren bedekt zijn met een synthetisch materiaal, moet de relatieve vochtigheid minstens 30% bedragen.
Snelle elektrische overgang/piek EC 61000-4-4	± 2 kV voor voedingsleidingen	De kwaliteit van de netspanning moet die zijn van een typische woning, instelling, voertuig of andere transpiratie- en mobiele omgevingen.
Surge IEC 61000-4-5	± 1 kV leiding(en) naar leiding(en)	De kwaliteit van de netspanning moet die zijn van een typische woning, instelling, voertuig of andere transpiratie- en mobiele omgevingen.
Spanningsdips, korte onderbrekingen en spanningsvariaties op voedingsingangen IEC 61000-4-11	0% UT voor 0,5 cyclus bij 0 °, 45 °, 90 °, 135 °, 180 °, 225 °, 270 °, en 315 °. 0% UT voor 1 cyclus 70% UT voor 25/30 cyclus 0% UT voor 200/300 cyclus	De kwaliteit van de netspanning moet die zijn van een typische woning, instelling, voertuig en andere transpiratie- en mobiele omgevingen. Indien de gebruiker van de Rove 6 tijdens stroomonderbrekingen in bedrijf moet blijven, wordt aanbevolen het apparaat via een ononderbroken stroomvoorziening te voeden.
Stroomfrequentie (50/60 Hz) Magnetisch veld IEC 61000-4-8	30 A/m	De magnetische velden van de stroomfrequentie moeten op niveaus zijn kenmerkend voor een typische woning, instelling, voertuig en diverse mobiele omgevingen. Magnetische velden met stroomfrequentie van gewone apparaten in huis zullen naar verwachting geen invloed hebben op het apparaat.

OPMERKING: UT is de hoofdwisselspanning voorafgaand aan de toepassing van het testniveau.

15.3.2 RICHTLIJNEN EN VERKLARING VAN DE FABRIKANT – ELEKTROMAGNETISCHE UITSTOOT

De concentrator is bedoeld voor gebruik in alle woningen, instellingen, voertuigen en andere transport- en mobiele omgevingen. De gebruiker van de concentrator moet er voor zorgen, dat het ook in een dergelijke omgeving wordt gebruikt.

Uitstoottest	Overeenkomst	Elektromagnetische omgeving - Richtlijnen
RF uitstoot CISPR11	Groep 1	De concentrator gebruikt enkel RF-energie voor het inwendig functioneren. Hierdoor is de RF-uitstoot zeer laag en is het niet waarschijnlijk dat het een verstoring veroorzaakt met nabije toestellen.
RF uitstoot CISPR11	Klasse B	De concentrator is geschikt voor gebruik in alle woonvormen waaronder huisvestingswoonvormen en woonvormen die rechtstreeks verbonden zijn met het openbare laagspanning stroomnet, dat gebouwen voor huisvestingsdoeleinden voorziet.
Harmonische uitstoot IEC 61000-3-2	Klasse A	
Spanningsschommelingen / uitstoot van sprankjes IEC 61000-3-3	Overeenkomstig	

REBREATHER

Externe voeding biedt een uitschakelmogelijkheid als de wisselstroomaansluiting in het apparaat is geïntegreerd.





16 DRAADLOZE COMMUNICATIE SPECIFICATIES & NALEVING

16.1. BLUETOOTH SPECIAL INTEREST GROUP (SIG) BLUETOOTH BASIC RATE / ENHANCED DATA RATE (BR/EDR) BLUETOOTH SPECIAL INTEREST GROUP (SIG) BLUETOOTH LOW ENERGY (BLE)

Specificatie	Kenmerk
Naleving van normen	Bluetooth™ 4.2 BR/EDR en BLE
Effectief RF uitgestraald vermogen	7 dBm
Werkingsbereik	≤ 7.62 m
Modulatie	DQPSK & DPSK
Bandbreedte van het ontvangstgedeelte	2.400 MHz tot 2,485 GHz

Zie de verklaringen van de FCC, Canada en Taiwan

16.2 INFORMATIE OVER DE GOEDKEURING VAN DE ZENDER

Land	Goedkeuring	
Verenigde Staten	FCC ID: N7NBX31A	
Canada	ISED: 2417C-BX31A - IC: 12246A-BM71S2 - HVIN: BM71BLES1FC2	
Europa	RED	
Japan	MIC: 003-180196	Contains transmitter module with certificate number:  R 003-180196
Korea	KCC: R-C-SWK-BX31A	 MSIP-CRM-mcp-BM71BLES1FC2
Taiwan	NCC No: CCAN16LP0011T7	 CCAN16LP0011T7
China	CMIIT ID: 2018DJ6590	
Brazilië	ANATEL: 06670-18-01568	<div style="border: 1px solid black; padding: 5px;"> <p>Modelo: RN4871</p>  <p>06670-18-01568</p> <p>"Este equipamento não tem direito à proteção contra interferência prejudicial e não pode causar interferência em sistemas devidamente autorizados".</p> </div> <div style="border: 1px solid black; padding: 2px; margin-top: 5px;"> <p>Este producto contém a placa Modelo RN4871 código de homologação ANATEL 02699-19-08759.</p> </div>

16.3 POTENTIEEL VOOR RADIO/TELEVISIE STORING

Land	Verklaringen
Verenigde Staten	<ul style="list-style-type: none"> • Deze apparatuur is getest en voldoet aan de beperkingen voor een digitaal apparaat van klasse B, overeenkomstig deel 15 van de FCC-voorschriften. • Deze grenzen zijn bedoeld om redelijke bescherming te verschaffen tegen schadelijke storing in een huiselijke installatie. Deze apparatuur genereert, gebruikt en kan radiofrequentie-energie uitstralen, en kan, indien niet geïnstalleerd en gebruikt volgens de instructies, schadelijke interferentie met radiocommunicatie veroorzaken. Er is echter geen garantie dat er in een bepaalde installatie geen interferentie zal optreden. <p>Als dit apparaat schadelijke storing veroorzaakt aan radio- of televisieontvangst, hetgeen kan worden vastgesteld door het apparaat uit en aan te zetten, wordt de gebruiker aangeraden te proberen de storing te verhelpen door een of meer van de volgende maatregelen:</p> <ul style="list-style-type: none"> ◦ De ontvangstantenne opnieuw richten of verplaatsen. ◦ De afstand tussen de apparatuur en de ontvanger vergroten. ◦ Sluit de apparatuur aan op een stopcontact van een ander circuit dan dat waarop de ontvanger is aangesloten. ◦ Raadpleeg de dealer of een ervaren radio/TV technicus voor hulp.
Canada	<p>Dit apparaat bevat zender(s)/ontvanger(s) die vrijgesteld zijn van vergunning en voldoen aan de RSS(s) van Innovation, Science and Economic Development Canada. Het gebruik is onderworpen aan de volgende twee voorwaarden. Werking is onderworpen aan de volgende twee voorwaarden:</p> <ul style="list-style-type: none"> • Dit apparaat mag geen storing veroorzaken. • Dit apparaat moet alle storingen accepteren, inclusief storingen die een ongewenste werking van het apparaat kunnen veroorzaken. <p>L'émetteur/récepteur exempt de licence contenu dans le présent appareil est conforme aux CNR d'Innovation, Sciences et Développement économique Canada applicables aux appareils radio exempts de licence. L'exploitation est autorisée aux deux conditions suivantes:</p> <ul style="list-style-type: none"> • L'appareil ne doit pas produire de brouillage. • L'appareil doit accepter tout brouillage radioélectrique subi, même si le brouillage est susceptible d'en compromettre le fonctionnement.
Taiwan	<p>注意！</p> <p>依據 低功率電波輻射性電機管理辦法 第十二條 經型式認證合格之低功率射頻電機， 非經許可， 公司、商號或使用者均不得擅自變更頻率、加大 功率或變更原設計 之特性及功能。</p> <p>第十四條 低功率射頻電機之使用不得影響飛航安 全及干擾合法通信； 經發現有干擾現象時，應立即停用，並改善至無 干擾時方得繼續使用。</p> <p>前項合法通信，指依電信規定作業之無線電信。 低功率射頻電機須忍受合法通信或工業、科學及 醫療用電波輻射性 電機設備之干擾。</p>

17. SYMBOLEN





































	V.S. De Federale Richtlijnen Beperkt de Verkoop van dit Apparaat tot een Opdracht van de Dokter. Dit kan ook in andere landen van toepassing zijn		Droog houden
	Type BF toegepast deel		Enkel binnenshuis of op een droge plaats gebruiken, mag niet nat worden
	Apparatuur van klasse II		Wisselstroom
	Geen Open Vuur (Concentrator); Niet verbranden (Batterij).		Gelijkstroom
	Niet roken		Raadpleeg de/het instructiehandleiding/-boekje
	Gebruik geen olie of vet		Fabrikant
	Importeur		Gemachtigd vertegenwoordiger in de Europese Gemeenschap/Europese Unie
	Certificaat van het Agentschap voor Elektrische Veiligheid		Duidt op het gebruik van het autovoedings snoer (BA-306)
	Europese conformiteit		Geeft aan niet voor gebruik in MRI-omgeving
	De producent van deze draagbare zuurstofconcentrator heeft bepaald dat dit apparaat conform alle toepasselijke FAA-eisen voor het gebruik van draagbare zuurstofconcentrators aan boord van een vliegtuig is.		De Federale Communicatie Commissie
	Medisch apparaat		Unieke apparaatidentificatie
IP22	Beschermd tegen aanraking door vingers en voorwerpen groter dan 12,5 mm. Beschermd tegen druppelend water minder dan 15 graden van verticaal.		Serienummer
	Geeft het vochtigheidsbereik aan waaraan het medische hulpmiddel veilig kan worden blootgesteld		Website met informatie voor patiënten Sommige informatie voor gebruik is beschikbaar op het web
	Waarschuwing of voorzichtigheid. Aandacht vereist.		Catalogusnummer
	De verpakking is recycleerbaar		Verenigd Koninkrijk Overeenstemmingsbeoordeling
	Voldoet aan de recyclingrichtlijn afgedankte elektrische en elektronische apparatuur/beperking van het gebruik van bepaalde gevaarlijke stoffen in elektrische en elektronische apparatuur (WEEE/RoHS).		Geeft de maximum- en minimumtemperatuur aan waarbij het artikel moet worden opgeslagen, vervoerd of gebruikt.
	Datum van vervaardiging		Beperking van de luchtdruk waaraan het medische hulpmiddel veilig kan worden blootgesteld (werking)
	Inhoud		Deze kant naar boven
	CH Gemachtigd vertegenwoordiger		

TABLE DES MATIÈRES

1. AU PRÉALABLE	105
1.1 Informations générales.....	105
1.2 Conformité aux normes.....	105
1.3 Conventions typographiques	106
2. UTILISATION PRÉVUE	106
2.1 Indications d'utilisation et avantage clinique	106
2.2 Contre-indications	106
2.3 Population De Patients	106
3. INSTRUCTIONS DE SÉCURITÉ	106
3.1 Avertissements.....	106
3.2 Mises en garde.....	108
4. INSTRUCTIONS ET FORMATION	109
5. DESCRIPTION DU PRODUIT	110
5.1 Description schématique	110
6. INSTRUCTIONS GÉNÉRALES AVANT UTILISATION	111
6.1 Liste d'accessoires.....	112
6.2 Blocs-batteries rechargeables (BA-500, BA-508 et BA-516)	112
6.3 Étapes d'utilisation de la canule nasale	115
6.4 Bloc d'alimentation CA (BA-502/BA-501).....	115
6.5 Cordon d'alimentation CC (BA-306)	116
6.6 Chargeur de batterie externe (BA-503, accessoire en option non fourni).....	117
7. MODE D'EMPLOI	118
7.1 Principes de fonctionnement et performances essentielles	118
7.2 Schéma pneumatique	118
7.3. Préparation de votre concentrateur pour l'utilisation.....	119
7.4 Utilisation de votre concentrateur	121
7.5 Stockage de votre concentrateur	125
7.6 Réaction aux alarmes.....	125
7.7 Voyage avec votre concentrateur	125
8. GLOSSAIRE DES INDICATEURS D'ALARME ET DES ICÔNES DE L'APPAREIL	126
8.1 Informations de présentation	126

8.2 Icônes de mode.....	127
8.3 Icônes Bluetooth (pour les modèles avec Bluetooth)	127
8.4 Icônes d'informations.....	127
8.5 Alarmes.....	128
9. DÉPANNAGE	132
10. NETTOYAGE, ENTRETIEN ET MAINTENANCE	133
10.1 Remplacement de la canule	134
10.2 Nettoyage du boîtier.....	134
10.3 Nettoyage et remplacement du filtre (RP-500)	134
10.4 Remplacement du raccord cranté de la canule et du filtre de sortie (RP-506).....	135
10.5 remplacement du fusible du cordon d'alimentation CC (RP-125).....	136
10.6 Remplacement de la colonne	137
10.7 Entretien et maintenance de la batterie	140
10.8 Durée d'utilisation.....	140
11. APPARIEMENT DE VOTRE APPAREIL AVEC L'APPLICATION CONNECT	140
11.1 Appariement de votre appareil avec l'application mobile.....	141
11.2 Cybersécurité	143
12. RÉPARATION ET MISE AU REBUT DE L'APPAREIL	143
12.1 Réparation.....	143
12.2 Mise au rebut.....	143
13. DÉCLARATION DE GARANTIE LIMITÉE	144
14. MARQUES COMMERCIALES ET EXCLUSION DE RESPONSABILITÉ	144
14.1. Marque commerciale.....	144
14.2. Exclusion de responsabilité	144
14.3. Ce document.....	144
14.4. Pour obtenir de l'aide	144
15. DESCRIPTION TECHNIQUE	145
15.1 Caractéristiques techniques.....	145
15.2 Réglages du débit du volume d'impulsion	146
15.3 Informations sur la compatibilité électromagnétique (CEM)	146
16. CARACTÉRISTIQUES TECHNIQUES ET CONFORMITÉ DES COMMUNICATIONS SANS FIL	149
17. SIGNIFICATION DES SYMBOLES	151

1. AU PRÉALABLE

Veillez vous reporter à ce manuel pour des instructions détaillées sur les avertissements, les mises en garde, les caractéristiques techniques et des informations supplémentaires.

Important :

- Les utilisateurs doivent lire ce manuel en entier avant de faire fonctionner le concentrateur d'oxygène portable Inogen Rove 6. Le non-respect de cette consigne peut entraîner des blessures corporelles et/ou la mort. Si vous avez des questions relatives aux informations contenues dans ce guide d'utilisation ou au fonctionnement en toute sécurité de ce système, contactez votre fournisseur.
- Si, en relation avec l'utilisation de ce produit, un décès ou une grave détérioration de la santé est survenu, il faut le signaler à Inogen, Inc. et à l'autorité compétente de votre pays.

1.1 INFORMATIONS GÉNÉRALES

Ce guide d'utilisation fournit des informations aux utilisateurs du concentrateur d'oxygène portable Inogen Rove 6. Par souci de concision, les termes « concentrateur », « POC », « unité » ou « appareil » sont parfois utilisés dans ce document pour désigner le concentrateur d'oxygène portable Inogen Rove 6. « Patient » et « utilisateur » sont utilisés indifféremment.

1.2 CONFORMITÉ AUX NORMES

Cet appareil est répertorié par un laboratoire d'essai reconnu internationalement et classé en ce qui concerne les risques de chocs électriques, d'incendie et les risques mécaniques, conformément aux normes suivantes :

- CEI 60601-1:2005+AMD1:2012, Appareils électromédicaux – Partie 1 : exigences générales pour la sécurité de base et les performances essentielles
- CEI 60601-1-2:2014+AMD1:2020, Appareils électromédicaux – Partie 1-2 : exigences de sécurité générale – Norme collatérale : perturbations électromagnétiques – Exigences et essais
- CEI 60601-1-8:2006+AMD1:2012, Appareils électromédicaux – Partie 1-8 : appareils électromédicaux – Partie 1-8 : exigences générales pour la sécurité de base et les performances essentielles – Norme collatérale : exigences générales, essais et conseils pour les systèmes d'alarme des équipements électromédicaux et des systèmes électromédicaux
- CEI 60601-1-11:2015, Appareils

électromédicaux – Partie 1-11 : exigences générales pour la sécurité de base et les performances essentielles – Norme collatérale : exigences pour les équipements électromédicaux et les systèmes électromédicaux utilisés dans l'environnement des soins à domicile

- CEI 60601-1-6:2010+AMD1:2013+AMD2:2020, Appareils électromédicaux – Partie 1-6 : exigences générales pour la sécurité de base et les performances essentielles – Norme collatérale : utilisabilité
- ISO 80601-2-69:2014, Appareils électromédicaux – Partie 2-69 : exigences particulières pour la sécurité de base et les performances essentielles des équipements de concentrateurs d'oxygène
- ISO 80601-2-67:2014, Appareils électromédicaux – Partie 2-67 : exigences particulières pour la sécurité de base et les performances essentielles des équipements de conservation de l'oxygène
- ISO 80601-2-69:2020, Appareils électromédicaux – Partie 2-69 : exigences pour la sécurité de base et les performances essentielles des équipements de concentrateurs d'oxygène
- ISO 80601-2-67:2020, Appareils électromédicaux – Partie 2-67 : exigences pour la sécurité de base et les performances essentielles des équipements de conservation de l'oxygène
- RTCA DO-160G, Conditions environnementales et procédures d'essai pour l'équipement embarqué
- ISO 18562-1:2017, Évaluation de la biocompatibilité des voies de passage des gaz respiratoires dans les applications de santé – Partie 1 : évaluation et test dans le cadre d'un processus de gestion des risques
- ISO 18562-2:2017, Évaluation de la biocompatibilité des voies de passage des gaz respiratoires dans les applications de santé – Partie 2 : tests pour les émissions de particules
- ISO 18562-3:2017, Évaluation de la biocompatibilité des voies de passage des gaz respiratoires dans les applications de santé – Partie 3 : tests pour les émissions de composés organiques volatils (COV)
- IEEE/ANSI C63:27-2017, Norme nationale américaine pour l'évaluation de la coexistence sans fil
- Caractéristique technique de base Bluetooth version 4.2
- RED 2014/53/UE
- CAN/CSA C22.2 N° 60601-1:14 (R2018)D Appareils électromédicaux – Partie 1 : exigences générales pour la sécurité de base et les performances essentielles

(norme CEI 60601-1:2005 adoptée, troisième édition, 2005-12, y compris l'amendement 1:2012, avec les divergences canadiennes)

1.2.1 CLASSIFICATION DES ÉQUIPEMENTS MÉDICAUX

- CEI Équipement de classe II
- Composant appliqué de type BF
- IP22 – Protégé contre le contact des doigts et des objets de plus de 0,5 pouce (12,5 mm). Protégé contre les gouttes d'eau à moins de 15 degrés de la verticale.
- Non adapté à une utilisation en présence d'un mélange d'anesthésiant inflammable et d'air ou d'oxygène ou protoxyde d'azote.
- Conçu pour un fonctionnement continu.

1.2.2 RÉSEAU INFORMATIQUE

Important : le réseau informatique est un système composé d'une transmission sans fil (Bluetooth) entre l'appareil et l'application Inogen Connect.

- La connexion de l'appareil à un réseau informatique pourrait entraîner des risques non identifiés auparavant pour les patients, les utilisateurs ou les tiers.
- Des modifications ultérieures du réseau informatique peuvent entraîner de nouveaux risques et nécessiter une analyse supplémentaire.
- Les modifications du réseau informatique comprennent :
 - les modifications de la configuration du réseau informatique ;
 - la connexion d'appareils supplémentaires au réseau informatique ;
 - la déconnexion d'appareil du réseau informatique ;
 - la mise à jour d'équipements connectés au réseau informatique.

1.3 CONVENTIONS TYPOGRAPHIQUES

- Ce manuel d'utilisation contient des avertissements, des mises en garde et des remarques pour aider à attirer l'attention sur les aspects de sécurité et de fonctionnement de l'appareil les plus importants. Pour faciliter l'identification de ces éléments lorsqu'ils apparaissent dans le texte, ils sont présentés en utilisant les conventions typographiques suivantes :
- **AVERTISSEMENT** : déclarations décrivant des réactions indésirables graves et des risques potentiels pour la sécurité.
- **ATTENTION** : déclarations attirant l'attention sur les

informations concernant tout soin particulier à apporter par le praticien et/ou le patient pour une utilisation sûre et efficace de l'appareil.

- **IMPORTANT** : déclarations attirant l'attention sur des informations supplémentaires importantes concernant l'appareil ou une procédure.

2. UTILISATION PRÉVUE

Le concentrateur d'oxygène portable Inogen Rove 6 fournit une haute concentration d'oxygène d'appoint aux patients nécessitant une thérapie respiratoire sur prescription médicale. Il peut être utilisé à domicile, en institution, dans un véhicule, un train, un avion, un bateau ou tout autre moyen de transport.

2.1 INDICATIONS D'UTILISATION ET AVANTAGE CLINIQUE

Le Inogen Rove 6 est délivré sur prescription médicale aux patients nécessitant un supplément d'oxygène pour augmenter la saturation en oxygène du sang.

2.2 CONTRE-INDICATIONS

Cet appareil doit être utilisé comme source d'oxygène d'appoint et n'est PAS DESTINÉ à servir d'équipement de soutien ou de maintien des fonctions vitales. N'utilisez ce produit QUE si le patient est capable de respirer spontanément et d'inspirer et d'expirer sans l'aide d'une machine.

- NE PAS utiliser en conjonction avec un anesthésique inflammable ou des matériaux inflammables.
- NE PAS utiliser cet appareil chez les patients trachéotomisés.
- NE PAS utiliser cet appareil chez les personnes dont la respiration au repos normal est incapable de déclencher l'appareil.

2.3 POPULATION DE PATIENTS

Adultes uniquement. Prescription requise.

3. INSTRUCTIONS DE SÉCURITÉ

Pour garantir une installation, un assemblage et un fonctionnement en toute sécurité du concentrateur, ces instructions DOIVENT être suivies. Le patient est l'utilisateur prévu de l'appareil.

3.1 AVERTISSEMENT

Risque de blessure ou de dégâts matériels

- N'utilisez pas l'appareil en conjonction avec un humidificateur, un nébuliseur ou une VPPC, ou connecté à tout autre équipement. Cela pourrait nuire aux performances et/ou endommager l'appareil.
- Le Rove 6 ne supporte pas la résonance magnétique. Ne pas l'exposer à un équipement d'imagerie par résonance magnétique (IRM) ou à d'autres appareils générant des champs magnétiques puissants (par exemple, radiographie, tomodensitométrie ou autres types de rayonnement).
- L'utilisation de cet appareil n'a pas été étudiée chez les populations pédiatriques. Consultez votre médecin avant d'utiliser le produit pour des patients pédiatriques.
- L'utilisation de ce produit en dehors de l'utilisation et des caractéristiques techniques prévues n'a pas été testée et peut entraîner des dommages au produit, une perte de fonction du produit ou des blessures corporelles.
- N'utilisez pas ce produit d'une manière autre que celle décrite dans les sections « Caractéristiques techniques » et « Utilisation prévue » de ce manuel.
- Ne modifiez pas l'appareil. Toute modification apportée à l'équipement risque de compromettre les performances ou d'endommager l'équipement et se traduira par l'annulation de la garantie, sauf indication ou instruction contraire.
- N'effectuez pas d'entretien ou de maintenance sur l'appareil lorsqu'il est en cours d'utilisation.
- Il est de la responsabilité du patient de disposer d'une autre source d'oxygène en cas de panne de courant ou de panne mécanique. Cela doit être évalué au début de l'oxygénothérapie et être basé sur l'état du patient, les conditions de vie dans l'environnement et la capacité du patient à être réapprovisionné en oxygène d'appoint. Ces attributs doivent être réévalués périodiquement en fonction de l'évolution de l'état du patient.
- Il est de la responsabilité du patient de prévoir une alimentation de secours en oxygène lorsqu'il voyage ; Inogen décline toute responsabilité en cas d'interruption de l'alimentation en oxygène si une source de secours n'est pas assurée.
- Si vous vous sentez malade ou mal à l'aise, ou si le concentrateur ne signale pas de bolus d'oxygène et que vous ne pouvez pas entendre et/ou sentir le bolus d'oxygène, consultez votre fournisseur d'équipement et/ou votre médecin IMMÉDIATEMENT.
- Si vous n'êtes pas en mesure de communiquer votre malaise, vous pouvez avoir besoin d'une surveillance supplémentaire et/ou d'un système d'alarme distribué

pour transmettre l'information sur le malaise et/ou l'urgence médicale à votre soignant responsable afin d'éviter tout dommage.

- Cet appareil produit de l'oxygène concentré qui accélère la combustion. Ne laissez pas de cigarette ou de flamme nue à moins de 2 m (6,56 pieds) de cet appareil lorsqu'il est en cours d'utilisation. Fumer pendant une oxygénothérapie est dangereux et risque d'entraîner des brûlures au visage ou la mort. Si vous fumez, vous devez toujours éteindre le concentrateur d'oxygène, retirer la canule et quitter la pièce où se trouve la canule ou le concentrateur d'oxygène. Si vous n'êtes pas en mesure de quitter la pièce, vous devez attendre 10 minutes après l'arrêt du débit d'oxygène.
- L'oxygène est inflammable. Ne laissez pas la canule nasale sur les couvertures de lit ou les coussins de chaise. Éteignez le concentrateur d'oxygène lorsque vous ne l'utilisez pas.
- Évitez d'utiliser l'appareil en présence de polluants, fumées ou vapeurs. N'utilisez pas l'appareil en présence d'anesthésiques inflammables, nettoyants ou autres vapeurs chimiques. N'utilisez pas de sprays aérosols autour de l'appareil.
- N'utilisez pas d'autres blocs d'alimentation, câbles ou accessoires que ceux spécifiés dans ce manuel d'utilisation. L'utilisation de blocs d'alimentation, de câbles ou d'accessoires d'alimentation non spécifiés peut créer un danger et/ou compromettre la performance de l'équipement.
- N'utilisez pas d'huile, de graisse ou de produits à base de pétrole sur ou près de l'appareil, sur votre visage ou sur le haut de votre poitrine pour éviter tout risque d'incendie et de brûlure. Utilisez uniquement des lotions ou pommades à base d'eau compatibles avec l'oxygène lors de la configuration ou de l'utilisation pendant l'oxygénothérapie.
- Ne lubrifiez pas les raccords, les connexions, les tubes ou autres accessoires du concentrateur d'oxygène pour éviter tout risque d'incendie et de brûlure.
- Pour éviter les risques d'étouffement ou d'étranglement, conservez les cordons hors de portée des enfants et des animaux.
- Il est de la responsabilité du patient de n'utiliser que des pièces et des accessoires mentionnés dans ce mode d'emploi. Les pièces et accessoires utilisés par le patient et non recommandés dans ce mode d'emploi sont sous la seule responsabilité du patient. Inogen n'endosse aucune responsabilité pour l'utilisation de pièces et

d'accessoires non mentionnés dans ce mode d'emploi.

- Il est de la responsabilité du patient de vérifier périodiquement la batterie et de la remplacer si nécessaire conformément à ce mode d'emploi. Inogen n'endosse aucune responsabilité pour le compte de personnes choisissant de ne pas suivre les recommandations du fabricant.
- Pour garantir que vous recevez la quantité thérapeutique d'oxygène en fonction de votre état de santé, l'appareil doit (1) être utilisé uniquement après qu'un ou plusieurs réglages aient été déterminés ou prescrits individuellement pour vous à vos niveaux d'activité spécifiques, (2) être utilisé avec la combinaison spécifique de pièces et d'accessoires qui sont conformes aux caractéristiques techniques du fabricant du concentrateur et qui ont été utilisés lors de la détermination de vos réglages.
- Les réglages d'autres modèles ou marques d'appareils d'oxygénothérapie peuvent ne pas correspondre aux réglages de cet appareil.
- Les réglages de cet appareil peuvent ne pas correspondre aux réglages d'appareils fournissant un flux continu d'oxygène.
- L'utilisation de cet appareil à une altitude supérieure à 3 048 m (10 000 pieds) ou en dehors de la plage de température de 5 à 40 °C (41 à 104 °F) ou d'une humidité relative supérieure à 95 % devrait avoir un effet négatif sur le débit et le pourcentage d'oxygène et par conséquent sur la qualité de l'oxygénothérapie. L'utilisation de cet appareil immédiatement après un stockage à des températures supérieures à la plage de fonctionnement autorisée peut nuire au fonctionnement de l'appareil jusqu'à ce que la température revienne dans la plage de fonctionnement autorisée. Le vent ou les forts courants d'air peuvent nuire à l'administration précise de l'oxygénothérapie.
- En cas de défaillance de l'appareil, vous retrouverez l'état dans lequel vous étiez avant de commencer l'oxygénothérapie. Cet état sera différent pour chaque patient.
- La mise en place et le positionnement corrects de la canule nasale dans le nez sont essentiels au bon fonctionnement de cet équipement.
- N'utilisez pas cet appareil en conjonction avec un humidificateur, un nébuliseur ou une VPPC, ni en parallèle ou en série avec d'autres concentrateurs d'oxygène ou appareils d'oxygénothérapie. Cela pourrait nuire aux performances et endommager l'appareil.

3.2 ATTENTION !

Risque de blessure ou d'inconfort mineur

- L'appareil, les pièces et les accessoires sont spécifiés pour une utilisation à des débits compris entre le réglage 1 et le réglage 6.
- Des pièces et accessoires incompatibles peuvent entraîner une dégradation des performances ou des dommages et peuvent annuler votre garantie.
- L'appareil est conçu pour fournir un débit d'oxygène ultra-pur. Une alerte d'appel « Oxygène faible » vous informera d'une chute de concentration d'oxygène. Si l'alarme persiste, contactez votre fournisseur.
- Le réglage du débit d'oxygène doit être déterminé et enregistré pour chaque patient individuellement par le prescripteur, y compris la configuration de l'appareil, de ses pièces et de ses accessoires. Il est de la responsabilité du patient de réévaluer périodiquement l'efficacité du ou des réglage(s) de la thérapie.
- Ne modifiez pas l'appareil. Toute modification apportée à l'équipement risque de compromettre les performances ou d'endommager l'équipement et se traduira par l'annulation de la garantie, sauf indication ou instruction contraire.
- N'utilisez pas d'huile, de graisse ou de produits à base de pétrole sur l'appareil ou ses accessoires ou à proximité de ceux-ci.
- N'utilisez pas de lubrifiants sur l'appareil ou ses accessoires.
- Ne bloquez pas l'admission ou l'évacuation d'air lorsque vous utilisez l'appareil. Bloquer la circulation de l'air ou placer l'appareil à proximité d'une source de chaleur peut engendrer une accumulation de chaleur à l'intérieur et l'arrêt ou l'endommagement du concentrateur. En cas de modifications des performances de l'appareil, veuillez consulter la partie « Dépannage » de ce document.
- N'utilisez pas l'appareil sans le filtre à particules. Le passage de particules dans le système risque d'endommager l'appareil.
- N'enroulez pas les cordons autour du bloc d'alimentation pour stocker l'appareil. Ne poussez, tirez ni placez aucun objet sur le cordon. Vous risquez d'endommager les cordons et de provoquer une panne d'alimentation du concentrateur.
- N'utilisez pas le cordon d'alimentation CC avec un répartiteur d'allume-cigare, sous peine de surchauffe du cordon d'alimentation CC.

- Ne démontez pas le bloc d'alimentation électrique, sous peine de provoquer la panne d'un des composants et/ou de poser un risque pour la sécurité.
- N'insérez rien d'autre dans le port d'alimentation de l'appareil que le bloc d'alimentation fourni. Si vous utilisez une rallonge, utilisez-en une certifiée Underwriters Laboratory (UL) et d'une épaisseur minimum de calibre 18. Ne branchez aucun autre appareil sur la même rallonge.
- Ne reconditionnez pas le concentrateur, les accessoires ou les systèmes pour l'expédition dans un emballage non fourni par Inogen.
- Ne démarrez pas la voiture avec le cordon d'alimentation CC branché, sous peine d'engendrer des pics de tension susceptibles d'arrêter et/ou d'endommager l'appareil.
- Ne laissez pas l'appareil dans un environnement où la température peut monter très haut, comme une voiture à l'arrêt par forte chaleur ambiante.
- Ne touchez pas les contacts électriques renforcés du chargeur de batterie externe ; en effet, l'endommagement des contacts risque de compromettre le fonctionnement du chargeur.
- L'appareil ne fonctionnera comme spécifié que s'il est utilisé dans les plages de température et d'humidité de l'altitude indiquées dans ce mode d'emploi.
- L'appareil doit être maintenu au sec à tout moment. L'exposition à l'eau peut entraîner une électrocution et/ou des dégâts matériels.
- Pour une durée de vie optimale du tamis (colonnes), le produit doit être utilisé fréquemment.
- La batterie de l'appareil fait office d'alimentation secondaire en cas de coupure d'alimentation externe prévue ou inattendue. Même lorsque vous utilisez l'appareil à partir d'une alimentation externe, une batterie correctement installée doit se trouver dans l'appareil. Cela minimisera le risque d'interruption du fonctionnement et permettra aux alarmes de continuer à fonctionner.
- Le bloc d'alimentation doit être placé dans un endroit bien ventilé, car la dissipation de la chaleur ne peut se faire sans circulation d'air. Le bloc d'alimentation peut devenir chaud pendant le fonctionnement ; si cela se produit, laissez-le refroidir avant de le manipuler pour éviter toute blessure.
- Assurez-vous que la prise de l'allume-cigare de la voiture est dépourvue de cendres de cigarette et que la fiche

de l'adaptateur s'insère correctement, sous peine de surchauffe.

- Assurez-vous que la prise de l'allume-cigare de la voiture possède un fusible adéquat pour les exigences d'alimentation de l'appareil (15 A minimum). Si la prise d'alimentation ne peut supporter une charge de 15 A, le fusible risque de griller ou la prise peut être endommagée.
- Lorsque vous alimentez l'appareil dans une voiture, assurez-vous que le moteur du véhicule tourne avant de brancher le cordon d'alimentation CC dans l'adaptateur de l'allume-cigare. L'utilisation de l'appareil avec le moteur de la voiture à l'arrêt risque de vider la batterie du véhicule.
- Un changement d'altitude (par exemple, du niveau de la mer à la montagne) risque de diminuer la quantité totale d'oxygène à la disposition du patient. Consultez votre médecin avant de voyager à des altitudes supérieures ou inférieures à la normale pour déterminer si votre réglage de débit doit être modifié.
- Éloignez toujours les liquides des batteries. Si les batteries sont mouillées, arrêtez immédiatement de les utiliser et mettez-les au rebut de façon adaptée.
- Pour prolonger la durée d'utilisation de votre batterie, évitez de l'utiliser à des températures inférieures à 5 °C (41 °F) ou supérieures à 35 °C (95 °F) pendant des périodes prolongées. Stockez la batterie dans un lieu sec et frais. Stockez-la avec un niveau de charge de 40-50 %.
- Les patients présentant un effort respiratoire inférieur à la valeur de sensibilité inspiratoire spécifiée peuvent ne pas être en mesure de déclencher systématiquement l'appareil pour recevoir une oxygénothérapie.

4. INSTRUCTIONS ET FORMATION

Le fournisseur du produit doit s'assurer que, le cas échéant, tous les utilisateurs de cet appareil reçoivent le manuel d'utilisation.

AVERTISSEMENT :

N'utilisez pas le produit sans avoir suivi une autoformation adéquate en lisant ce manuel.

Si vous avez besoin d'informations supplémentaires après avoir lu ce manuel d'utilisation, veuillez contacter votre fournisseur.

5. DESCRIPTION DU PRODUIT

Le système de concentrateur d'oxygène portable Inogen Rove 6 peut inclure les accessoires suivants : Bloc d'alimentation CA, cordon d'alimentation CC, bloc-batterie rechargeable et sacoche de transport.

5.1 DESCRIPTION SCHÉMATIQUE

Cette partie est destinée à vous aider à vous familiariser avec les composants et l'interface de l'appareil. Ne réalisez aucune action sur ou avec votre COP avant d'avoir lu la partie 7, FONCTIONNEMENT de l'Inogen Rove 6.

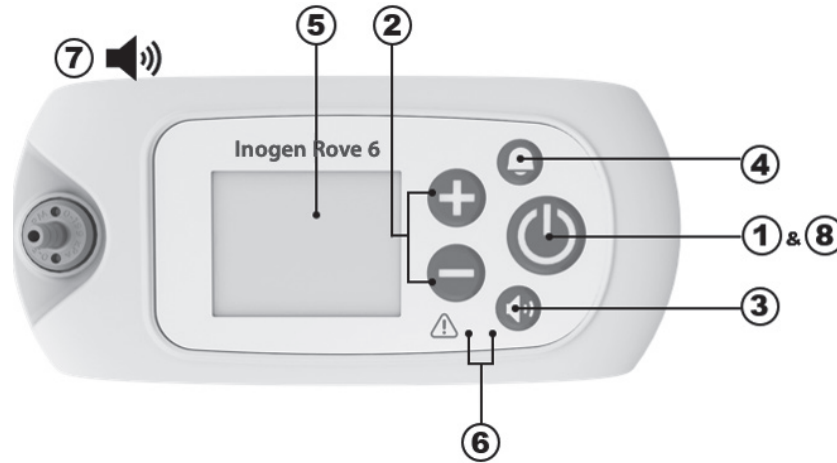

Élément	Description	Fonction
1	Bouton d'alimentation	<ul style="list-style-type: none"> Appuyer sur ce bouton et le garder enfoncé permet d'allumer et d'éteindre l'appareil. N'essayez PAS ceci après avoir lu la partie 7, FONCTIONNEMENT de l'Inogen Rove 6.
2	Boutons de commande de régulation du débit	<ul style="list-style-type: none"> Utilisez le bouton – ou + de commande de régulation du débit pour modifier le réglage. Il existe six réglages, de 1 à 6.
3	Bouton de commande du volume	<ul style="list-style-type: none"> Appuyer sur ce bouton permet de modifier le niveau du volume de 1 à 4.
4	Bouton de sonnette	<ul style="list-style-type: none"> Appuyer sur ce bouton permet d'activer ou de désactiver l'alarme sonore de l'appareil qui détecte <i>l'absence de respiration</i>. <ul style="list-style-type: none"> Lorsque ce mode est ACTIVÉ : l'appareil émet un signal sonore et visuel lorsqu'aucun souffle n'a été détecté pendant 60 secondes ; au bout de 60 secondes, l'appareil entre en mode « Pulsation automatique » ; une fois qu'une autre respiration est détectée, l'appareil quitte le mode « Pulsation automatique » et administre de l'oxygène normalement lors de l'inspiration. Ce mode est activé lorsqu'une sonnette figure dans le coin supérieur gauche de l'écran. En cas de perte d'alimentation, l'alarme audible de détection d'absence de respiration reste réglée sur le mode préféré de l'utilisateur.
5	Affichage	<ul style="list-style-type: none"> L'écran affiche des informations sur l'état de l'appareil, comme le réglage du débit, l'état de l'alimentation, l'autonomie de la batterie et les alarmes. Avant utilisation, retirez l'étiquette à électricité statique FCC de l'écran.
6	Voyants	<ul style="list-style-type: none"> Voyant de respiration non détectée : un voyant vert indique la détection de la respiration. Voyant de signal / d'alarme : un voyant jaune indique un changement d'état de fonctionnement ou un état susceptible de nécessiter une intervention (alarme). Un voyant clignotant est de plus haute priorité qu'un voyant ne clignotant pas.
7	Signaux audibles	<ul style="list-style-type: none"> Un signal audible (bip) indique un changement d'état de fonctionnement ou un état susceptible de nécessiter une intervention (alarme). Des bips plus fréquents indiquent des états de plus haute priorité.

Élément	Description	Fonction
8	Rétroéclairage	• Un rétroéclairage éclaire l'écran pendant 15 secondes lorsque vous appuyez brièvement sur le bouton d'alimentation.

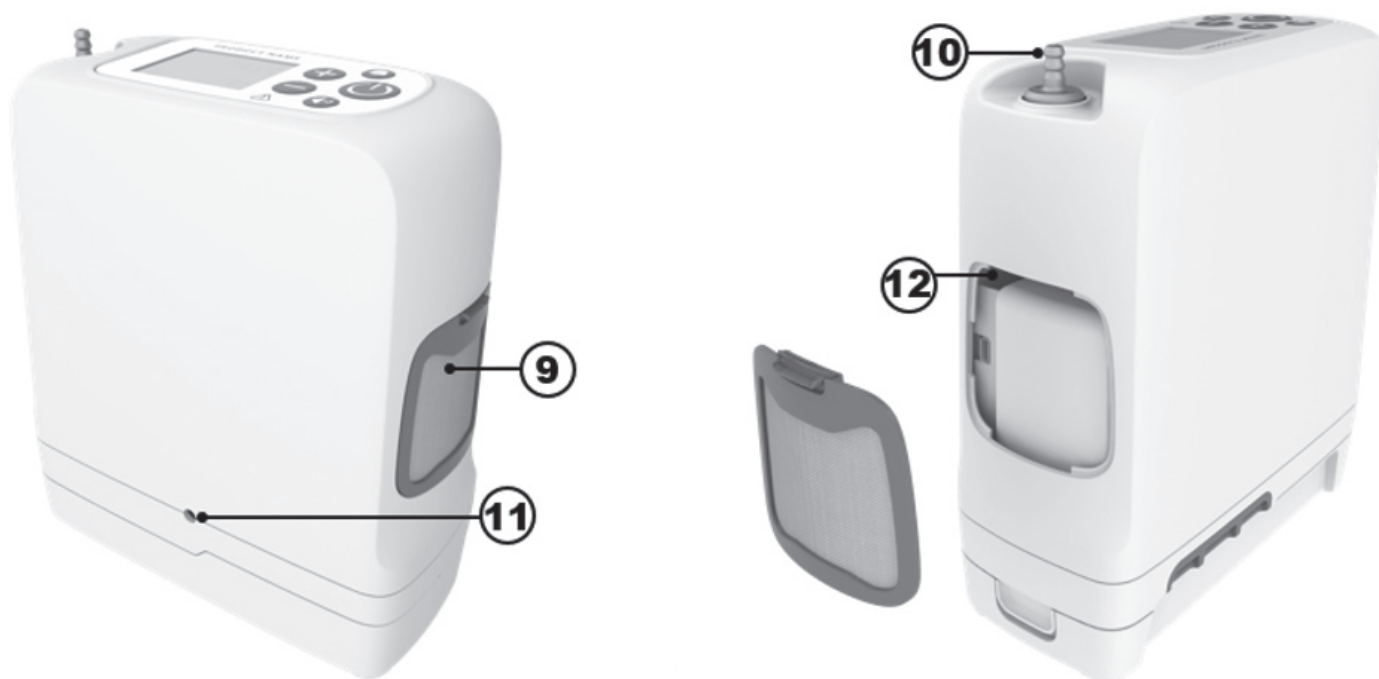

Élément	Description	Fonction
9	Filtre à particules	• Les filtres doivent toujours être en place pendant le fonctionnement afin de maintenir l'air entrant dans l'appareil exempt de grosses particules.
10	Raccord cranté de la canule	• La canule nasale se branche à l'appareil grâce à ce raccord cranté.
11	Alimentation d'entrée	• Connecteur d'alimentation externe provenant du bloc d'alimentation CA ou du cordon d'alimentation CC.
12	Port USB	• Pour une utilisation de service uniquement.

6. INSTRUCTIONS GÉNÉRALES AVANT UTILISATION

De nombreux accessoires peuvent améliorer la portabilité et l'utilisation du concentrateur d'oxygène portable Inogen Rove 6. En plus de l'appareil, l'emballage contient des accessoires pour sa mise en route et un manuel d'utilisation. Contactez votre fournisseur d'oxygène à domicile pour obtenir une liste complète des accessoires disponibles.

Inspectez toujours l'appareil et ses accessoires avant l'utilisation pour rechercher d'éventuels signes de dommages.

Important : bien que la boîte ou l'emballage peut avoir subi certains dommages, comme des déchirures ou des déformations, l'appareil peut encore être en bon état de fonctionnement. Si l'appareil ou un accessoire a été manifestement endommagé, veuillez contacter votre fournisseur d'oxygène à domicile.

Avant de commencer, vérifiez que vous disposez des éléments suivants :

- Concentrateur
- Batterie
- Sacoche de transport
- Bloc d'alimentation CA
- Cordon d'alimentation CC

6.1 LISTE DES ACCESSOIRES ET PIÈCES DÉTACHÉES

AVERTISSEMENT !

Risque de mort, de blessure ou de dégâts matériels

Pour éviter les blessures ou les dégâts matériels qui annuleront la garantie, utilisez uniquement les blocs d'alimentation spécifiés par Inogen.

Utilisez seulement les blocs d'alimentation / adaptateurs ou accessoires spécifiés dans le présent manuel. L'utilisation d'accessoires non spécifiés pourrait engendrer un danger et/ou compromettre les performances de l'appareil. Le système n'est pas fourni avec tous les accessoires, ceux-ci peuvent être achetés séparément. Les accessoires facultatifs et pièces de rechange suivants peuvent être achetés auprès du fabricant sur le site www.inogen.com ou en appelant le numéro 1-877-466-4364.

Accessoire	Numéro de catalogue
Batterie standard	BA-500/BA-508
Batterie longue durée	BA-516
Bloc d'alimentation CA	BA-502/BA-501
Cordon d'alimentation CA – Europe	RP-116
Cordon d'alimentation CA – Royaume-Uni	RP-115
Cordon d'alimentation CA – Amérique du Nord	RP-109
Cordon d'alimentation CA – Suisse	RP-227
Alimentation CA – Australie	RP-120

Accessoire	Numéro de catalogue
Alimentation CA – Afrique du Sud	RP-145
Sacoche de transport	CA-500
Sac à dos	CA-550
Chargeur de batterie externe	BA-503
Cordon d'alimentation CC	BA-306
Kit de raccord cranté de la canule	RP-506
Colonnes de remplacement	RP-502
Filtres à particules de remplacement	RP-501

AVERTISSEMENT !

N'utilisez pas l'appareil ou tout accessoire qui présente des signes de dommages.

6.2 BLOCS-BATTERIES RECHARGEABLES (BA-500, BA-508 ET BA-516)

La batterie alimente l'appareil sans que vous ayez à le brancher sur un circuit d'alimentation externe. Votre appareil peut comporter une ou plusieurs batteries, en fonction de la configuration que vous avez commandée. L'appareil est compatible avec trois batteries différentes : les BA-500 et BA-508 sont des batteries 8 cellules standard tandis que la BA-516 est une batterie 16 cellules longue durée. Ces batteries alimentent l'appareil pour des durées différentes, en fonction du réglage du débit.



Le tableau suivant présente les durées d'utilisation typiques d'un bloc-batterie neuf.

Réglage de l'appareil	Autonomie de batterie standard (BA-500/BA-508)	Autonomie de batterie longue durée (BA-516)
1	Jusqu'à 6 h 15	Jusqu'à 12 h 45
2	Jusqu'à 5 h 00	Jusqu'à 10 h 15
3	Jusqu'à 3 h 15	Jusqu'à 6 h 30
4	Jusqu'à 2 h 15	Jusqu'à 5 h 15
5	Jusqu'à 1 h 45	Jusqu'à 3 h 30
6	Jusqu'à 1 h 15	Jusqu'à 2 h 30

REMARQUE : l'autonomie de la batterie varie en fonction du réglage du débit et des conditions environnementales. La durée affichée est une moyenne qui peut varier de $\pm 10\%$.

6.2.1 VÉRIFICATION DE L'ÉTAT DE LA BATTERIE LORSQU'ELLE EST INSTALLÉE SUR L'APPAREIL

Lors du fonctionnement sur batterie, l'écran affiche le pourcentage estimé (%) ou les minutes de recharge restantes. Les icônes suivantes indiquent que l'appareil fonctionne sur batterie et n'est pas en train de se recharger :

	La batterie est vide ou son état n'est pas disponible		Il reste moins de 10 % d'autonomie batterie
	Il reste moins de 20 % d'autonomie batterie		Il reste moins de 30 % d'autonomie batterie
	Il reste moins de 40 % d'autonomie batterie		Il reste moins de 50 % d'autonomie batterie
	Il reste moins de 60 % d'autonomie batterie		Il reste moins de 70 % d'autonomie batterie
	Il reste moins de 80 % d'autonomie batterie		Il reste moins de 90 % d'autonomie batterie
	La batterie est chargée à 100%		

French

IMPORTANT : lorsque l'appareil détecte qu'il reste moins de 10 minutes d'autonomie de la batterie, une alarme de basse priorité retentit. Une fois la batterie est vide, l'alarme se transforme en alarme de haute priorité.

Lorsqu'il reste moins de 10 minutes d'autonomie de la batterie, effectuez l'une des actions suivantes :

- Branchez l'appareil sur une source d'alimentation CA ou CC à l'aide du bloc d'alimentation CA ou du cordon d'alimentation CC.
- Désactivez l'appareil et remplacez la batterie déchargée par une autre chargée. Pour retirer la batterie, appuyez sur le bouton de verrouillage de la batterie et maintenez-le, puis faites glisser la batterie de l'appareil.

Si la batterie est épuisée, rechargez-la en branchant l'appareil à l'alimentation externe ou en la rechargeant sur le chargeur de batterie externe.





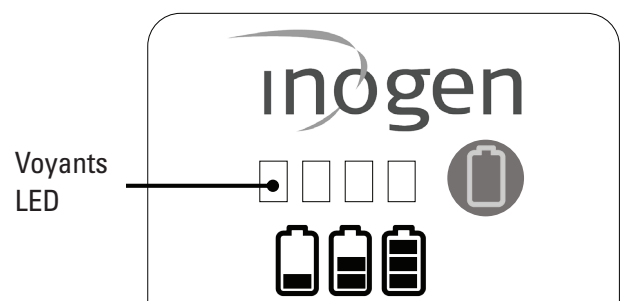







6.2.2 VÉRIFICATION DE L'ÉTAT DE LA BATTERIE LORSQU'ELLE N'EST PAS INSTALLÉE SUR L'APPAREIL

- Pour vérifier la charge de la batterie lorsqu'elle n'est pas installée sur l'appareil, appuyez sur le bouton vert de l'icône de batterie. Les voyants de niveau de la batterie (<10 % à 100 %) s'allument à gauche du bouton vert de l'icône de batterie pour indiquer le niveau de charge du bloc-batterie :
- 4 voyants s'allument : charge entre 75 % et 100 %
- 3 voyants s'allument : charge entre 50 % et 75 %
- 2 voyants s'allument : charge entre 25 % et 50 %
- 1 voyant s'allume : charge entre 10 % et 25 %
- 1 voyant clignote : la batterie est chargée à moins de 10 % et doit être rechargée



6.2.3. CHARGEMENT DES BATTERIES

Le concentrateur recharge la batterie à chaque fois qu'elle est installée et que l'appareil est branché à une source d'alimentation CA ou CC externe (sauf à bord d'un avion). Vous saurez que la batterie est en train de recharger lorsque l'écran affiche une icône de batterie traversée par un éclair comme suit :

	La batterie est chargée à 100% et se rechargera au besoin pour maintenir sa charge.		La batterie est en cours de recharge et le niveau de charge est <98 %
	La batterie est en cours de recharge et le niveau de charge est <89 %		La batterie est en cours de recharge et le niveau de charge est <79 %
	La batterie est en cours de recharge et le niveau de charge est <69 %		La batterie est en cours de recharge et le niveau de charge est <59 %
	La batterie est en cours de recharge et le niveau de charge est <49 %		La batterie est en cours de recharge et le niveau de charge est <39 %
	La batterie est en cours de recharge et le niveau de charge est <29 %		La batterie est en cours de recharge et le niveau de charge est <19 %
	La batterie est en cours de recharge et le niveau de charge est <10 %		L'appareil fonctionne sur une source d'alimentation externe sans batterie, ou la source d'alimentation externe est insuffisante pour recharger la batterie.

Lorsque vous commencez à recharger une batterie complètement vide, la procédure de recharge peut commencer et s'arrêter au cours des premières minutes. Cela est normal.

Si vous laissez l'appareil branché au-delà du temps de recharge complet, cela ne risque pas d'endommager l'appareil ou la batterie. Si vous utilisez plusieurs batteries, assurez-vous que chaque batterie est étiquetée (1, 2, 3 ou A, B, C, etc.) et alternez régulièrement les batteries.

6.2.4 DURÉE DE VIE ET ENTRETIEN DE LA BATTERIE

Les batteries de l'appareil sont conçues pour durer pendant 500 cycles de recharge / décharge. Pour prolonger la durée d'utilisation de votre batterie :

- Évitez d'utiliser l'appareil à des températures inférieures à 5 °C (41 °F) ou supérieures à 35 °C (95 °F) pendant des périodes prolongées.
- Conservez dans un endroit frais et sec avec une charge d'au moins 40 à 50 %.
- Éloignez les liquides des batteries. Si les batteries sont mouillées, arrêtez immédiatement de les utiliser et mettez-les au rebut de façon adaptée.

Les batteries doivent être rechargées à 100% et déchargées jusqu'à 0 % au moins une fois tous les 90 jours pour maintenir une durée de vie maximale.

6.3 UTILISATION DE LA CANULE NASALE

ATTENTION !

Risque de blessure ou d'inconfort mineur

La mise en place et le positionnement corrects des pinces de la canule nasale dans le nez sont essentiels à l'administration de l'oxygène. Vérifiez que la canule nasale est correctement raccordée à l'embout et que la tubulure n'est ni coudée ou pincée d'aucune manière. Remplacez régulièrement la canule nasale.

AVERTISSEMENT !

Risque de blessure

La canule nasale doit fournir un débit nominal de 6 litres par minute pour garantir une administration d'oxygène adéquate. Il faut noter que les canules peuvent avoir un débit nominal de « litres par minute » même si votre réglage de débit pulsé prescrit ne représente pas un débit constant en litres par minute.



Une canule nasale doit être utilisée avec l'appareil pour fournir de l'oxygène à partir du concentrateur. L'utilisation d'une canule à lumière simple d'une longueur maximale de 7,62m est recommandée pour garantir une détection de la respiration et une administration d'oxygène correctes. Reportez-vous au mode d'emploi du fabricant.

6.4 BLOC D'ALIMENTATION CA (BA-502/BA-501)

Le bloc d'alimentation CA comprend une alimentation CA pouvant être raccordée à l'appareil et un cordon d'alimentation CA pour brancher le bloc d'alimentation sur la prise CA correspondante. Le bloc d'alimentation CA s'adapte automatiquement à la tension d'entrée de 100 V à 240 V (50 à 60 Hz).

Pour utiliser l'alimentation CA, procédez comme suit :

1. Raccordez le bloc d'alimentation CA au câble d'alimentation.
2. Branchez le câble d'alimentation sur une prise murale standard.
3. Insérez le câble d'alimentation dans le port d'alimentation qui se trouve à côté du filtre à particules, à l'arrière du concentrateur.

Le bloc d'alimentation CA chargera les batteries lorsque l'appareil est branché sur une alimentation secteur (sauf dans les avions).



6.5 CORDON D'ALIMENTATION CC (BA-306)

Un cordon d'alimentation CC peut être fourni ou non avec le système. Si un cordon d'alimentation CC n'est pas fourni, il est possible de l'acheter auprès du fabricant en tant qu'accessoire séparé.

AVERTISSEMENT !

Risque de mort, de blessure ou de dégâts matériels

Ne touchez pas l'extrémité du cordon d'alimentation CC après l'utilisation car elle sera chaude. Toucher l'extrémité d'un cordon d'alimentation CC après son retrait de l'adaptateur de l'allume-cigare peut causer des blessures.

Le cordon d'alimentation CC se compose d'un seul câble dont une extrémité est raccordée directement à l'appareil et l'autre est branchée dans la sortie CC.

Pour utiliser le cordon d'alimentation CC :

1. Branchez une extrémité du cordon d'alimentation sur l'allume-cigare ou sur une alimentation auxiliaire CC.
2. Raccordez l'autre extrémité du cordon d'alimentation CC à l'appareil.
3. Assurez-vous que l'appareil est bien fixé avant de démarrer la voiture ou un autre véhicule. Activez votre appareil et utilisez-le normalement.







6.6 CHARGEUR DE BATTERIE EXTERNE (BA-503, ACCESSOIRE EN OPTION NON FOURNI)

Le concentrateur dont vous disposez recharge la batterie à chaque fois qu'elle est installée et que l'appareil est branché à une source d'alimentation CA ou CC externe (sauf à bord d'un avion).

Le chargeur de batterie externe recharge les batteries standard (BA-500/BA-508) et longue durée (BA-516). Cet accessoire standard n'est pas fourni avec le système, mais peut être acheté séparément. Vous pouvez également recharger la batterie à l'aide de votre appareil lorsqu'il est branché sur une source d'alimentation CA ou CC.

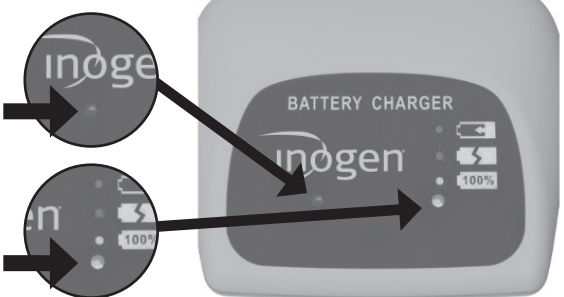
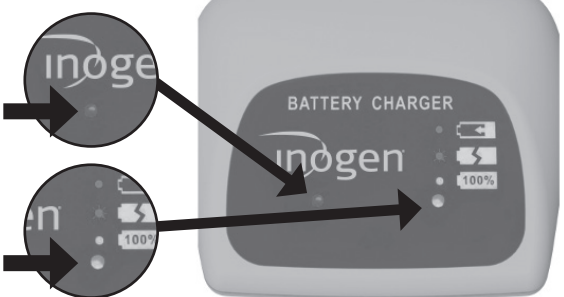
Pour utiliser le chargeur de batterie externe, procédez selon les étapes suivantes :

Étape	Description
<p>1</p>	<p>Raccordez le chargeur de batterie externe à une alimentation</p> <p>1.1 Branchez le cordon d'alimentation CA du chargeur de batterie externe sur une prise électrique.</p> <p>1.2 Branchez le cordon d'alimentation CA du chargeur de batterie externe sur le chargeur de batterie.</p> <p>1.3 Un voyant vert s'allume sur la partie inférieure du chargeur.</p> 
<p>2</p>	<p>Connectez la batterie</p> <p>2.1 Faites glisser le chargeur dans la batterie jusqu'à entendre un déclic.</p> <p>2.2. La batterie doit être clipsée dans le chargeur.</p> 
<p>3</p>	<p>Vérifiez l'état de la batterie</p> <p>3.1 Lorsque la batterie est correctement installée, un voyant rouge allumé en continu indiquera que la batterie est en cours de recharge.</p> <p>3.2 Lorsque le voyant vert s'allume, cela signifie que la batterie est chargée à fond.</p> 
<p>4</p>	<p>Vérifiez qu'il n'y a pas d'erreurs</p> <p>4.1 Si le voyant rouge clignote, débranchez l'appareil et répétez les étapes 2 et 3.</p> <p>4.2 Si le clignotement continue après avoir effectué ces étapes, contactez votre fournisseur.</p> 

Étape	Description
5	<p>Retirez la batterie lorsqu'elle est rechargée</p> <p>5.1 Lorsque la batterie est rechargée, appuyez sur le bouton de verrouillage et faites glisser le chargeur de la batterie.</p> 

7. MODE D'EMPLOI

7.1 PRINCIPES DE FONCTIONNEMENT ET PERFORMANCES ESSENTIELLES

Cet appareil fonctionne en séparant l'oxygène de l'air ambiant à l'aide d'un procédé d'adsorption par inversion de pression (PSA). L'air normal se compose à 21 % d'oxygène ; cet appareil augmente le taux d'oxygène jusqu'à 96 % en supprimant l'azote et en concentrant la sortie d'oxygène. Pour ce faire, l'air est aspiré par l'appareil à travers un petit compresseur d'air, l'azote est séparé de l'oxygène et ensuite, l'oxygène est recueilli et livré au patient à chaque respiration.

Comme l'oxygène que vous respirez provient de votre environnement immédiat, il est très important de veiller à la propreté de votre appareil. Bien que l'appareil comporte plusieurs filtres intégrés, son exposition à des environnements sales et poussiéreux réduira la durée de vie des filtres et nécessitera un remplacement plus fréquent.

L'appareil maintient les exigences de performance essentielles suivantes sans qu'il soit nécessaire de procéder à des tests récurrents : (1) Un état d'alarme lorsque l'administration de l'oxygène, en condition normale et en cas de premier défaut, n'est pas conforme aux niveaux de performances indiqués dans le présent manuel. (2) Un état d'alarme technique en cas de défaillance de l'alimentation électrique.

(3) Un état d'alarme technique lorsque la batterie est presque épuisée. (4) Un état d'alarme technique si la concentration de l'oxygène est inférieure à une fraction de volume de 82 %. (5) Un état d'alarme technique de dysfonctionnement. (6) L'administration d'une dose d'oxygène, dans des conditions normales ou une indication de dysfonctionnement.

7.2 SCHÉMA PNEUMATIQUE

Le processus se déplace de gauche à droite

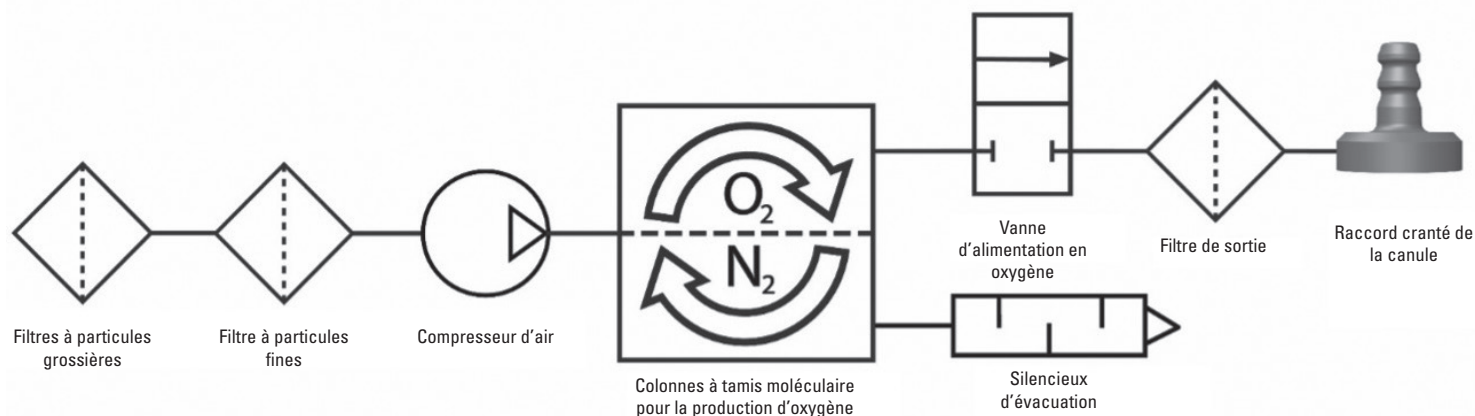

7.3 PRÉPARATION DE VOTRE CONCENTRATEUR POUR L'UTILISATION

IMPORTANT : assurez-vous de disposer d'un approvisionnement en oxygène de secours en plus de ce concentrateur d'oxygène portable.



Quel est votre approvisionnement en oxygène de secours ? _____

N'UTILISEZ PAS :

- Avec un humidificateur, un nébuliseur, une VPPC, ou en parallèle ou en série avec un autre appareil.
- À proximité de flammes, de fumée ou de tout matériau inflammable.
- À proximité de polluants, de fumée, d'émanations, d'anesthésiants inflammables, d'agents nettoyants ou de vapeurs chimiques.
- Dans des environnements où votre concentrateur risque d'être immergé dans l'eau.
- À proximité de l'huile, de la graisse ou de produits à base de pétrole.

Étape	Instruction	
7.3.1	<p>Veillez à placer votre concentrateur dans un emplacement bien aéré.</p> <ol style="list-style-type: none">1.1 L'entrée et l'évacuation d'air doivent être dégagées.1.2. Orientez votre concentrateur de manière à pouvoir entendre toute alarme audible.1.3. Faites toujours fonctionner l'appareil en position verticale.1.4. Vérifiez que les filtres à particules sont en place des deux côtés de l'appareil.1.5. Confirmez que votre emplacement vous permet d'entendre et/ou de voir toute alarme qui pourrait se déclencher.	

7.3.2

Branchez votre concentrateur à une alimentation adéquate.

IMPORTANT : l'utilisation du mauvais cordon peut causer un incendie. Utilisez seulement les cordons compatibles du fabricant.

Il est recommandé d'avoir toujours une batterie installée sur l'appareil ; celle-ci se rechargera lorsque le concentrateur est branché à une alimentation externe. Pour installer une batterie, procédez comme suit :

- 2.1 Aligned la batterie sur le fond du boîtier de l'appareil.
- 2.2. Faites glisser la batterie en position jusqu'à entendre un déclic, ce qui signifie que le verrou revient en position supérieure.
- 2.3. Vous entendrez un seul bip et vous verrez les voyants et l'affichage s'allumer brièvement avant de s'éteindre. Cela indique que le concentrateur s'est bien connecté à la batterie.

N'UTILISEZ PAS d'autres batteries que celles spécifiées dans le présent manuel.

Si vous utilisez l'alimentation CA, procédez comme suit :

- 2.4 Raccordez le bloc d'alimentation CA au câble d'alimentation.
- 2.5 Branchez le câble d'alimentation sur une prise murale standard.
- 2.6 Insérez le câble d'alimentation dans le port d'alimentation qui se trouve à côté du filtre à particules, à l'arrière du concentrateur.
- 2.7 Vous entendrez un seul bip et vous verrez les voyants et l'écran d'affichage s'allumer brièvement avant de s'éteindre. Cela indique que le concentrateur s'est bien connecté à votre bloc d'alimentation.

N'UTILISEZ PAS d'autres blocs d'alimentation que ceux spécifiés dans le présent manuel.

N'UTILISEZ PAS d'autres câbles électriques ou accessoires que ceux spécifiés dans le présent manuel.



Étape	Instruction
7.3.3	<p>Fixez une canule appropriée à votre concentrateur</p> <p>3.1 Il est recommandé d'utiliser une canule à lumière simple de longueur maximale 7,62m. Cela garantit une détection de la respiration et une administration d'oxygène correctes.</p> <p>IMPORTANT : consultez votre médecin s'il est nécessaire de procéder à un titrage supplémentaire pour garantir une administration d'oxygène correcte lors de l'utilisation d'une canule particulière.</p> <p>NE LUBRIFIEZ PAS les raccords, les connexions, les tubes ou tout autre accessoire de votre concentrateur.</p> <p>3.2 Connectez la tubulure de la canule nasale en l'insérant dans le raccord métallique cranté de la canule sur la partie supérieure de l'appareil.</p> <p>3.3 Remplacez régulièrement votre canule pour éviter la contamination ou les mauvaises performances. Consultez la section 6.3 « Utilisation de votre canule nasale » pour plus de détails.</p>



7.4 UTILISATION DE VOTRE CONCENTRATEUR



N'UTILISEZ PAS À PROXIMITÉ DE :

• Graisse • Huile • Lubrifiants • Fumée • Flammes



N'UTILISEZ PAS AVEC :

• VPPC • Humidificateur • Connecté à d'autres appareils

Étape	Instruction
7.4.1	<p>Mettez votre concentrateur en marche</p> <p>1.1 Appuyez sur le bouton d'alimentation et maintenez-le jusqu'à ce que vous entendiez un court bip.</p> <p>1.2 L'écran s'allumera et affichera le logo Inogen.</p> <p>IMPORTANT : si l'écran s'éteint immédiatement après avoir affiché le logo Inogen, vous n'aurez pas maintenu le bouton d'alimentation assez longtemps. Répétez l'étape 1.1 et maintenez le bouton d'alimentation plus longtemps.</p> <p>1.3 L'icône « Attendez SVP » (⌘) s'affiche pendant le démarrage du concentrateur.</p> <p>1.4 L'affichage indique le débit actuel et l'état de l'alimentation.</p> <p>1.5 Après une brève séquence de démarrage, une période de préchauffage de 2 minutes commence. Durant cette période, la concentration d'oxygène augmente jusqu'à la valeur spécifiée, mais il est également possible qu'elle ne soit pas atteinte. Il est possible qu'un temps de préchauffage supplémentaire soit nécessaire si votre appareil a été entreposé à des températures extrêmement froides.</p>



Étape	Instruction
7.4.2	<p>Vérifiez le niveau de la batterie de votre concentrateur</p> <p>2.1 Lorsque votre concentrateur a complètement démarré, l'écran s'éteint.</p> <p>2.2 À ce moment, un pourcentage de la batterie s'affiche sur l'écran, à l'endroit où l'icône « Attendre SVP » (✱) était précédemment affichée.</p> <p>2.3 Si la batterie est faible, branchez votre concentrateur à une alimentation externe, comme décrit dans l'étape 2.4 ou remplacez la batterie par une autre chargée à fond.</p> <p>2.4 Si la batterie a été retirée, revenez à la section 3.6, partie 4 « Recharge de la batterie de votre concentrateur » pour consulter les étapes à suivre pour la recharger.</p>
7.4.3	<p>Réglez le débit de votre concentrateur</p> <p>3.1 Le ou les débits sont prescrits par votre médecin ou clinicien.</p> <p>3.2 Utilisez les boutons + ou – pour ajuster au réglage souhaité.</p> <p>3.3 Le réglage en cours est affiché à l'écran.</p> <p>IMPORTANT : il est tout à fait normal de remarquer une différence du son lorsque vous modifiez le réglage du débit.</p> <p>NE RÉGLEZ PAS votre concentrateur à des débits non prescrits par votre médecin.</p> <div data-bbox="987 548 1503 764" data-label="Image"> </div> <div data-bbox="998 835 1503 989" data-label="Text"> <p>Le débit est prescrit par votre médecin ; il s'agit d'une « dose » d'oxygène. Un débit trop élevé ou trop faible est susceptible de causer des problèmes.</p> </div>

7.4.4 Utilisez votre concentrateur

- 4.1 Posez la canule nasale sous votre nez en orientant les petits tubes directement dans votre nez, et enroulez les tubulures confortablement autour de vos oreilles conformément aux instructions du fabricant de la canule.
- 4.2 Respirez par le nez.
- 4.3 Un voyant vert clignote à chaque détection d'une respiration.
- 4.4 Assurez-vous que la canule nasale est correctement placée sur votre visage et que vous respirez par le nez.
- 4.5 Votre concentrateur détectera le début de l'inhalation et administrera une bouffée d'oxygène au moment précis où vous inhalerez. L'appareil détectera chaque respiration et continuera à administrer l'oxygène de cette façon.
- 4.6 Lorsque votre fréquence respiratoire change, il détecte ces fluctuations et administre l'oxygène quand vous en avez besoin.

N'UTILISEZ PAS votre concentrateur dans les cas suivants :

- Vous vous sentez malade ou mal à l'aise.
- Le concentrateur n'indique pas de bolus d'oxygène.
- Vous ne pouvez pas entendre et/ou sentir de bolus d'oxygène.
- Vous ne pouvez pas entendre les alarmes sonores.

NE PAS :

- Permettre de fumer ou des flammes vives à une distance de 2 m de votre concentrateur.
- Fumer activement en utilisant votre concentrateur.
 - Si vous fumez, vous devez toujours éteindre le concentrateur, retirer la canule et quitter la pièce dans laquelle la canule ou le concentrateur sont placés. Si vous n'êtes pas en mesure de quitter la pièce, vous devez attendre 10 minutes après l'arrêt du débit d'oxygène.
- Laisser la canule nasale sur les couvertures de lit ou les coussins de chaise.

IMPORTANT : si vous inhalez très rapidement entre deux respirations, l'appareil pourra ignorer une des respirations, donnant l'apparence d'une respiration ratée. Cela est normal, dans la mesure où l'appareil détecte et surveille les fluctuations au sein de votre schéma respiratoire. L'appareil détectera normalement la respiration suivante et administrera l'oxygène en conséquence.



Pour l'entretien de la canule, reportez-vous aux instructions du fabricant et suivez les conseils de votre professionnel de la santé.



Étape **Instruction**

7.4.5 **En option : utilisez des accessoires pour que votre concentrateur devienne portable**

Pour utiliser la sacoche de transport (CA-500) si vous le souhaitez :

- 5.1 Connectez une batterie.
- 5.2 Insérez l'appareil dans la sacoche de transport par l'ouverture zippée du dessous avec le raccord cranté de la canule orienté vers le haut du côté droit avant.
- 5.3 Fermez le rabat du fond à l'aide de la fermeture éclair.



IMPORTANT : veillez à ce que les deux entrées d'air soient visibles à travers les panneaux en maillage ouvert sur les côtés de la sacoche et que la sortie d'air soit visible à travers le panneau de maillage ouvert sur le devant de la sacoche.

5.4 Stockez des articles comme des canules de réserve ou des cartes d'identité dans le compartiment zippé sous le rabat avant de la sacoche de transport.

IMPORTANT : cette sacoche peut être rattachée à la poignée d'une malle ou d'un chariot.

Vous pouvez acheter le sac à dos (CA-550) et l'utiliser.

5.5 Insérez l'appareil dans ces sacs de manière à ne pas bloquer les filtres à particules et à avoir accès à l'alimentation d'entrée.

Le sac à dos n'est pas fourni avec le système, mais peut être acheté séparément.



7.4.6 **Désactivez votre concentrateur**

6.1 Désactivez l'appareil en appuyant sur le bouton d'alimentation et en le maintenant.



7.5 STOCKAGE DE VOTRE CONCENTRATEUR

Étape	Instruction
7.5.1	<p>Stockez votre concentrateur</p> <p>1.1 Retirez la batterie du concentrateur.</p> <p>1.2 Stockez le concentrateur, la batterie et les accessoires d'alimentation dans un endroit frais et sec.</p> <p>1.3 Stockez votre batterie avec une charge entre 40 et 50 %.</p> <p>NE STOCKEZ PAS à des températures inférieures à 5 °C (41 °F) ou supérieures à 35 °C (95 °F) pendant des périodes prolongées.</p> <p>NE PLACEZ PAS d'objets sur le concentrateur ou sur l'emballage du concentrateur qui le contient.</p>

7.6 RÉACTION AUX ALARMES

AVERTISSEMENT :

Si vous êtes incapable d'entendre ou de voir les alarmes, si vous n'avez pas de sensibilité tactile normale ou si vous ne pouvez pas exprimer votre malaise, veuillez consulter votre clinicien avant d'utiliser cet appareil.

En appuyant sur le bouton de sonnette, vous pouvez activer ou désactiver l'alarme d'absence de respiration. Lorsque l'alarme audible d'absence de respiration est **ACTIVÉE** (parce que le concentrateur n'a pas détecté de respiration pendant 60 secondes, consulter la section 8 : alarmes des états d'absence de respiration), le concentrateur émettra trois bips, qui se répèteront toutes les 25 secondes, en plus d'un voyant jaune qui clignote. Lorsque cette alarme est déclenchée, le concentrateur commencera à administrer des bouffées d'oxygène à un débit de 20 bolus par minute. Lorsque l'alarme audible d'absence de respiration est **DÉSACTIVÉE**, le concentrateur réagira de la même façon lorsqu'il détecte une absence de respiration pendant 60 secondes, **MAIS** les trois bips qui se répètent ne retentiront pas. Que le mode de détection de l'absence de respiration soit activé ou désactivé, cela n'a aucune incidence sur la fonctionnalité d'alarme des autres alarmes ou notifications de l'appareil.

Important : le système d'alarme est testé pendant la séquence de démarrage. Vous devriez voir tous les voyants d'alarme s'allumer brièvement et l'indicateur d'alarme audible faire un bruit. Si vous soupçonnez que des alarmes fonctionnent mal, contactez votre distributeur pour vérifier que les alarmes fonctionnent correctement.

7.7 VOYAGE AVEC VOTRE CONCENTRATEUR

La FAA autorise cet appareil à bord de la plupart des avions américains.

IMPORTANT : il incombe au patient de se renseigner auprès de la compagnie aérienne concernée lors de voyages intérieurs ou à l'étranger.

Lorsque vous voyagez avec l'appareil, veillez à emporter le bloc d'alimentation CA et le chargeur de batterie externe (si vous en avez un). Il est conseillé d'utiliser une alimentation externe (c'est-à-dire branchée au mur) chaque fois que possible pour maintenir la batterie complètement chargée.

Emportez suffisamment de batteries chargées pour alimenter votre concentrateur pendant au moins 150 % de la durée prévue de votre vol, le temps passé au sol avant et après le vol, les contrôles de sécurité, les correspondances et une estimation prudente des retards imprévus. Notez que, conformément aux règlements de la FAA, toutes les batteries supplémentaires doivent être emballées et protégées individuellement pour éviter les courts-circuits et transportées uniquement dans un bagage à main à bord de l'avion.

Le bloc d'alimentation CA ne peut pas être utilisé pour charger la batterie de l'appareil à bord d'un avion. Si vous voyagez en bus, en train ou en bateau, contactez votre transporteur pour savoir si des prises d'alimentation sont disponibles.

8. GLOSSAIRE DES INDICATEURS D'ALARME ET DES ICÔNES DE L'APPAREIL

8.1 INFORMATIONS DE PRÉSENTATION

L'appareil utilise des icônes et des alarmes pour communiquer son état. Ce glossaire décrit toutes les icônes et les alarmes afin d'interpréter correctement l'état de l'appareil.

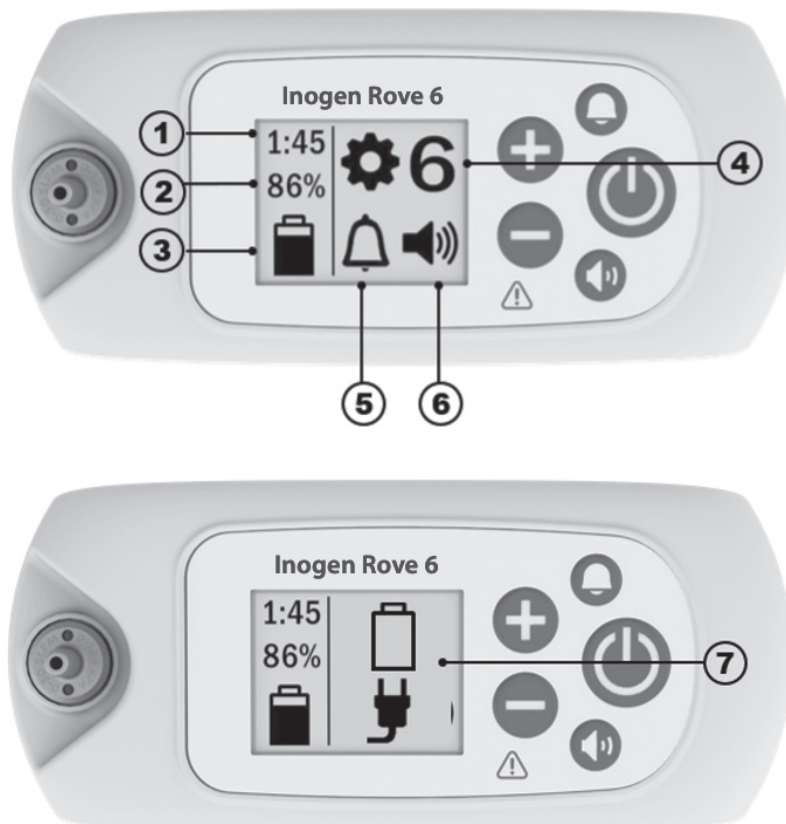





1	 Icône d'état de la batterie n° 1 : indique approximativement le temps restant sur la charge de la batterie avec le réglage de débit actuel	2	 Icône d'état de la batterie n° 2 : indique le pourcentage de charge de la batterie
3	 Icône d'information sur la batterie et l'alimentation : indique si une batterie est insérée ou non, le niveau de charge de la batterie, si l'appareil est connecté à une alimentation et si la batterie est en cours de chargement. Reportez-vous à la section sur l'alimentation électrique pour connaître la liste des icônes.	4	 Réglage du débit : indique le réglage du débit sur lequel se trouve l'appareil, de 1 à 6
5	 Icône d'alarme de détection d'absence de respiration : indique si l'alarme audible est activée ou désactivée	6	 Icône de volume : indique les niveaux de volume de l'alarme
7	 Icônes d'informations ou d'alarme : signaux d'informations ou alarmes visuelles. Elles peuvent être affichées sous la forme d'une icône unique ou de plusieurs icônes et peuvent être accompagnées ou non d'alarmes audibles.		

8.2 ICÔNES DE MODE





	L'alarme audible d'absence de respiration est activée.		L'alarme audible d'absence de respiration est désactivée. Il s'agit de l'état par défaut.
	Niveau de l'avertisseur sonore 1		Niveau de l'avertisseur sonore 3
	Niveau de l'avertisseur sonore 2		Niveau de l'avertisseur sonore 4





8.3 ICÔNES BLUETOOTH (POUR LES MODÈLES AVEC BLUETOOTH)

	Bluetooth désactivé.		Bluetooth activé.
	Appariement avec l'application Inogen Connect.		Concentrateur non apparié à l'appareil mobile.

8.4 ICÔNES D'INFORMATIONS

Les icônes affichées suivantes ne sont pas accompagnées d'un signal audible ni d'un changement visuel des voyants.

Icônes de l'affichage	Description et action (si nécessaire)
	Réglage du débit « X » représente le réglage de débit sélectionné (par ex., réglage 2).
	Indicateur d'attente Ce symbole s'affiche pendant le démarrage du concentrateur. Après une brève séquence de démarrage, une période de préchauffage de 2 minutes commence. Durant cette période, la concentration d'oxygène augmente jusqu'à la valeur spécifiée, mais il est également possible qu'elle ne soit pas atteinte.
HH:MM	Temps restant pour la charge de la batterie « HH:MM » représente la durée d'autonomie approximative de la batterie sous le forme heures:minutes (par ex., 1:45).
	Charge de la batterie et état de charge Ce symbole indique que la batterie est installée et en cours de charge. Pour une liste complète des symboles de charge de la batterie, reportez-vous à la section « Charge de la batterie avec le concentrateur » (section 3.6.4).
	État du niveau de la batterie Ce symbole indique le niveau de la batterie (environ 50 % dans cet exemple). Reportez-vous à la section « Vérification de l'état de la batterie lorsqu'elle est installée sur l'appareil » (section 3.6.2).
XX%	Batterie % chargée Ce symbole s'affiche lorsque le concentrateur est branché et utilisé pour charger une batterie (inutilisé pour la production d'oxygène). Il est normal qu'une batterie chargée à fond affiche un niveau de charge compris entre 95 % et 100 % lorsqu'une alimentation externe est branchée. Cette fonction maximise la durée de vie utile de la batterie.

Icônes de l'affichage	Description et action (si nécessaire)
	<p>Réinitialisation du tamis (colonnes)</p> <p>Ce symbole s'affiche lorsque la maintenance de la colonne est nécessaire et une fois que les colonnes de remplacement ont été installées.</p>
	<p>Réussite de la réinitialisation du tamis</p> <p>Ce symbole s'affiche lorsque les colonnes du tamis ont été réinitialisées avec succès.</p>
	<p>Transfert du journal des données en cours ou mise à jour en cours (application uniquement)</p> <p>Cette icône s'affiche pendant tous les transferts de journaux de données et les mises à jour logicielles lancés via l'application Inogen Connect.</p>
	<p>Réussite du transfert du journal de données (appli uniquement)</p> <p>Cette icône s'affiche une fois que les transferts de journaux de données ont été menés à bien via l'application Inogen Connect.</p>
<p>Les icônes affichées suivantes sont accompagnées d'un bip bref.</p>	
	<p>Veillez patienter, arrêt en cours</p> <p>Vous avez appuyé sur le bouton d'alimentation pendant 2 secondes. Le concentrateur procède à l'arrêt du système.</p>
<p>HH:MM Vx.x:SN</p>	<p>Affichage de l'horloge de durée de vie (HH:MM), de la version du logiciel et du numéro de série (Vx.x:SN)</p> <p>Cela s'affiche lorsque le bouton d'alarme audible de détection d'absence de respiration (bouton en forme de cloche) est enfoncé pendant cinq secondes alors que le concentrateur est en marche.</p>

8.5. ALARMES

L'appareil contrôle plusieurs paramètres lorsqu'il est en marche et utilise un système d'alarme intelligent pour signaler tout dysfonctionnement. Des algorithmes mathématiques et des délais sont utilisés pour réduire le risque de fausses alarmes, tout en garantissant toujours un signalement adapté de tout état d'alarme. Si plusieurs états d'alarme sont détectés, l'alarme dont la priorité est la plus importante s'affiche. Notez que l'absence de réaction à la cause d'un état d'alarme peut entraîner une gêne ou une blessure mineure réversible (par exemple, une réduction de l'apport en oxygène ou une brûlure). En cas d'alarme, cherchez à résoudre le problème et/ou passez à une source d'oxygène de secours.

AVERTISSEMENT !

Risque de blessure ou de dégâts matériels

- Les alarmes sonores servent à avertir l'utilisateur en cas de problème. Pour s'assurer que les alarmes sonores soient audibles, la distance maximale à laquelle l'utilisateur peut s'éloigner du système doit être déterminée en fonction du niveau sonore environnant. Assurez-vous que l'appareil se trouve à un endroit où les alarmes peuvent être entendues ou vues si elles se produisent.

La section suivante fournit une liste et une description de chaque état d'alarme possible. Le système d'alarme est destiné à avertir un utilisateur lorsqu'il porte l'appareil dans un sac à bandoulière ou lorsqu'il est posé à portée d'une canule nasale acceptable.

L'appareil effectue une vérification automatique du système d'alarme au démarrage en allumant tous les voyants et en activant

brèvement le signal d'alerte sonore. Si la fiche d'alimentation est retirée alors qu'une batterie est connectée, les alarmes fonctionnent normalement. S'il n'y a pas de batterie ou si l'appareil n'est pas connecté à une alimentation CA ou CC, les alarmes ne s'activeront pas car il n'y a pas d'alimentation. Lorsque la batterie est connectée, une perte de courant de moins de 30 secondes n'aura aucun effet sur le système d'alarme.

IMPORTANT : si plusieurs états d'alarme sont détectés, l'alarme dont la priorité est la plus importante s'affiche.

IMPORTANT : l'absence de réponse à la cause d'une condition d'alarme, pour les alarmes à priorité basse, moyenne ou haute, peut entraîner une gêne ou provoquer une blessure mineure réversible susceptible de survenir dans un délai suffisant pour faire basculer le dispositif sur une source d'oxygène de secours.

8.5.1 JOURNAL DES ALARMES

L'appareil tient un journal des alarmes accessible au patient qui permet d'accéder à la dernière alarme et de la visualiser sur l'écran LCD (à l'exception des alarmes de détection d'absence de respiration, de vérification de la canule, de batterie faible / prise à brancher et de batterie vide / prise à brancher). Le journal des alarmes est conservé en mémoire après une coupure totale de l'alimentation de l'appareil. Pour accéder au journal des alarmes, assurez-vous que le concentrateur est branché et éteint. Ensuite, maintenez enfoncé le bouton plus (+) pendant 5 secondes. Vous pouvez également accéder au journal des alarmes dans l'onglet Advanced (Avancé) de l'application Inogen Connect, sous la rubrique Error Recall (Rappel d'erreur).

Une fois qu'une nouvelle alarme est activée, la nouvelle alarme remplace l'alarme précédente. Le journal des alarmes est conservé en mémoire après la mise hors tension de l'appareil. Le temps écoulé depuis l'apparition de l'erreur est affiché avec la dernière alarme sur le journal des alarmes. L'appareil tient également un journal des alarmes d'entretien et de réparation qui n'est pas accessible au patient.

8.5.2 SIGNAUX D'INFORMATION (NIVEAU 1)

Les icônes d'avertissement suivantes sont accompagnées d'un **bip bref**.

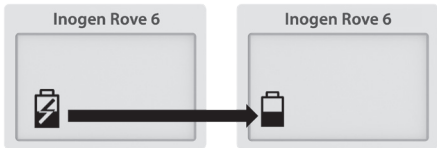
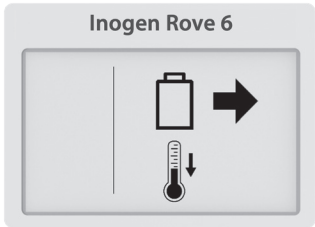
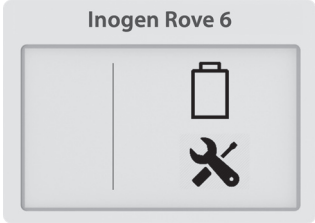
Icône de l'affichage	Description	Marche à suivre
	<p>Panne d'alimentation ou perte d'alimentation externe</p> <p>La batterie a cessé de se charger et l'appareil est passé sur l'alimentation par batterie. La batterie finira par se décharger.</p>	<p>Branchez l'alimentation pour continuer à charger la batterie.</p>
	<p>Batterie chaude</p> <p>Retirez la batterie pour la laisser refroidir.</p>	<p>La batterie doit être retirée et doit être refroidie avant d'être réutilisée.</p>
	<p>Erreur de la batterie</p> <p>Vérifiez la batterie.</p>	<p>Vérifiez le raccordement de votre batterie et assurez-vous qu'elle est correctement fixée et verrouillée au concentrateur. Si l'erreur de batterie persiste avec la même batterie, cessez d'utiliser la batterie et remplacez-la par une nouvelle, ou retirez-la et faites fonctionner le concentrateur à l'aide d'une alimentation externe.</p>

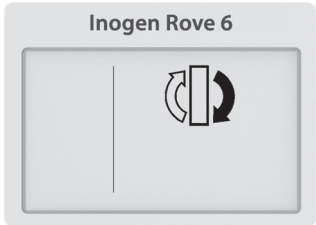
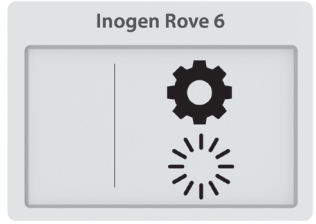

8.5.3 ALARME DE BASSE PRIORITÉ (NIVEAU 2)

Les alarmes de basse priorité suivantes sont accompagnées d'un **bip** et d'un **voyant jaune allumé en continu**.

Icône de l'affichage	Description	Marche à suivre
	Remplacer les colonnes Il est nécessaire de remplacer la colonne au bout de 30 jours.	Contactez votre fournisseur pour organiser l'entretien et/ou commander de nouvelles colonnes auprès du fabricant.
	Démarrage prolongé La concentration d'oxygène est < 87 % deux minutes après la séquence de démarrage de l'appareil et au moins 10 respirations ont été détectées au cours de la dernière minute.	Attendez quelques minutes pour voir si la concentration d'oxygène s'améliore (l'alarme s'efface). Si la situation persiste, une alarme secondaire se déclenche. Suivez les instructions relatives à cette alarme ou contactez votre fournisseur. Si l'alarme se produit fréquemment au démarrage, cela peut indiquer qu'une maintenance (remplacement de la colonne) sera bientôt nécessaire.

8.5.4 ALARME DE BASSE PRIORITÉ (NIVEAU 3)

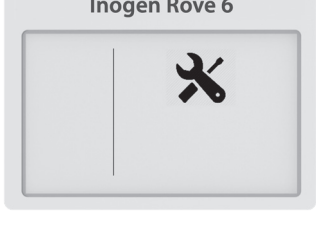

Les alarmes de basse priorité suivantes sont accompagnées de **deux bips** et d'un **voyant jaune allumé en continu**.

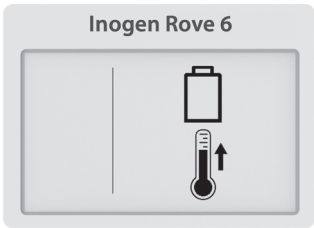
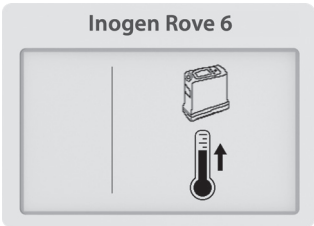

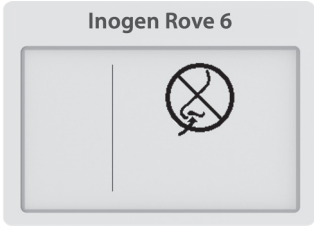
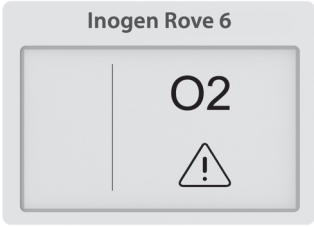

Icône de l'affichage	Description	Marche à suivre
	Batterie faible, branchez la fiche La charge de la batterie est faible (moins de 10 minutes restantes).	Branchez une alimentation externe, éteignez l'appareil et insérez une batterie entièrement chargée.
	Oxygène faible Le concentrateur produit de l'oxygène à un niveau légèrement faible (< 82 %) depuis 10 minutes.	Si cela persiste, contactez votre fournisseur.
	Entretien à venir Le concentrateur exige un entretien le plus tôt possible. Le concentrateur fonctionne dans les limites spécifiées et peut continuer à être utilisé.	Contactez votre fournisseur pour convenir d'un entretien.

Icône de l'affichage	Description	Marche à suivre
	<p>Avertissement de batterie CHAUDE</p> <p>La température de la batterie approche de la limite de température alors que le concentrateur fonctionne sur batterie.</p>	<p>Si possible, amenez le concentrateur à un endroit plus frais ou branchez l'appareil à un circuit d'alimentation extérieur et retirez la batterie. Si cela persiste, contactez votre fournisseur.</p>
	<p>Avertissement de système CHAUD</p> <p>La température du concentrateur approche de la limite de température.</p>	<p>Si possible, déplacez le concentrateur vers un endroit plus frais. Assurez-vous que l'entrée d'air et les bouches d'évacuation ne sont pas bouchées et que les filtres à particules sont propres. Si cela persiste, contactez votre fournisseur.</p>

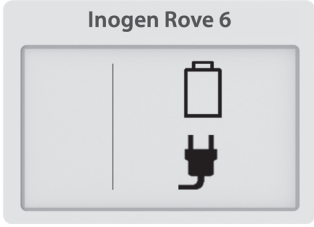
8.5.5 ALARMES DE PRIORITÉ MOYENNE (NIVEAU 4)

Les alertes de priorité moyenne suivantes sont accompagnées de **trois bips**, répétés toutes les 25 secondes, et d'un **voyant jaune clignotant**.

Icône de l'affichage	Description	Marche à suivre
	<p>Respiration non détectée : vérifier la canule</p> <p>Le concentrateur n'a détecté aucune respiration depuis 60 secondes.</p>	<p>Vérifiez que la canule est raccordée au concentrateur, qu'il n'y a aucune pliure dans la tubulure et que la canule est correctement placée dans votre nez.</p>
	<p>Erreur d'oxygène</p> <p>La concentration de la sortie en oxygène a été inférieure à 50 % depuis 10 minutes.</p>	<p>Si cela persiste, utilisez vos bouteilles d'oxygène de secours et contactez votre fournisseur pour convenir d'une réparation.</p>
	<p>Erreur de l'alimentation en oxygène</p> <p>Une respiration a été reconnue, mais aucune alimentation en oxygène adaptée n'a été détectée.</p>	<p>Si cela persiste, utilisez les bouteilles d'oxygène de secours et contactez votre fournisseur pour convenir d'une réparation.</p>
	<p>Batterie déchargée, branchez la fiche</p> <p>La batterie du concentrateur est trop faible. Le concentrateur s'arrête et ne produit plus d'oxygène.</p>	<p>Branchez une alimentation externe ou remplacez-la par une batterie complètement chargée. Si l'appareil s'est éteint, appuyez sur le bouton d'alimentation et maintenez-le enfoncé pour le rallumer.</p>

Icône de l'affichage	Description	Marche à suivre
	<p>Batterie CHAUDE</p> <p>La batterie a dépassé la limite de température alors que le concentrateur fonctionne sur batterie. Le concentrateur s'arrête et ne produit plus d'oxygène.</p>	<p>Déplacez, si possible, le concentrateur dans un endroit plus frais, puis mettez-le hors tension avant de le remettre sous tension. Assurez-vous que l'entrée d'air et les bouches d'évacuation ne sont pas bouchées et que les filtres à particules sont propres. Si cet état persiste, passez à une alimentation externe ou à une source d'oxygène de secours et contactez votre fournisseur.</p>
	<p>Système CHAUD</p> <p>La température du concentrateur est trop élevée. Le concentrateur s'arrête et ne produit plus d'oxygène.</p>	<p>Assurez-vous que l'entrée d'air et les bouches d'évacuation ne sont pas bouchées et que les filtres à particules sont propres. Si cet état persiste, utilisez les bouteilles d'oxygène de secours et contactez votre fournisseur.</p>
	<p>Échec du capteur</p> <p>Le capteur d'oxygène du concentrateur n'a pas bien fonctionné.</p>	<p>Vous pouvez continuer à utiliser le concentrateur. Si cela persiste, contactez votre fournisseur.</p>
	<p>Système FROID</p> <p>Le système est froid (< 2 °C). Le concentrateur s'arrête et ne produit plus d'oxygène.</p>	<p>Déplacez le concentrateur vers un endroit plus chaud pour assurer un réchauffement de l'appareil avant de le démarrer. Si cet état persiste, utilisez les bouteilles d'oxygène de secours et contactez votre fournisseur.</p>
	<p>Erreur système</p> <p>Le concentrateur a cessé de produire de l'oxygène et est en cours d'arrêt.</p>	<p>Basculez sur une source d'oxygène de secours et contactez votre fournisseur.</p>

9. DÉPANNAGE

Problème	Cause possible	Solution recommandée
<p>Tout problème accompagné d'informations relatives à l'affichage du concentrateur, les témoins lumineux et/ou les signaux audibles</p>	<p>Reportez-vous au glossaire des icônes et des alarmes de l'appareil</p>	<p>Reportez-vous au glossaire des icônes et des alarmes de l'appareil</p>

Problème	Cause possible	Solution recommandée
Le concentrateur ne se met pas sous tension lorsque vous appuyez sur le bouton marche / arrêt	Batterie déchargée ou absente	Utilisez une alimentation externe ou remplacez la batterie par une batterie chargée à fond
	Le bloc d'alimentation CA est mal raccordé	Contrôlez le raccordement du cordon d'alimentation et vérifiez que le voyant vert s'allume en continu
	Le cordon d'alimentation CC est mal raccordé	Vérifiez le branchement du câble d'alimentation CC au niveau de l'appareil et de l'allume-cigare ou du câble d'alimentation CC auxiliaire
	Dysfonctionnement	Contactez votre fournisseur
Pas d'oxygène	Concentrateur hors tension	Appuyez sur le bouton marche / arrêt pour alimenter le concentrateur
	Canule mal raccordée, coudée ou obstruée	Vérifiez la canule et son raccordement à l'embout du concentrateur
Ne se connecte pas au Bluetooth	D'autres appareils peuvent causer des interférences, ou les appareils sont trop éloignés.	Éloignez le concentrateur des autres appareils électroniques et/ou rapprochez-le de votre appareil mobile.

10. NETTOYAGE, ENTRETIEN ET MAINTENANCE

L'utilisateur doit réaliser une inspection visuelle périodique de l'appareil. ISO 80601-2-67 Clause 201.79.2.12

AVERTISSEMENT !

Risque de mort, de blessure ou de dégâts matériels

- N'effectuez PAS d'entretien ou de maintenance sur l'équipement lorsqu'il est en cours d'utilisation.
- Ne démontez PAS l'appareil ou l'un de ses accessoires et n'essayez pas d'effectuer d'autres tâches de maintenance que celles décrites dans ce mode d'emploi ; leur démontage présente un danger d'électrocution et annulera la garantie. Ne retirez pas le sceau d'inviolabilité. Pour des incidents autres que ceux décrits dans ce manuel, contactez votre fournisseur afin de bénéficier d'un entretien effectué par du personnel agréé.
- N'utilisez PAS de colonnes autres que celles spécifiées dans ce manuel. L'utilisation de colonnes autres que celles spécifiées pourrait être à l'origine d'un danger et/ou compromettre la performance de l'équipement et annulera votre garantie.
- N'utilisez que les pièces détachées recommandées par le fabricant afin de garantir le bon fonctionnement de l'appareil et éviter les risques d'incendie et de brûlures.
- Une inspection visuelle périodique de l'appareil est nécessaire pour s'assurer qu'aucun dommage n'est apparent sur les composants exposés. Une inspection visuelle type comprend les éléments suivants :
 - Connecteurs de la batterie : ils ne doivent pas être pliés ou déformés.
 - Raccord cranté de la canule : il doit être droit et bien installé contre le boîtier.
 - Boîtier : il doit être bien installé et fixé, sans fissure ni autre dommage visible.
 - Filtres à grosses particules : ils doivent être en place et exempts de débris, de poussière ou d'autres obstructions.
 - Filtre à particules fines : il doit être bien fixé et en place.

Les pièces de rechange suivantes peuvent être achetées auprès du fabricant sur le site www.inogen.com ou en appelant le numéro 1-877-466-4364.

10.1 REMPLACEMENT DE LA CANULE

Votre canule nasale doit être remplacée régulièrement conformément au mode d'emploi du fabricant. Pour obtenir des conseils sur le remplacement de la canule, consultez votre médecin et/ou votre fournisseur et/ou le fabricant de la canule.

10.2 NETTOYAGE DU BOÎTIER

DANGER !

Risque de blessure ou de dégâts matériels

Tout liquide endommagera les composants internes du concentrateur et de son équipement. Pour éviter tout dommage ou toute blessure par choc électrique :

- Éteignez le concentrateur et débranchez le cordon d'alimentation avant le nettoyage.
- Ne laissez PAS de produit de nettoyage couler à l'intérieur des ouvertures d'entrée et de sortie d'air.
- Ne vaporisez PAS et n'appliquez PAS de produit de nettoyage directement sur l'armoire.
- Ne nettoyez PAS l'appareil au jet d'eau.
- N'immergez PAS l'appareil ou les accessoires dans un liquide.

AVERTISSEMENT !

Risque de mort, de blessure ou de dégâts matériels

Les agents chimiques agressifs peuvent endommager le concentrateur et les filtres

- Ne nettoyez PAS avec de l'alcool ou des produits à base d'alcool (alcool isopropylique), des produits concentrés à base de chlore (chlorure d'éthylène), des produits à base de pétrole ou tout autre agent chimique agressif. Utilisez uniquement un détergent liquide doux pour la vaisselle.

Nettoyez périodiquement le boîtier comme suit :

1. Assurez-vous que le concentrateur est éteint et qu'il est retiré de la sacoche de transport.
2. Nettoyez l'extérieur du boîtier avec un chiffon humecté d'un détergent liquide doux et d'eau.
3. Laissez sécher le concentrateur à l'air libre ou utilisez un chiffon sec avant de remettre le concentrateur dans la sacoche de transport ou le sac à dos et avant d'utiliser le concentrateur.

IMPORTANT : l'appareil doit être nettoyé extérieurement chaque semaine ; les accessoires doivent être nettoyés selon les besoins. L'extérieur de l'appareil doit être nettoyé et le filtre de sortie remplacé avant de le remettre à un nouveau patient.

10.3 NETTOYAGE ET REMPLACEMENT DES FILTRES (RP-501)

Les filtres à grosses particules doivent être nettoyés **une fois par semaine** afin d'assurer la libre circulation de l'air.





Pour les nettoyer :

1. Retirez les filtres à particules des deux extrémités d'admission de l'appareil.
2. Nettoyez les filtres à particules avec un détergent doux liquide et de l'eau. Rincez à l'eau et laissez sécher avant de réutiliser.

Pour faire l'acquisition de filtres à grosses particules supplémentaires, contactez votre fournisseur ou Inogen.

10.4 REMPLACEMENT DU RACCORD CRANTÉ DE LA CANULE ET DU FILTRE DE SORTIE (RP-506)

Le raccord cranté de la canule relie le trajet du gaz à la canule, tandis que le filtre de sortie est conçu pour protéger l'utilisateur contre l'inhalation de petites particules lors de l'utilisation du dispositif. Le filtre de sortie est situé derrière le raccord cranté de la canule et doit être remplacé entre deux patients ou lors du remplacement du raccord cranté de la canule. Pour remplacer le raccord cranté de la canule et le filtre de sortie, procédez comme suit :

Étape	Instruction	
1	1.1 Tournez la clé à molette dans le sens anti-horaire pour dévisser le raccord cranté de la canule.	
2	2.1 Retirez le raccord cranté de la canule.	
3	3.1 Vérifiez qu'il n'y a pas de débris à l'intérieur. 3.2 Insérez le nouveau raccord cranté de la canule intégré et le nouveau filtre de sortie.	
4	4.1 Tournez la clé à molette dans le sens horaire jusqu'à ce que le raccord cranté de la canule soit bien fixé. Ne serrez pas trop fort.	

10.5 REMPLACEMENT DU FUSIBLE DU CORDON D'ALIMENTATION CC (RP-125)

Le cordon d'alimentation CC de l'allume-cigare comporte un fusible. Si le cordon d'alimentation CC est utilisé avec une source d'alimentation de qualité reconnue et que l'appareil n'est pas alimenté, il se peut que le fusible doive être remplacé.

AVERTISSEMENT

RISQUE D'ÉTOUFFEMENT : de petites pièces sont exposées lors du remplacement du fusible ; tenez-les éloignées des jeunes enfants et des animaux domestiques.



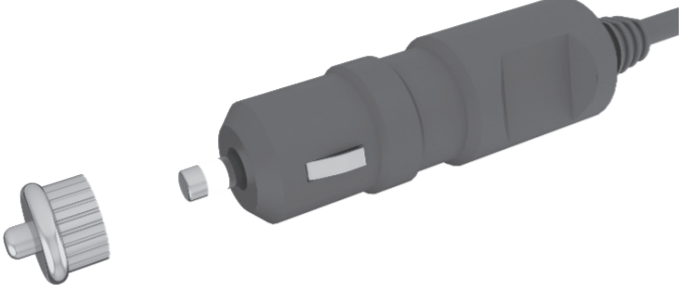

- **TAILLE DE FUSIBLE CRITIQUE** : une taille incorrecte du fusible de rechange peut entraîner un incendie ou une protection inadéquate de l'équipement. Ne remplacez le fusible que par un fusible de même type et de même calibre.
- **CHOC ÉLECTRIQUE** : débranchez complètement le câble avant d'essayer de changer le fusible.
- Ne suspendez aucun type d'accessoire ou de support d'accessoire à la prise.





Pour remplacer le fusible :

Étape	Instruction	
1	1.1 Retirez l'extrémité en dévissant le dispositif de retenue. Utilisez un outil si nécessaire.	
2	2.1 Retirez le dispositif de retenue, l'extrémité et le fusible.	
3	3.1 Le ressort doit rester à l'intérieur du boîtier de l'adaptateur de l'allume-cigare. 3.2 Si le ressort est retiré, remettez-le en place avant d'insérer le fusible de rechange.	
4	4.1 Installez un filtre de rechange. 4.2 Réassemblez l'extrémité. 4.3 Assurez-vous que la bague de retenue est correctement en place et bien serrée.	

10.6 REMPLACEMENT DE LA COLONNE

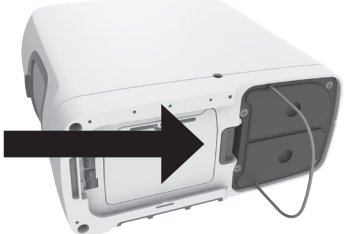
L'appareil est programmé pour vous alerter lorsque les colonnes doivent être remplacées (voir la section « Alarmes »). Bien que vous devriez acheter les colonnes auprès du fabricant ou de votre fournisseur, les colonnes sont conçues pour être facilement changées par le patient en suivant les étapes suivantes :

Étape	Description	
1	1.1 Éteignez l'appareil en appuyant sur le bouton d'alimentation et en le maintenant enfoncé.	
2	2.1 Si vous l'utilisez, retirez l'appareil de son boîtier de transport.	
3	3.1 Retirez la batterie de l'appareil.	
4	4.1 Posez l'appareil sur le côté de manière à ce que le dessous soit visible. 4.2 Les colonnes se trouvent sur un côté de l'appareil.	

Étape	Description	
5	<p>5.1 Déverrouillez les colonnes en poussant le bouton de verrouillage pour l'éloigner des colonnes.</p> <p>5.2 Tout en maintenant le bouton de verrouillage en position ouverte, faites glisser l'ensemble de colonnes pour le sortir de l'appareil en tirant sur la poignée métallique.</p>	
6	<p>6.1 Retirez complètement les colonnes de l'appareil en tirant vers l'extérieur sur la poignée métallique.</p> <p>6.2 Les deux colonnes sont retirées ensemble.</p>	
7	<p>7.1 Pour installer de nouvelles colonnes, retirez d'abord les quatre (4) caches anti-poussière des nouvelles colonnes.</p> <p>7.2 Assurez-vous qu'il n'y a pas de poussière ou de débris à l'endroit où se trouvaient les caches anti-poussière.</p>	
8	<p>8.1 Insérez les nouvelles colonnes dans l'appareil immédiatement après avoir retiré les caches anti-poussière.</p> <p>8.2 Poussez les colonnes jusqu'à ce que le verrou émette un clic audible et revienne en position fermée.</p> <p>8.3 Poussez et pliez la poignée métallique jusqu'au bas des colonnes.</p> <p>NE PAS : laisser les extrémités des colonnes exposées.</p>	

IMPORTANT : vous devez informer l'appareil que vous avez remplacé les colonnes. Vous pouvez le faire via l'appareil lui-même ou via l'application Inogen Connect.

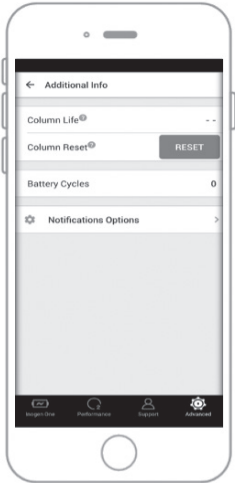
Étape	Description	
9	<p>Réinitialisation des colonnes via l'appareil</p> <p>9.1 Connectez l'appareil à l'alimentation CA mais n'allumez PAS l'appareil.</p> <p>9.2 Appuyez sur le bouton « plus » (+) et le bouton « moins » (-) et maintenez-les enfoncés pendant 5 secondes. L'écran affiche l'icône d'information « Réinitialisation du tamis ».</p> <p>9.3 Relâchez les boutons une fois que l'icône « Réinitialisation du tamis » s'affiche à l'écran.</p> <p>9.4 Appuyez une fois sur le bouton cloche. L'écran affiche l'icône d'information « Réinitialisation du tamis achevée ».</p> <p>9.5 Appuyez longuement sur le bouton marche / arrêt pour allumer l'appareil.</p>	
10	<p>Réinitialisation des colonnes avec l'application Inogen Connect</p> <p>10.1 Ouvrez l'application Inogen Connect sur votre appareil mobile ou sur votre tablette.</p> <p>10.2 Naviguez vers l'écran <i>Advanced (Avancé)</i>.</p> <p>10.3 Cliquez sur <i>Additional Information (Informations supplémentaires)</i>.</p> <p>10.4 Cliquez sur le bouton <i>Column Reset (Réinitialisation de la colonne)</i>.</p>	

10.7 ENTRETIEN ET MAINTENANCE DE LA BATTERIE

Les batteries lithium-ion demandent des attentions particulières pour garantir une performance adéquate et les faire durer. Utilisez uniquement des batteries compatibles avec votre appareil.

- **Tenir au sec** : éloignez toujours les liquides des batteries. Si les batteries sont mouillées, arrêtez immédiatement de les utiliser et mettez-les au rebut de façon adaptée.
- **Effet de la température sur la performance de la batterie** : la batterie alimente l'appareil dans la plupart des conditions ambiantes. Pour prolonger la durée d'utilisation de votre batterie, évitez de l'utiliser à des températures inférieures à 5 °C (41 °F) ou supérieures à 35 °C (95 °F) pendant des périodes prolongées.
- **Stockage de la batterie** : retirez la batterie de l'appareil lorsqu'il n'est pas utilisé afin d'éviter qu'elle ne se décharge par inadvertance. Stockez la batterie dans un lieu sec et frais. Stockez-la avec un niveau de charge d'au moins 40-50 %. Les batteries doivent être rechargées à 100 % et déchargées jusqu'à 0 % au moins une fois tous les 90 jours pour maintenir une durée de vie maximale. Évitez de stocker la batterie de votre appareil dans des températures extrêmes, à -20°C (-4 °F) ou à plus de 60 °C (140°F) même peu de temps.
- **Mise au rebut de la batterie** : pour la mise au rebut correcte de la batterie, contactez votre fournisseur. Les batteries lithium-ion, comme toutes les batteries rechargeables, sont recyclables et ne doivent jamais être jetées au feu.

10.8 DURÉE D'UTILISATION

La durée d'utilisation prévue de l'appareil est de 5 ans, à l'exception des tamis (colonnes en plastique) dont la durée de vie prévue est d'un an, et des batteries dont la durée de vie attendue est de 500 cycles de charge / décharge complets.

11. APPARIEMENT DE VOTRE APPAREIL AVEC L'APPLICATION CONNECT



L'application Inogen Connect apparie votre concentrateur d'oxygène portable à votre appareil mobile ou à votre tablette à l'aide de la technologie Bluetooth. Elle n'est pas disponible dans tous les pays, contactez votre fournisseur pour en savoir plus.





IMPORTANT : l'application n'a pas vocation à remplacer le panneau de l'interface utilisateur, qui est la source principale d'informations que le patient doit consulter lorsqu'il utilise l'appareil.

IMPORTANT : la connexion de l'Inogen Rove 6 en Bluetooth avec un appareil connecté à d'autres équipements peut créer des risques non identifiés auparavant pour les patients, les utilisateurs ou d'autres tiers. L'organisation responsable doit identifier, analyser, évaluer et contrôler ces risques. Des modifications ultérieures de la connexion Bluetooth peuvent entraîner de nouveaux risques et nécessiter une analyse supplémentaire. On peut citer comme modifications de la connexion Bluetooth :

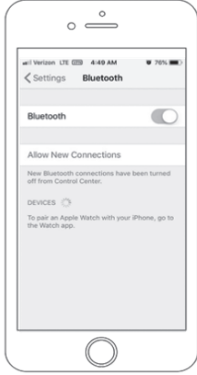
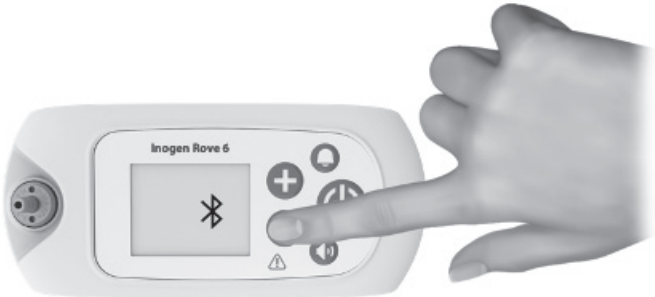
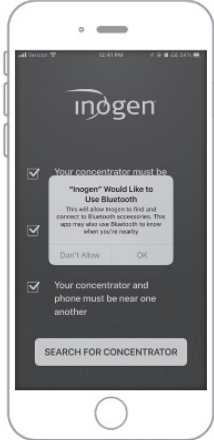
- Modifications de la configuration Bluetooth.
- Connexion d'appareils supplémentaires à la connexion Bluetooth.
- Déconnexion d'appareils de la connexion Bluetooth.
- Mise à jour de l'équipement connecté à la connexion Bluetooth.
- Mise à niveau de l'équipement connecté à la connexion Bluetooth.

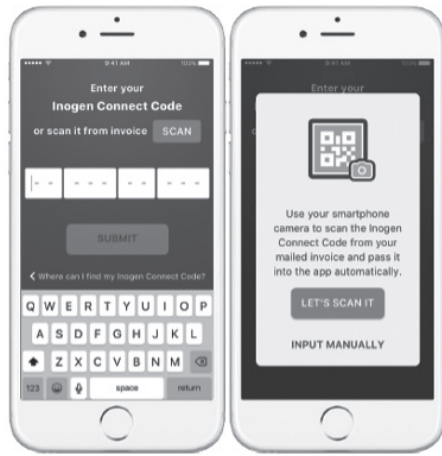
11.1 APPARIEMENT DE VOTRE APPAREIL AVEC L'APPLICATION MOBILE

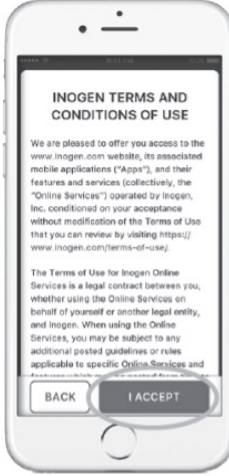
Étape	Description	
1	<p>Téléchargez l'application Inogen Connect</p> <p>1.1 Sur votre smartphone ou sur votre tablette, recherchez « Inogen Connect » dans l'App Store (Apple) ou sur Google Play (Android).</p>	
2	<p>Mettez l'appareil en mode veille</p> <p>2.1 Connectez le cordon d'alimentation CA à votre concentrateur d'oxygène portable</p> <p>2.2 Branchez-le sur une prise électrique.</p> <p>2.3 Ne mettez PAS en marche l'appareil.</p>	
3	<p>Assurez-vous que le Bluetooth est activé sur votre appareil mobile ou votre tablette</p> <p>3.1 Accédez aux <i>Settings (Paramètres)</i></p> <p>3.2 Cliquez sur <i>Bluetooth</i></p> <p>3.3 Mettez le curseur en position « on » (activé)</p>	
4	<p>Activez le Bluetooth sur votre appareil</p> <p>4.1 Assurez-vous que l'appareil n'est <u>pas</u> en marche.</p> <p>4.2 Appuyez longuement sur le bouton moins jusqu'à ce que l'icône Bluetooth s'affiche à l'écran.</p>	
5	<p>Appariez le concentrateur à votre appareil mobile ou votre tablette</p> <p>5.1 Ouvrez l'application Connect sur votre appareil mobile.</p> <p>5.2 Acceptez la connexion au Bluetooth en cliquant sur OK.</p>	

Étape	Description	
	<p>5.3 Trouvez votre code fournisseur unique</p> <p>5.3.1 Si acheté auprès d’Inogen : le code fournisseur se trouve dans l’e-mail de confirmation ou sur la facture</p> <p>5.3.2 Si acheté auprès d’un prestataire de soins à domicile ou d’un autre tiers : le code fournisseur se trouve dans les papiers qu’il a fournis.</p> <p>5.4 Saisissez votre code fournisseur manuellement ou en scannant le code QR.</p>	
	<p>5.5 Recherchez votre concentrateur et son numéro de série en cliquant sur le bouton « Search for Concentrator » (Rechercher le concentrateur) situé en bas de l’écran.</p> <p>5.6 Une fois l’appareil trouvé, cliquez sur le numéro de série correspondant.</p>	
	<p>5.7 Lisez les Conditions d’utilisation.</p> <p>5.8 Si vous choisissez d’accepter, cliquez sur I Accept (J’accepte) en base de votre écran.</p> <p>IMPORTANT : si vous n’acceptez les Conditions générales, vous ne pourrez pas poursuivre l’appariement de votre concentrateur à votre appareil mobile.</p>	
	<p>5.9 Appuyez longuement sur le bouton cloche pour terminer l’appariement. Cela peut prendre quelques minutes.</p> <p>Ne fermez PAS l’application pendant l’appariement.</p>	

Étape	Description	
6	<p>L'appariement est terminé. Utilisez l'appareil normalement.</p> <p>6.1 Une fois que l'appariement est terminé, vous pouvez allumer votre concentrateur et l'utiliser normalement.</p> <p>6.2 Les informations affichées sur l'écran de votre Inogen Connect varient selon l'état actuel de votre concentrateur d'oxygène portable.</p> <p>Pour obtenir plus d'informations, consultez www.Inogen.com/app.</p>	

11.2 CYBERSÉCURITÉ

La sécurité des dispositifs médicaux est une responsabilité partagée entre les patients, les fournisseurs et les fabricants de dispositifs médicaux. Le défaut de maintien de la cybersécurité peut compromettre la fonctionnalité de l'appareil, entraîner une perte de disponibilité ou d'intégrité des données, ou exposer les autres appareils ou réseaux connectés à des menaces de sécurité.

Si vous utilisez l'application Inogen Connect, il est important de s'assurer des points suivants :

- Assurez-vous de maintenir votre système d'exploitation à jour.
- Assurez-vous de maintenir votre application à jour.
- Assurez-vous d'activer les mots de passe.
- Désactivez le Bluetooth du concentrateur lorsqu'il n'est pas apparié à l'application Inogen Connect

L'application Inogen Connect est compatible avec les appareils suivants : iPhone 6 et modèles ultérieurs ; iPad Air, iPad Air 2, iOS 9 et versions ultérieures, Samsung S5 et modèles ultérieurs ; Nexus 5, Nexus 6, Nexus 9, Android 6 et versions ultérieures.

12. RÉPARATION ET MISE AU REBUT DE L'APPAREIL

12.1 RÉPARATION

Ne tentez pas de réparer l'appareil, sauf indication contraire dans ces instructions d'utilisation. Contactez votre fournisseur d'oxygène à domicile ou votre fabricant pour obtenir de l'aide.

12.2 MISE AU REBUT

Suivez les directives locales en vigueur concernant la mise au rebut et le recyclage de l'appareil et de ses accessoires. Si la directive DEEE s'applique, ne procédez pas à la mise au rebut dans une décharge municipale ne pratiquant pas le tri sélectif. En Europe, contactez le représentant autorisé de l'UE pour obtenir des instructions concernant la mise au rebut. La batterie contient des cellules lithium-ion et doit être recyclée. La batterie ne doit pas être jetée au feu.

13. DÉCLARATION DE GARANTIE LIMITÉE

L'appareil est livré avec une garantie de 3 ans (consultez la facture client). Le Produit est garanti par Inogen contre tout défaut de matières premières et de fabrication dans des conditions d'utilisation et d'entretien normales et lorsqu'il est correctement conservé pendant la durée reportée dans la déclaration de garantie fournie avec le Produit, laquelle commencera à la Date d'expédition d'origine. Comme utilisé dans la présente, « Date d'expédition d'origine » se reporte à la date d'expédition du Produit par Inogen au Client. Les présentes garanties sont appliquées par Inogen, uniquement au profit du Client d'origine des Produits et ne sont pas transférables. Le ticket de caisse d'origine concernant les Produits et une pièce d'identité du Client sont requis pour valider l'application des présentes garanties limitées. Pour que cette garantie limitée prenne effet, le Client doit inspecter chaque Produit dans les deux (2) jours qui suivent leur réception et avant l'utilisation des produits en question. Le Client accepte par ailleurs d'utiliser le produit conformément aux instructions d'utilisation fournies par Inogen et que tout manquement à cet égard se traduira par l'annulation de cette garantie limitée. La responsabilité exclusive d'Inogen et le seul recours exclusif du Client résultant de ou liés aux Produits, notamment en cas de violation de garantie, se limitent, à la discrétion d'Inogen, à la réparation ou au remplacement du Produit ou des pièces concernées, que l'Acheteur doit renvoyer à Inogen à ses propres frais. Pour pouvoir faire valoir cette garantie, le Client doit impérativement signaler le Produit défectueux à Inogen, par écrit et dans les meilleurs délais, dès la découverte du défaut, dans le cadre de la période de garantie. Les produits ne peuvent être renvoyés que par le Client et doivent impérativement être accompagnés d'un numéro d'autorisation de retour de matériel (RMA) émis par Inogen. Inogen ne peut pas être tenu pour responsable d'une violation de garantie supposée qui, selon Inogen, résulte d'une cause non couverte par cette garantie. Inogen sera seul juge final quant à l'existence et/ou la cause d'un défaut supposé.

Les colonnes, les batteries rechargeables, la sacoche de transport et les accessoires d'alimentation sont couverts pour une durée d'un (1) an seulement.

Pour obtenir la déclaration de garantie complète, consultez la page www.inogen.com/warranty

14. MARQUES COMMERCIALES ET EXCLUSION DE RESPONSABILITÉ

14.1 MARQUE COMMERCIALE

Toutes les marques commerciales appartiennent à leurs propriétaires respectifs.

14.2 EXCLUSION DE RESPONSABILITÉ

Les informations de ce document ont été examinées attentivement et sont considérées comme fiables. En outre, le fabricant se réserve le droit d'apporter des modifications aux produits ci-inclus afin d'améliorer la lisibilité, le fonctionnement ou la conception. Le fabricant n'assume aucune responsabilité découlant de l'application ou de l'utilisation des produits et des circuits décrits dans le présent document ; et ne prend pas non plus en charge les licences au titre de ses droits de brevet ou des droits de tiers.

14.3 CE DOCUMENT

Les informations de ce document sont sujettes à modification sans préavis. Le présent document contient des informations propriétaires protégées par le droit d'auteur. Aucune partie de ce document ne peut être reproduite de quelque façon, en tout ou partie (sauf pour de brefs extraits dans examens et dans les publications scientifiques), sans autorisation écrite préalable du fabricant. Assurez-vous de lire attentivement et de comprendre l'ensemble des manuels fournis avec le produit.

14.4 POUR OBTENIR DE L'AIDE

Si vous avez des questions à propos des informations contenues dans les présentes instructions, ou à propos du fonctionnement en toute sécurité de cet appareil, contactez votre fournisseur d'oxygène à domicile ou votre distributeur.

15. DESCRIPTION TECHNIQUE

15.1 CARACTÉRISTIQUES TECHNIQUES

Concentrateur d'oxygène portable Inogen Rove 6 (modèle n° IO-501)	
Isolement électrique	Débranchez le cordon d'entrée CC de l'appareil et retirez la batterie.
Dimensions avec batterie standard	18,3 x 8,3 x 20,5 cm (7,2 x 3,3 x 8,2 po)
Dimensions avec batterie longue durée	18,3 x 8,3 x 22,9 cm (7,2 x 3,3 x 9 po)
Poids avec batterie standard	2,2 kg (4,8 livres)
Poids avec batterie longue durée	2,6 kg (5,8 livres)
Niveau sonore nominal	Habituellement 39 dBA au réglage 2 (MDS-Hi) Puissance sonore maximale du système de 62 dBA Pression acoustique maximale du système de 54 dBA Puissance sonore normale de l'alarme la plus basse de 62,3 dBA (mesurée dans la sacoche de transport) Puissance sonore normale de l'alarme la plus haute de 67,5 dBA (mesurée dans la sacoche de transport) (Puissances sonores mesurées à 1 mètre conformément à la norme ISO 3744)
Temps de mise en route	2 minutes
Concentration d'oxygène*	90 % + 6 % et -3 % à tous les réglages
Sensibilité de pression de déclenchement inspiratoire	<0,12 cm H2O
Niveau de débit	Réglage de dose pulsée 1, 2, 3, 4, 5, 6
Pression de sortie maximale	< 22 PSI 18,7 PSI (129 kPa) ± 10 %
Alimentation CA	100 à 240 VCA, 50 à 60 Hz Détection automatique 2,0 – 1,0 A
Alimentation CC	13,5 – 15,0 VCC, 100 W Tension maximale : 12,0 à 16,8 VCC (+ 0,5)
Type de batterie	Lithium-ion
Batterie rechargeable :	12,0 à 16,8 VCC (± 0,5 V)
Temps de recharge de la batterie	Standard (BA-500 et BA-508) : maximum 3 heures Longue durée (BA-516) : maximum 4 heures
Température de fonctionnement**	5 à 40 °C (41 à 104 °F)
Humidité de fonctionnement	15 % à 90 %, sans condensation
Pression atmosphérique de fonctionnement	70 kPA à 106 kPA
Altitude de fonctionnement**	0 à 10 000 pieds (0 à 3 048 mètres)
Température d'expédition et de stockage	-25 à 70 °C (-13 à 158 °F)
Humidité d'expédition et de stockage	90 % maximum, sans condensation Stockez-le dans un environnement sec.
Incertitudes de mesure :	Volumes d'impulsion : ± 15 % du volume nominal Pression : ± 0,03 psig (général) / ± 0,05 cm H2O (sensibilité de déclenchement inspiratoire) Concentration d'oxygène : ± 3 % (sans tenir compte de la température, de la pression barométrique et le temps entre la mesure et l'étalonnage de l'appareil)

*En fonction d'une pression atmosphérique de 101,3 kPA (14,69 psi) à 20 °C (68 °F) et conditions STPD.

**Un fonctionnement en dehors de ces caractéristiques techniques de fonctionnement peut limiter la capacité du concentrateur à répondre aux spécifications de concentration d'oxygène à des réglages de débit en litre plus élevés.

15.2 RÉGLAGES DU DÉBIT DU VOLUME D'IMPULSION*

Volumen d'impulsion de l'Inogen Rove 6 par réglage de débit (mL/respiration ± 15 % conformément à la norme ISO 80601-2-67)						
RESPIRATIONS PAR MINUTE	1	2	3	4	5	6
10	21,6	43,4	65,7	85,8	104,5	123,1
15	14,2	29,2	43,3	56,7	69,2	82,1
20	10,9	22,1	32,9	43,2	52,9	62,4
25	8,9	17,5	26,7	35,0	42,9	50,7
30	7,4	14,8	22,0	29,3	36,0	42,6
35	6,3	12,8	18,8	25,0	30,4	36,7
40	5,4	11,3	16,6	21,7	26,5	31,6
VOLUME TOTAL PAR MINUTE (mL/min)	210	420	630	840	1 050	1 260

15.3 INFORMATIONS SUR LA COMPATIBILITÉ ÉLECTROMAGNÉTIQUE (CEM)

AVERTISSEMENT !

Risque de mort, de blessure ou de dégâts matériels

- L'utilisation d'accessoires, de transducteurs et de câbles différents de ceux spécifiés ou fournis par le fabricant de cet équipement peut entraîner une augmentation des émissions électromagnétiques ou une diminution de l'immunité électromagnétique de cet équipement, qui à son tour peut entraîner un mauvais fonctionnement.
- Évitez toute exposition à des sources connues d'interférences électromagnétiques comme la diathermie, la lithotritie, l'électrocautérisation, la RFID (identification par radiofréquence), et les systèmes de sécurité électromagnétiques comme les systèmes de surveillance antivol / électroniques ou les détecteurs de métaux. Notez que la présence d'appareils RFID peut ne pas être évidente. Si de telles interférences sont soupçonnées, repositionnez l'équipement, si possible, afin de maximiser les distances.
- Les équipements de communication RF portables (y compris les périphériques comme les câbles d'antenne et les antennes externes) doivent être utilisés à maximum 30 cm (12 pouces) de toute partie de l'appareil, y compris les câbles spécifiés par le fabricant. Autrement, cela pourrait entraîner la dégradation des performances de cet équipement.
- L'appareil ne doit pas être utilisé à côté ou empilé avec d'autres équipements. Si ce type d'utilisation est nécessaire, l'appareil doit être surveillé pour vérifier qu'il fonctionne normalement. Si son fonctionnement n'est pas normal, il faut déplacer l'appareil ou les autres équipements.

L'équipement électrique médical doit être installé et utilisé conformément aux informations sur la compatibilité électromagnétique (CEM) contenues dans le présent manuel.

Cet équipement a été testé et est déclaré en conformité avec les limites de CEM spécifiées dans la norme CEI 60601-1-2. Ces limites ont pour but d'offrir une protection raisonnable contre les interférences électromagnétiques générées dans un environnement domestique typique.

Ce concentrateur contient le Module émetteur IC : 2417C-BX31A. Contient l'identifiant FCC : N7NBX31A. Cet appareil est en conformité avec la Partie 15 des règles FCC. L'exploitation est autorisée aux deux conditions suivantes : (1) cet appareil ne peut causer aucune interférence nuisible, et (2) cet appareil doit accepter les interférences reçues, y compris les interférences qui peuvent entraîner un fonctionnement indésirable.

15.3.1 CONSEILS ET DÉCLARATION DU FABRICANT – IMMUNITÉ ÉLECTROMAGNÉTIQUE :

Le Concentrateur a été conçu pour être utilisé dans l'environnement électromagnétique du domicile, des établissements de soins, des véhicules, des trains, des avions, des bateaux et d'autres moyens de transport. L'utilisateur du concentrateur doit veiller à ce qu'il soit utilisé dans un environnement similaire. Pendant le test d'immunité décrit ci-dessous, le Rove 6 continuera d'administrer de l'oxygène dans le respect des spécifications.

Test d'immunité	Niveau de test CEI 60601	Conseils en matière d'environnement électromagnétique
RF émises par conduction CEI 61000-4-6	3 Vrms 150 kHz à 80 MHz 6 Vrms fréquences ISM et amatrices	Le Concentrateur d'oxygène portable Rove 6 convient à l'environnement électromagnétique du domicile standard, des établissements de soins, des véhicules, des trains, des avions, des bateaux et d'autres moyens de transport.
RF émises par rayonnement CEI 61000-4-3	10 V/m 80 MHz à 2,7 GHz	
Décharge électrostatique (DES) CEI 61000-4-2	± 8 kV au contact ± 2, 4, 6, 8 et 15 kV dans l'air	Le plancher doit être en bois, en béton ou en carreau de céramique. Si le sol est recouvert d'un matériau synthétique, l'humidité relative doit être d'au moins 30 %.
Charge / état transitoire électrique rapide CE 61000-4-4	± 2 kV pour les lignes d'alimentation	La qualité de l'alimentation sur secteur doit correspondre à celle d'un environnement domestique, d'établissement de soins, de véhicule ou d'autres environnements de transport et mobiles typiques.
Surtension CEI 61000-4-5	± 1 kV de ligne(s) à ligne(s)	La qualité de l'alimentation sur secteur doit correspondre à celle d'un environnement domestique, d'établissement de soins, de véhicule ou d'autres environnements de transport et mobiles typiques.
Chutes de tension, coupures de courant et variations de tension sur les lignes d'alimentation d'entrée CEI 61000-4-11	0 % UT pour 0,5 cycle à 0°, 45°, 90°, 135°, 180°, 225°, 270°, et 315°. 0 % UT pour 1 cycle 70 % UT pour 25/30 cycles 0 % UT pour 200/300 cycles	La qualité de l'alimentation sur secteur doit correspondre à celle d'un environnement domestique, d'établissement de soins, de véhicule et d'autres environnements de transport et mobiles typiques. Si l'utilisateur du Rove 6 exige un fonctionnement continu de l'appareil en cas de coupure de courant, il est recommandé d'alimenter l'appareil à l'aide d'une source d'alimentation sans interruption.
Champ magnétique de fréquence réseau (50/60 Hz) CEI 61000-4-8	30 A/m	Les champs magnétiques de fréquence réseau doivent être à des niveaux caractéristiques d'un environnement domestique, d'établissement de soins, de véhicule typique, ainsi que d'environnements mobiles variés. Les champs magnétiques de fréquence réseau des appareils domestiques courants ne devraient pas affecter l'appareil.

REMARQUE: UT est la tension CA sur secteur avant l'application du niveau de test.

15.3.2 CONSEILS ET DÉCLARATION DU FABRICANT – ÉMISSIONS ÉLECTROMAGNÉTIQUES

Le concentrateur est conçu pour être utilisé dans un environnement domestique, d'établissement de soins, de véhicule et d'autres environnements de transport et mobiles. L'utilisateur du concentrateur doit veiller à ce qu'il soit utilisé dans un environnement similaire.

Test d'émissions	Conformité	Conseils en matière d'environnement électromagnétique
Émissions RF CISPR 11	Groupe 1	Le concentrateur utilise l'énergie RF uniquement pour son fonctionnement interne. Par conséquent, les émissions RF sont très basses et ne risquent guère de causer des interférences chez les appareils se trouvant à proximité.
Émissions RF CISPR 11	Classe B	Le concentrateur est adapté à une utilisation dans tous les établissements, y compris les établissements domestiques et ceux directement branchés sur le réseau public basse tension qui alimente les bâtiments aux fins domestiques.
Émissions harmoniques CEI 61000-3-2	Classe A	
Fluctuations de tension / émissions de papillotement CEI 61000-3-3	Conforme	

DISPOSITIF D'ISOLATION ÉLECTRIQUE

L'alimentation externe fournit le moyen d'isolation électrique lorsque l'entrée CA est incorporée dans l'alimentation.





16 CARACTÉRISTIQUES TECHNIQUES ET CONFORMITÉ DES COMMUNICATIONS SANS FIL

16.1. DÉBIT DE BASE BLUETOOTH DU GROUPE D'INTÉRÊT SPÉCIAL (GIS) BLUETOOTH / DÉBIT DE DONNÉES AMÉLIORÉ (BR/EDR) BLUETOOTH BASSE CONSOMMATION (BLE) DU GROUPE D'INTÉRÊT SPÉCIAL (GIS) BLUETOOTH

Spécification	Caractéristique
Conformité aux normes	Bluetooth™ 4.2 BR/EDR et BLE
Alimentation de sortie à RF émises par rayonnement efficace	7 dBm
Plage de fonctionnement	≤ 7,62 m
Modulation	DQPSK et DPSK
Bande passante de la section de réception	2 400 à 2 485 GHz

Voir les déclarations de la FCC, du Canada et de Taïwan





































16.2 INFORMATIONS D'APPROBATION DE L'ÉMETTEUR

Pays	Approbation	
États-Unis	Identifiant FCC : N7NBX31A	
Canada	ISDE : 2417C-BX31A – IC : 12246A-BM71S2 – HVIN : BM71BLES1FC2	
Europe	RED	
Japon	MIC : 003-180196	Contains transmitter module with certificate number:  R 003-180196
Corée du Sud	KCC : R-C-SWK-BX31A	 MSIP-CRM-mcp-BM71BLES1FC2
Taïwan	N° NCC : CCAN16LP0011T7	 CCAN16LP0011T7
Chine	Identifiant CMIIT : 2018DJ6590	
Brazil	ANATEL : 06670-18-01568	<div style="border: 1px solid black; padding: 5px;"> <p>Modelo: RN4871</p>  <p>06670-18-01568</p> <p>"Este equipamento não tem direito à proteção contra interferência prejudicial e não pode causar interferência em sistemas devidamente autorizados".</p> </div> <div style="border: 1px solid black; padding: 2px; margin-top: 5px;"> <p>Este producto contém a placa Modelo RN4871 código de homologação ANATEL 02699-19-08759.</p> </div>

16.3 RISQUE D'INTERFÉRENCE RADIO / TÉLÉVISION

Pays	Déclarations
États-Unis	<ul style="list-style-type: none"> • Cet équipement a été testé et est déclaré en conformité avec les limites pour un appareil numérique de Classe B, conformément à la Partie 15 des Règles de la FCC. • Ces limites ont pour but d'offrir une protection raisonnable contre les interférences nuisibles générées par un établissement résidentiel typique. Cet équipement génère, utilise et peut émettre de l'énergie radiofréquence, et s'il n'est pas installé et utilisé conformément aux instructions, il peut provoquer des interférences nuisibles au niveau des communications radio. Cependant, il n'y a aucune garantie selon laquelle aucune interférence ne sera provoquée dans un établissement en particulier. <p>Si cet équipement provoque des interférences nuisibles au niveau de la réception de la radio ou de la télévision, ce qui peut être déterminé en mettant l'équipement hors tension puis sous tension, il est conseillé à l'utilisateur de tenter de corriger les interférences en prenant l'une ou plusieurs des mesures suivantes :</p> <ul style="list-style-type: none"> ◦ Réorientez ou déplacez l'antenne réceptrice. ◦ Augmentez la distance entre les dispositifs et le récepteur. ◦ Branchez l'appareil sur une prise appartenant à un autre circuit que celui sur lequel est branché le récepteur. ◦ Consultez le revendeur ou un technicien radio / TV expérimenté pour obtenir de l'aide.
Canada	<p>L'émetteur / récepteur exempt de licence contenu dans le présent appareil est conforme aux CNR d'Innovation, Sciences et Développement économique Canada applicables aux appareils radio exempts de licence. L'exploitation est autorisée aux deux conditions suivantes :</p> <ul style="list-style-type: none"> • L'appareil ne doit pas produire de brouillage. • L'appareil doit accepter tout brouillage radioélectrique subi, même si le brouillage est susceptible d'en compromettre le fonctionnement. <p>L'émetteur / récepteur exempt de licence contenu dans le présent appareil est conforme aux CNR d'Innovation, Sciences et Développement économique Canada applicables aux appareils radio exempts de licence. L'exploitation est autorisée aux deux conditions suivantes :</p> <ul style="list-style-type: none"> • L'appareil ne doit pas produire de brouillage. • L'appareil doit accepter tout brouillage radioélectrique subi, même si le brouillage est susceptible d'en compromettre le fonctionnement.
Taïwan	<p>注意！</p> <p>依據 低功率電波輻射性電機管理辦法 第十二條 經型式認證合格之低功率射頻電機， 非經許可， 公司、商號或使用者均不得擅自變更頻率、加大 功率或變更原設計 之特性及功能。</p> <p>第十四條 低功率射頻電機之使用不得影響飛航安 全及干擾合法通信； 經發現有干擾現象時，應立即停用，並改善至無 干擾時方得繼續使用。</p> <p>前項合法通信，指依電信規定作業之無線電信。 低功率射頻電機須忍受合法通信或工業、科學及 醫療用電波輻射性 電機設備之干擾。</p>

17. SYMBOLES

	En vertu de la loi fédérale des États-Unis, cet appareil ne peut être vendu que par un médecin ou sur prescription médicale. Cela peut également s'appliquer à d'autres pays.		Tenir au sec
	Composant appliqué de type BF		Utiliser uniquement à l'intérieur ou à un endroit sec ; ne pas mouiller
	Équipement de classe II		Alimentation CA
	Pas de flammes nues (concentrateur) ; ne pas jeter au feu (batterie).		Alimentation CC
	Interdiction de fumer		Reportez-vous au manuel d'utilisation / livret
	Ne pas utiliser d'huile ou de graisse		Fabricant
	Importateur		Représentant autorisé dans la Communauté européenne / l'Union européenne
	Certificat de l'Electrical Safety Agency		Indique l'utilisation du cordon d'alimentation CC pour automobile (BA-306)
	Conformité européenne		Indique une utilisation interdite dans un environnement IRM
	Le fabricant de ce COP a déterminé que cet appareil est conforme à toutes les exigences de la FFAA pour le transport et l'utilisation de COP à bord d'un avion.		La Federal Communications Commission
	Dispositif médical		Identification unique des dispositifs
IP22	Protégé contre le contact des doigts et des objets de plus de 0,5 pouce (12,5 mm). Protégé contre les gouttes d'eau à moins de 15 degrés de la verticale.		Numéro de série
	Indique la plage d'humidité à laquelle le dispositif médical peut être exposé en toute sécurité		Site Web d'informations pour les patients Certaines informations d'utilisation sont disponibles sur le Web
	Avertissement ou attention. Attention requise.		Numéro de catalogue
	L'emballage est recyclable		Évaluation de la conformité au Royaume-Uni
	En conformité avec la directive de recyclage Déchets d'équipements électriques et électroniques / Limitation de l'utilisation de certaines substances dangereuses dans les équipements électriques et électroniques (DEEE/RoHS).		Indique les limites de température maximale et minimale auxquelles l'objet doit être stocké, transporté ou utilisé.
	Date de fabrication		Limitation de pression atmosphérique à laquelle le dispositif médical peut être exposé en toute sécurité (en fonctionnement)
	Contenu		Ce côté vers le haut
	CH Représentant autorisé		

INHALTSVERZEICHNIS

1. EINLEITUNG	155
1.1 Allgemeine Information	155
1.2 Einhaltung von Standards	155
1.3 Typografische Konventionen	156
2. VERWENDUNGSZWECK	156
2.1 Anwendungsgebiete und klinischer Nutzen	156
2.2 Kontraindikationen	156
2.3 Patientenpopulation	156
3. SICHERHEITSHINWEISE	156
3.1 Warnungen.....	156
3.2 Vorsicht.....	158
4. ANLEITUNG UND SCHULUNG	159
5. PRODUKTBESCHREIBUNG	160
5.1 Schematische Beschreibung.....	160
6. ALLGEMEINE ANWEISUNGEN VOR DEM GEBRAUCH	161
6.1 Zubehörliste.....	162
6.2 Wiederaufladbare Batteriesätze (BA-500, BA-508 und BA-516).....	162
6.3 Schritte zur Verwendung der Nasenkanüle.....	165
6.4 Wechselstromversorgung (BA-502/BA-501).....	165
6.5 Gleichstromkabel (BA-306).....	166
6.6 Externes Batterieladegerät (BA-503, enthält kein optionales Zubehör)	167
7. BEDIENUNGSANLEITUNG	168
7.1 Funktionsprinzipien und wesentliche Leistung	168
7.2 Pneumatikplan.	168
7.3. Vorbereiten Ihres Konzentrators vor der Verwendung.	169
7.4 Verwendung Ihres Konzentrators	171
7.5 Lagerung Ihres Konzentrators	175
7.6 Reaktion auf Alarmer.....	175
7.7 Reisen mit Ihrem Konzentrator	175
8. ALARMANZEIGEN UND GERÄTESYMBOLS GLOSSAR	176
8.1 Übersichtsinformationen	176

8.2 Modus-Symbole.....	177
8.3 Bluetooth-Symbole (für Modelle mit Bluetooth).....	177
8.4 Informationssymbole.....	177
8.5 Alarmer.....	178
9. FEHLERBEHEBUNG	182
10. REINIGUNG, PFLEGE UND WARTUNG.....	183
10.1 Kanülenwechsel	184
10.2 Gehäusereinigung	184
10.3 Filterreinigung und -austausch (RP-500).....	184
10.4 Austausch des Widerhakens der Kanüle und Ausgangsfilters (RP-506).....	185
10.5 Austausch der Sicherung des Gleichstromkabels (RP-125).....	186
10.6 Austausch der Säule.....	187
10.7 Batteriepflege und Wartung	190
10.8 Lebensdauer.....	190
11. KOPPLUNG IHRES GERÄTS MIT DER CONNECT-APP	190
11.1 Kopplung Ihres Geräts mit der mobilen Anwendung.....	191
11.2 Cybersicherheit.....	193
12. GERÄTEREPARATUR UND ENTSORGUNG	193
12.1 Reparatur.....	193
12.2 Entsorgung	193
13. EINGESCHRÄNKTE GARANTIEERKLÄRUNG	194
14. WARENZEICHEN UND HAFTUNGSAUSSCHLUSS.....	194
14.1. Warenzeichen.....	194
14.2. Haftungsausschluss.....	194
14.3. Über dieses Dokument.....	194
14.4. Unterstützung.....	194
15. TECHNISCHE BESCHREIBUNG.....	195
15.1 Spezifikationen.....	195
15.2 Impulsvolumenstromeinstellungen	196
15.3 Informationen zur elektromagnetischen Verträglichkeit (EMV).....	196
16. SPEZIFIKATIONEN UND KONFORMITÄT FÜR DRAHTLOSE KOMMUNIKATION.....	199
17. SYMBOLSCHLÜSSEL.....	201

1. EINLEITUNG

In diesem Handbuch finden Sie die detaillierten Anweisungen zu Warnungen, Vorsichtsmaßnahmen, Spezifikationen sowie zusätzliche Informationen.

Wichtig:

- Jeder Benutzer soll dieses gesamte Handbuch lesen, bevor der Inogen Rove 6 tragbare Sauerstoffkonzentrator in Betrieb genommen wird. Andernfalls kann es zu Verletzungen und/oder zum Tod kommen. Wenn Sie Fragen zu den Informationen in dieser Bedienungsanleitung oder zum sicheren Betrieb dieses Systems haben, wenden Sie sich an den Geräteanbieter.
- Wenn im Zusammenhang mit einer Verwendung dieses Produkts ein Tod oder eine ernsthafte Verschlechterung des Gesundheitszustands eingetreten ist, sollte dies Inogen, Inc. und der zuständigen Behörde Ihres Landes gemeldet werden.

1.1 ALLGEMEINE INFORMATIONEN

Diese Bedienungsanleitung enthält Informationen für Benutzer des tragbaren Sauerstoffkonzentrators Rove 6 von Inogen. Der Kürze halber werden in diesem Dokument manchmal die Begriffe „Konzentrator“, „POC“, „Einheit“ oder „Gerät“ verwendet, um sich auf den Inogen Rove 6 tragbaren Sauerstoffkonzentrator zu beziehen. „Patient“ und „Benutzer“ werden als Synonyme verwendet.

1.2 EINHALTUNG VON STANDARDS

Dieses Gerät ist bei einem international anerkannten Prüflabor gelistet und muss in Bezug auf elektrische Schlag-, Brand- und mechanische Gefahren den folgenden Normen entsprechen:

- IEC 60601-1:2005+AMD1:2012, Medizinische elektrische Geräte – Teil 1: Allgemeine Anforderungen an die grundlegende Sicherheit und die wesentlichen Leistungsmerkmale
- IEC 60601-1-2:2014+AMD1:2020, Medizinische elektrische Geräte – Teil 1-2: Allgemeine Sicherheitsanforderungen – Ergänzungsnorm: Elektromagnetische Störungen - Anforderungen und Prüfungen
- IEC 60601-1-8:2006+AMD1:2012, Medizinische elektrische Geräte – Teil 1-8: Medizinische elektrische Geräte – Teil 1-8: Allgemeine Anforderungen an die grundlegende Sicherheit und die wesentlichen Leistungsmerkmale – Ergänzungsnorm: Allgemeine Anforderungen, Prüfungen und Leitlinien für Alarmsysteme in medizinischen elektrischen Geräten und medizinischen elektrischen Systemen
- IEC 60601-1-11:2015, Medizinische elektrische Geräte – Teil 1-11: Allgemeine Anforderungen an die grundlegende Sicherheit und die wesentlichen Leistungsmerkmale
- Ergänzungsnorm: Anforderungen an medizinische elektrische Geräte und medizinische elektrische Systeme, die in der häuslichen Pflege verwendet werden
- IEC 60601-1-6:2010+AMD1:2013+AMD2:2020, Medizinische elektrische Geräte - Teil 1-6: Allgemeine Anforderungen an die grundlegende Sicherheit und die wesentlichen Leistungsmerkmale – Ergänzende Norm: Benutzerfreundlichkeit
- ISO 80601-2-69:2014, Medizinische elektrische Geräte – Teil 2-69: Besondere Anforderungen an die grundlegende Sicherheit und die wesentlichen Leistungsmerkmale von Sauerstoffkonzentratoren
- ISO 80601-2-67:2014, Medizinische elektrische Geräte – Teil 2-67: Besondere Anforderungen an die grundlegende Sicherheit und die wesentlichen Leistungsmerkmale von Geräten für Sauerstoffhaltung
- ISO 80601-2-69:2020, Medizinische elektrische Geräte – Teil 2-69: Anforderungen an die grundlegende Sicherheit und die wesentlichen Leistungsmerkmale von Sauerstoffkonzentratoren
- ISO 80601-2-67:2020, Medizinische elektrische Geräte – Teil 2-67: Besondere Anforderungen an die grundlegende Sicherheit und die wesentlichen Leistungsmerkmale von Geräten für Sauerstoffhaltung
- RTCA DO-160G, Umgebungsbedingungen und Testverfahren für Flugzeugausrüstungen
- ISO 18562-1:2017, Bewertung der Biokompatibilität von Beatmungsgaswegen in medizinischen Anwendungen – Teil 1: Bewertung und Prüfung innerhalb eines Risikomanagementprozesses
- ISO 18562-2:2017, Bewertung der Biokompatibilität von Beatmungsgaswegen in medizinischen Anwendungen – Teil 2: Tests auf Emissionen von Feinstaub
- ISO 18562-3:2017, SO 18562-1:2017, Bewertung der Biokompatibilität von Beatmungsgaswegen in medizinischen Anwendungen – Teil 3: Prüfungen auf Emissionen flüchtiger organischer Verbindungen (VOCs)
- IEEE/ANSI C63.27-2017, Amerikanischer nationaler Standard zur Bewertung der drahtlosen Anschlussmöglichkeit
- Bluetooth-Core-Spezifikation Version 4.2
- RED 2014/53/EU
- CAN/CSA C22.2 NO. 60601-1:14 (R2018)D Medizinische elektrische Geräte - Teil 1: Allgemeine Anforderungen an die grundlegende Sicherheit und die wesentlichen Leistungsmerkmale (Bestätigte IEC 60601-1:2005, dritte Ausgabe, 2005-12, einschließlich Änderung 1:2012, mit Abweichungen für Kanada)

1.2.1 KLASSIFIZIERUNG MEDIZINISCHER GERÄTE

- Gerät der IEC-Klasse II
- Anwendungsteil Typ BF
- IP22 – Geschützt vor Berührung durch Finger und Gegenstände, die größer als 12,5 mm (0,5 Zoll) sind. Geschützt vor Tropfwasser unter 15 Grad zur Senkrechten.
- Nicht geeignet für die Verwendung in Gegenwart einer brennbaren anästhetischen Mischung mit Luft oder mit Sauerstoff oder Lachgas.
- Für den Dauerbetrieb vorgesehen.

1.2.2 IT-NETZWERK

Wichtig: Das IT-Netzwerk ist ein System, das aus einer drahtlosen (Bluetooth) Übertragung zwischen dem Gerät und der Inogen Connect-Anwendung besteht.

- Der Anschluss des Geräts an ein IT-Netzwerk könnte zu zuvor nicht identifizierten Risiken für Patienten, Bediener oder Dritte führen.
- Nachfolgende Änderungen am IT-Netzwerk könnten neue Risiken mit sich bringen und zusätzliche Analysen erfordern.
- Die Änderungen am IT-Netzwerk beinhalten:
 - Änderungen in der Konfiguration des IT-Netzwerks
 - Ein Anschluss von Zusatzgeräten an das IT-Netzwerk
 - Trennelemente vom IT-Netzwerk
 - Eine Aktualisierung von Geräten, die mit dem IT-Netzwerk verbunden sind

1.3 TYPOGRAFISCHE KONVENTIONEN

- Diese Bedienungsanleitung enthält Warnungen, Vorsichtshinweise und Hinweise, um die Aufmerksamkeit auf die wichtigsten Sicherheits- und Betriebsaspekte des Geräts zu lenken. Um diese Elemente leichter identifizieren zu können, wenn sie im Text vorkommen, werden sie mit den folgenden typografischen Konventionen dargestellt:
- **WARNUNG:** Die Aussagen, die schwerwiegende Nebenwirkungen und potenzielle Sicherheitsrisiken beschreiben.
- **VORSICHT:** Die Aussagen, die auf Informationen bezüglich besonderer Sorgfalt aufmerksam machen, die der Arzt und/oder Patient für eine sichere und effektive Verwendung des Geräts berücksichtigen muss.
- **WICHTIG:** Die Aussagen, die auf zusätzliche wichtige Informationen über das Produkt oder ein Verfahren aufmerksam machen.

2. VERWENDUNGSZWECK

Der tragbare Sauerstoffkonzentrator Rove 6 von Inogen bietet eine hohe Konzentration an zusätzlichem Sauerstoff für Patienten, die eine Atemtherapie auf verschreibungspflichtiger Basis benötigen. Es kann zu Hause, in Einrichtungen, Fahrzeugen, Zügen, Flugzeugen, an Bord von Schiffen und anderen Transportmitteln verwendet werden.

2.1 ANWENDUNGSGEBIETE UND KLINISCHER NUTZEN

Der Rove 6 Sauerstoffkonzentrator wird auf ärztliche Verschreibung von Patienten verwendet, die zusätzlichen Sauerstoff benötigen.

2.2 KONTRAINDIKATIONEN

Dieses Gerät ist als Sauerstoffergänzung zu verwenden und ist NICHT DAFÜR VORGESEHEN, lebensrettende oder lebenserhaltende Dienste zu leisten. Verwenden Sie dieses Produkt NUR, wenn der Patient spontan atmen und ohne Verwendung eines Geräts ein- und ausatmen kann.

- NICHT in Verbindung mit brennbaren Anästhetika oder brennbaren Materialien verwenden.
- Verwenden Sie dieses Gerät NICHT bei tracheotomierten Patienten.
- Verwenden Sie dieses Gerät NICHT bei Personen, deren Atmung während der normalen Ruhezeit das Gerät nicht auslösen kann.

2.3 PATIENTENPOPULATION

Nur für Erwachsene. Rezeptpflichtig.

3. SICHERHEITSHINWEISE

Um die sichere Installation, Montage und den Betrieb des Konzentrators zu gewährleisten, MÜSSEN diese Anweisungen befolgt werden. Jeder Patient ist ein vorgesehener Bediener des Geräts.

3.1 WARNUNG

Verletzungs- oder Beschädigungsgefahr

- Nicht in Verbindung mit einem Luftbefeuchter, Vernebler oder CPAP verwenden oder mit anderen Geräten verbinden. Andernfalls kann die Leistung beeinträchtigt und/oder das Gerät beschädigt werden.
- Das Rove 6-Gerät ist nicht MR-geschützt. Setzen Sie sich keine MRT-Geräten oder andere Geräten ein, die starke Magnetfelder erzeugen (z. B. Röntgenstrahlen, CT-Scans oder andere Arten von Strahlung).
- Die Verwendung dieses Geräts wurde bei

pädiatrischen Populationen nicht untersucht. Konsultieren Sie Ihren Arzt, bevor Sie das Produkt für pädiatrische Patienten verwenden.

- Die Verwendung dieses Produkts außerhalb des vorgesehenen Verwendungszwecks und der Spezifikationen wurde nicht getestet und kann zu Produktschäden, Verlust der Produktfunktion oder Personenschäden führen.
- Verwenden Sie dieses Produkt nicht anders als in den Abschnitten „Spezifikationen“ und „Bestimmungsgemäßer Gebrauch“ dieses Handbuchs beschrieben ist.
- Verändern Sie das Gerät nicht. Jegliche Änderungen, die am Gerät vorgenommen werden, können die Leistung beeinträchtigen oder das Gerät beschädigen und führen zum Erlöschen Ihrer Garantie, es sei denn, Sie werden dazu aufgefordert oder angewiesen.
- Führen Sie keine Service- oder Wartungsarbeiten am Gerät durch, während es in Gebrauch ist.
- Es liegt in der Verantwortung des Patienten, im Falle eines Stromausfalls oder eines mechanischen Versagens eine alternative Sauerstoffquelle zur Verfügung zu haben. Dies sollte zu Beginn der Sauerstofftherapie beurteilt werden und auf dem Zustand des Patienten, den Umgebungsbedingungen und der Fähigkeit des Patienten, mit Reserveversorgungen für zusätzlichen Sauerstoff versorgt zu werden, basieren. Diese Eigenschaften sollten regelmäßig neu bewertet werden, wenn sich der Zustand des Patienten ändert.
- Es liegt in der Verantwortung des Patienten, auf Reisen eine Ersatzsauerstoffversorgung einzuplanen; Inogen übernimmt keine Haftung für Unterbrechungen der Sauerstoffversorgung, wenn keine Ersatzquelle sichergestellt ist.
- Wenn Sie sich krank oder unwohl fühlen oder wenn der Konzentrator keinen Sauerstoffimpuls signalisiert und Sie den Sauerstoffimpuls nicht hören und/oder fühlen können, wenden Sie sich SOFORT an den Geräteanbieter und/oder Ihren Arzt.
- Wenn Sie Beschwerden nicht mitteilen können, benötigen Sie möglicherweise eine zusätzliche Überwachung und/oder ein verteiltes Alarmsystem, um die Informationen über die Beschwerden und/oder die medizinische Dringlichkeit an Ihre verantwortliche Pflegekraft weiterzuleiten, um Schäden zu vermeiden.
- Dieses Gerät erzeugt angereichertes Sauerstoffgas, das die Verbrennung beschleunigt. Rauchen oder offene Flammen im Umkreis von 2 m (6,56 ft) um dieses Gerät während des Gebrauchs ist nicht erlaubt. Das Rauchen während der Sauerstofftherapie ist gefährlich

und kann zu Verbrennungen im Gesicht oder zum Tod führen. Wenn Sie rauchen, müssen Sie immer den Sauerstoffkonzentrator ausschalten, die Kanüle entfernen und den Raum verlassen, in dem sich entweder die Kanüle oder der Sauerstoffkonzentrator befindet. Wenn Sie den Raum nicht verlassen können, müssen Sie 10 Minuten warten, nachdem die Sauerstoffzufuhr gestoppt wurde.

- Sauerstoff ist brennbar. Lassen Sie die Nasenkanüle nicht auf Bettdecken oder Stuhlkissen liegen. Schalten Sie den Sauerstoffkonzentrator aus, wenn Sie ihn nicht verwenden.
- Vermeiden Sie die Verwendung des Geräts in der Nähe von Schadstoffen, Rauch oder Dämpfen. Verwenden Sie das Gerät nicht in der Nähe von brennbaren Anästhetika, Reinigungsmitteln oder anderen chemischen Dämpfen. Verwenden Sie keine Aerosol-Sprays in der Nähe des Geräts.
- Verwenden Sie keine Netzteile, Netzkabel oder Zubehörteile, die nicht in dieser Bedienungsanleitung angegeben sind. Die Verwendung von nicht spezifizierten Netzteilen, Netzkabel oder Zubehörteile kann ein Sicherheitsrisiko darstellen und/oder die Geräteleistung beeinträchtigen.
- Verwenden Sie kein Öl, Fett oder auf Erdöl basierende Produkte auf oder in der Nähe des Geräts, auf Ihrem Gesicht oder oberen Brustbereich, um die Gefahr von Entzünden und Verbrennungen zu vermeiden. Verwenden Sie während der Einrichtung oder des Betriebs während der Sauerstofftherapie nur wasserbasierte Lotionen oder Salben, die mit Sauerstoff kompatibel sind.
- Schmieren Sie keine Armaturen, Verbindungen, Schläuche oder andere Zubehörteile des Sauerstoffkonzentrators, um Brand- und Verbrennungsgefahr zu vermeiden.
- Um Erstickungs- oder Strangulationsgefahr zu vermeiden, halten Sie die Kabel von Kindern und Haustieren fern.
- Es liegt in der Verantwortung des Patienten, nur Teile und Zubehör zu verwenden, die in dieser Gebrauchsanweisung angezeigt werden. Die vom Patienten verwendete Teile und Zubehör, die nicht in dieser Gebrauchsanweisung empfohlen werden, liegen in der alleinigen Verantwortung des Patienten. Inogen übernimmt keine Haftung für die Verwendung von Teilen und Zubehör, die nicht in dieser Gebrauchsanweisung erwähnt werden.
- Es liegt in der Verantwortung des Patienten, die Batterie regelmäßig zu überprüfen und bei Bedarf gemäß

dieser Gebrauchsanweisung auszutauschen. Inogen übernimmt keine Haftung für Personen, die sich nicht an die Empfehlungen des Herstellers halten.

- Um sicherzustellen, dass Sie die therapeutische Sauerstoffmenge entsprechend Ihrem Gesundheitszustand erhalten, darf das Gerät (1) nur dann verwendet werden, wenn eine oder mehrere Einstellungen individuell für Sie bestimmt oder für Ihr spezifisches Aktivitätsniveau verschrieben wurden, (2) und wenn die spezifische Kombination von Teilen und Zubehör, die der Spezifikation des Konzentrador-Herstellers entsprechen und die bei der Ermittlung Ihrer Einstellungen verwendet wurden.
- Die Einstellungen anderer Modelle oder Marken von Sauerstofftherapiegeräten stimmen möglicherweise nicht mit den Einstellungen dieses Geräts überein.
- Die Einstellungen dieses Geräts entsprechen möglicherweise nicht den Einstellungen für Geräte, die einen kontinuierlichen Sauerstofffluss liefern.
- Die Verwendung dieses Geräts in einer Höhe über 3.048 m (10.000 ft) oder außerhalb des Temperaturbereichs von 5 bis 40 °C (41 bis 104 °F) oder einer relativen Luftfeuchtigkeit über 95 % kann die Durchflussrate und den Prozentsatz von Sauerstoff und damit die Qualität der Sauerstofftherapie beeinträchtigen. Die Verwendung dieses Geräts unmittelbar nach der Lagerung bei Temperaturen außerhalb des zulässigen Betriebsbereichs kann den Betrieb des Geräts beeinträchtigen, bis die Temperatur wieder in den zulässigen Betriebsbereich zurückkehrt. Der Wind oder starke Zugluft können die sachgerechte Sauerstofftherapie beeinträchtigen.
- Wenn das Gerät versagt, können Sie zu Ihrem vorherigen Zustand vor der Sauerstofftherapie zurückkehren. Dieser Zustand wird für jeden einzelnen Patienten unterschiedlich sein.
- Eine richtige Unterbringung und Positionierung der Nasenkanüle in der Nase ist entscheidend für einen sachgerechten Betrieb dieses Geräts.
- Verwenden Sie dieses Gerät nicht in Verbindung mit einem Luftbefeuchter, Vernebler oder CPAP oder parallel oder in Reihe mit anderen Sauerstoffkonzentratoren oder Sauerstofftherapiegeräten. Andernfalls kann die Leistung beeinträchtigt und das Gerät beschädigt werden.

3.2 VORSICHT!

Gefahr von leichten Verletzungen oder Unbehagen

- Das Gerät, Teile und Zubehör sind für die Verwendung

bei Durchflussraten zwischen Einstellung 1 und Einstellung 6 spezifiziert.

- Nicht kompatible Teile und Zubehör können zu Leistungseinbußen oder Schäden führen und Ihre Garantie ungültig machen.
- Das Gerät ist zur Zufuhr von hochreinem Sauerstoff vorgesehen. Falls die Sauerstoffkonzentration sinken sollte, werden Sie durch die Warnmeldung „Oxygen Low“ informiert. Wenn der Alarm weiterhin besteht, wenden Sie sich an den Geräteanbieter.
- Die Einstellung des Sauerstoffflusses muss für jeden Patienten individuell vom behandelnden Arzt bestimmt und aufgezeichnet werden, einschließlich der Konfiguration des Geräts, seiner Teile und des Zubehörs. Es liegt in der Verantwortung des Patienten, die Einstellung(en) der Therapie regelmäßig auf Wirksamkeit zu überprüfen.
- Verändern Sie das Gerät nicht. Jegliche Änderungen, die am Gerät vorgenommen werden, können die Leistung beeinträchtigen oder das Gerät beschädigen und führen zum Erlöschen Ihrer Garantie, es sei denn, Sie werden dazu aufgefordert oder angewiesen.
- Verwenden Sie kein Öl, Fett oder auf Erdöl basierende Produkte auf oder in der Nähe des Geräts oder seines Zubehörs.
- Keine Schmierstoffe am Gerät und dem Zubehör anwenden.
- Blockieren Sie beim Betrieb des Geräts nicht den Lufteinlass oder -auslass. Das Blockieren der Luftzirkulation oder das Aufstellen in der Nähe einer Wärmequelle kann zu einem internen Wärmestau und einer Abschaltung oder Beschädigung des Konzentrators führen. Bei Änderungen an der Leistung des Geräts lesen Sie bitte den Abschnitt Fehlerbehebung in diesem Dokument.
- Betreiben Sie das Gerät nicht ohne eingesetzten Partikelfilter. Die in das System eingezogene Partikel können das Gerät beschädigen.
- Wickeln Sie die Kabel um das Netzteil zur Aufbewahrung nicht. Verlegen, ziehen und unterbringen Sie keine Objekte über dem Kabel. Andernfalls könnten Kabel beschädigt werden und einen Defekt in der Stromversorgung des Konzentrators verursachen.
- Verwenden Sie das Gleichstromkabel nicht mit einem Zigarettenzünder-Verteiler. Dies kann zu einer Überhitzung des Gleichstromkabels führen.
- Zerlegen Sie das Netzteil nicht. Dies kann zum Ausfall von Komponenten und/oder zu einem Sicherheitsrisiko führen.

- Stecken Sie außer dem mitgelieferten Netzteil nichts in den Stromanschluss des Geräts. Wenn ein Verlängerungskabel verwendet wird, verwenden Sie ein Verlängerungskabel mit einem Prüfzeichen des Underwriters Laboratory (UL) und einer Drahtstärke von mindestens 18 Gauge. Schließen Sie keine anderen Geräte an dasselbe Verlängerungskabel an.
- Verpacken Sie Konzentrator, Zubehör oder Systeme für den Versand nicht in Verpackungen, die nicht von Inogen bereitgestellt wurden.
- Den Wagen nicht mit Starthilfe starten, wenn das Gleichstromkabel angeschlossen ist. Dies kann zu Spannungsspitzen führen, die das Gerät abschalten und/oder beschädigen können.
- Das Gerät niemals in Umgebungen aufbewahren, in denen hohe Temperaturen auftreten können, z.B. nicht in einem leeren Fahrzeug bei hoher Temperatur.
- Vermeiden Sie es, die elektrischen Kontaktflächen des externen Batterieladegeräts zu berühren, da dies die Kontakte beschädigen und die Funktionsfähigkeit des Ladegeräts beeinträchtigen kann.
- Das Gerät funktioniert nur wie angegeben, wenn es innerhalb der Höhentemperatur- und Feuchtigkeitsbereiche verwendet wird, die in dieser Gebrauchsanweisung angegeben sind
- Das Gerät sollte stets trocken gehalten werden. Ein Kontakt mit Wasser kann zu Stromschlägen und/oder Schäden führen.
- Um eine optimale Lebensdauer der Siebbetten (Der Säulen) zu gewährleisten, ist das Produkt regelmäßig zu nutzen.
- Die Batterie des Geräts dient als sekundäre Stromversorgung im Falle eines geplanten oder unerwarteten Ausfalls der externen Stromversorgung. Auch bei Betrieb des Gerätes über eine externe Stromversorgung sollte eine ordnungsgemäß eingelegte Batterie im Gerät belassen werden. Dadurch wird das Risiko einer Betriebsunterbrechung minimiert und die Alarmfunktionen werden aufrechterhalten.
- Das Netzteil ist an einem gut belüfteten Platz zu befinden, so dass durch zirkulierende Luft eine Wärmeabfuhr gewährleistet werden kann. Das Netzteil kann während des Betriebs heiß werden; Lassen Sie es in diesem Fall abkühlen, bevor Sie es anfassen, um Verletzungen zu vermeiden.
- Stellen Sie sicher, dass die Autosteckdose frei von Zigarettenasche ist und der Adapterstecker richtig sitzt, da es sonst zu einer Überhitzung kommen kann.
- Stellen Sie sicher, dass die Kfz-Steckdose für den

Strombedarf des Geräts ausreichend abgesichert ist (mindestens 15 Ampere). Wenn die Steckdose eine Last von 15 Ampere nicht unterstützt, kann die Sicherung durchbrennen oder die Steckdose beschädigt werden.

- Wenn Sie das Gerät in einem Auto mit Strom versorgen, vergewissern Sie sich, dass zuerst der Motor des Fahrzeugs läuft, bevor Sie das Gleichstromkabel an den Zigarettenanzünder-Adapter anschließen. Wird das Gerät nicht bei laufendem Motor betrieben, kann sich die Autobatterie entleeren.
- Ein Höhenwechsel (z.B. von Meereshöhe zu den Bergen) kann sich auf den Sauerstoffbedarf des Patienten auswirken. Konsultieren Sie Ihren Arzt, bevor Sie in große oder niedrige Höhen reisen, damit festgestellt wird, ob Ihre Flow-Einstellung geändert werden muss.
- Flüssigkeiten immer von Batterien fernhalten. Wenn die Batterien nass werden, nehmen Sie sie umgehend aus dem Gerät und entsorgen Sie sie ordnungsgemäß.
- Um die Laufzeit Ihrer Batterie zu verlängern, vermeiden Sie es, sie eine längere Zeit bei Temperaturen unter 41 °F (5 °C) oder über 95 °F (35 °C) zu betreiben. Lagern Sie die Batterie an einem kühlen, trockenen Ort. Mit einer Ladung von 40-50 % lagern.
- Patienten, deren Atemanstrengung unter dem angegebenen inspiratorischen Empfindlichkeitsgrad liegt, sind möglicherweise nicht in der Lage, das Gerät dauerhaft für eine Sauerstofftherapie auszulösen.

4. ANLEITUNG UND SCHULUNG

Der Produkthanbieter muss sicherstellen, dass gegebenenfalls allen Benutzern dieses Geräts die Bedienungsanleitung zur Verfügung gestellt wird.

WARNUNG:

Verwenden Sie das Produkt nicht ohne angemessene Selbstschulung durch Lesen dieser Bedienungsanleitung.

Wenn Sie nach dem Lesen dieser Bedienungsanleitung weitere Informationen benötigen, wenden Sie sich bitte an den Geräteanbieter.

5. PRODUKTBESCHREIBUNG

Der tragbare Sauerstoffkonzentrator Rove 6 von Inogen kann folgendes Zubehör enthalten: Ein AC-Netzteil, ein DC-Netzkabel, ein wiederaufladbarer Batteriesatz und eine Tragetasche.

5.1 SCHEMATISCHE BESCHREIBUNG

Dieser Abschnitt soll Ihnen helfen, sich mit den Komponenten und der Benutzeroberfläche des Geräts vertraut zu machen. Führen Sie keine Handlungen an oder mit Ihrem tragbaren Sauerstoff-Konzentrator durch, bis Sie Abschnitt 7, BETRIEB des Inogen Rove 6, gelesen haben.

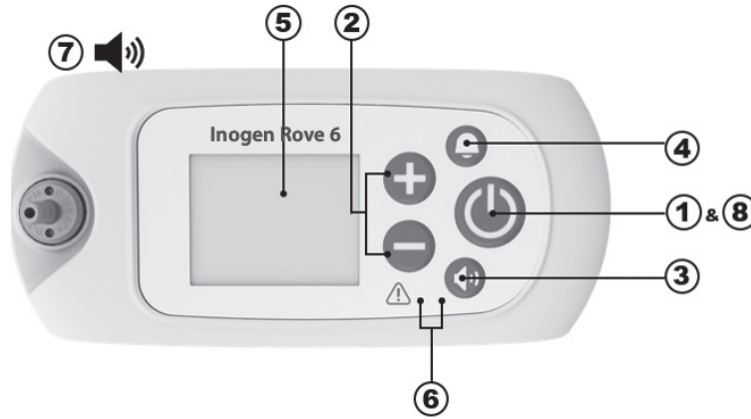

Position	Beschreibung	Funktion
1	Power-Taste	<ul style="list-style-type: none"> Durch Drücken und Halten dieser Tasten wird das Gerät ein- und ausgeschaltet. Drücken Sie die Taste NICHT, bevor Sie Abschnitt 7, BETRIEB des Inogen Rove 6, gelesen haben.
2	Steuertasten für die Durchflusseinstellung	<ul style="list-style-type: none"> Verwenden Sie die Steuertasten – oder + für die Flusseinstellung, um die Einstellung zu ändern. Es gibt sechs Einstellungen, von 1 bis 6.
3	Volumenregler	<ul style="list-style-type: none"> Durch Drücken dieser Taste ändert sich das Volumensniveau von 1 auf 4.
4	Klingeltaste	<ul style="list-style-type: none"> Durch Drücken dieser Taste wird der akustische Alarm <i>Kein-Atem-Erkennung</i> des Geräts ein- und ausgeschaltet. <ul style="list-style-type: none"> Wenn dieser Modus EIN ist: Das Gerät alarmiert mit akustischen und visuellen Signalen, wenn 60 Sekunden lang kein Atemzug erkannt wurde. Nach 60 Sekunden wechselt das Gerät in den „Auto-Pulse-Modus“. Sobald ein weiterer Atemzug erkannt wird, verlässt das Gerät den „Auto-Puls-Modus“ und verabreicht wie gewohnt beim Einatmen Sauerstoff. Dieser Modus ist aktiviert, wenn in der oberen linken Ecke des Bildschirms eine Glocke angezeigt wird. Wenn die Stromversorgung unterbrochen wird, bleibt der akustische Alarm „Kein Atemzug erkannt“ im vom Benutzer bevorzugten Modus eingestellt.
5	Bildschirm	<ul style="list-style-type: none"> Das Bildschirm zeigt Informationen über den Status des Geräts an, z. B. Flusseinstellung, Energiestatus, Batterielebensdauer und Alarmer. Entfernen Sie vor dem Gebrauch das statisch haftende FCC-Etikett vom Bildschirm.
6	Leuchtanzeigen	<ul style="list-style-type: none"> Atemerkennungs-LED: Ein grünes Licht zeigt eine Atemerkennung an. Signal-/Alarm-LED: Ein gelbes Licht zeigt entweder eine Änderung des Betriebszustands oder einen Zustand an, der möglicherweise behoben werden muss (Alarm) Ein blinkendes Licht hat eine höhere Priorität als ein nicht blinkendes.
7	Akustische Signale	<ul style="list-style-type: none"> Ein akustisches Signal (Piepton) zeigt entweder eine Änderung des Betriebszustands oder einen Zustand an, der möglicherweise behoben werden muss (Alarm). Häufigere Pieptöne weisen auf Bedingungen mit höherer Priorität hin.

Position	Beschreibung	Funktion
8	Hintergrundbeleuchtung	• Eine Hintergrundbeleuchtung beleuchtet den Bildschirm für 15 Sekunden, wenn der Power-Taste kurz gedrückt wird.

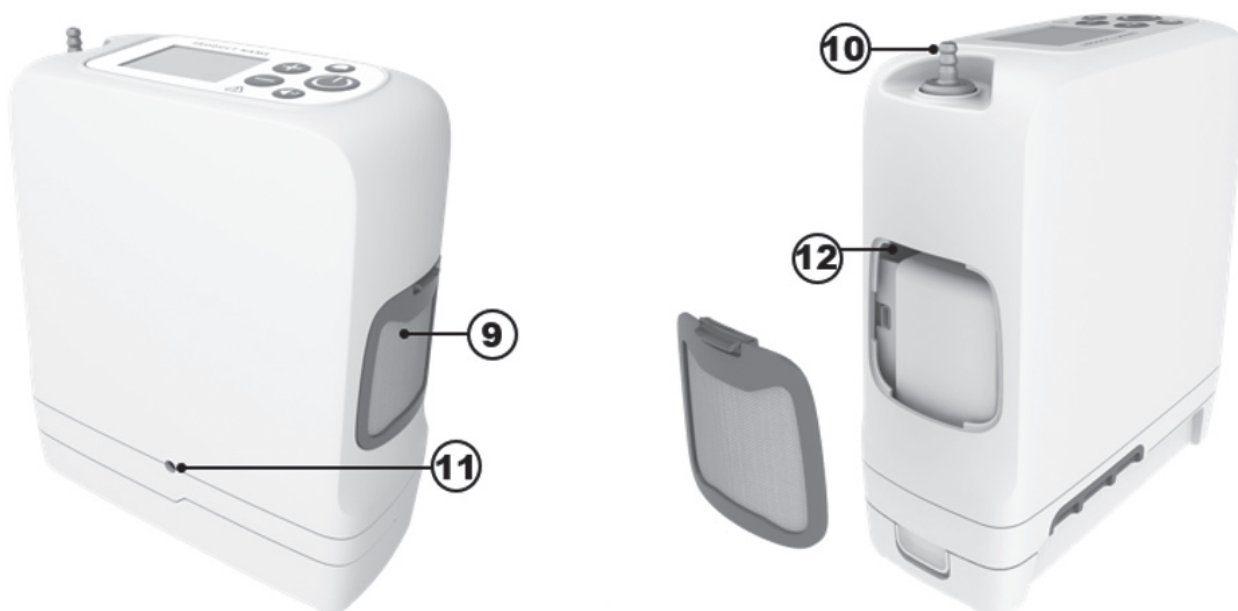

Position	Beschreibung	Funktion
9	Partikelfilter	• Die Filter müssen während des Betriebs immer eingesetzt sein, um die in das Gerät eintretende Luft frei von großen Partikeln zu halten.
10	Der Kanülen Anschluss	• Die Nasenkanüle wird durch diesen Kanülen Anschluss mit dem Gerät verbunden.
11	Stromversorgung	• Anschluss für externe Stromversorgung über das Wechselstromnetzteil oder das Gleichstromkabel.
12	USB-Anschluss	• Nur für Servicezwecke.

German

6. ALLGEMEINE ANWEISUNGEN VOR DEM GEBRAUCH

Eine Vielzahl von Zubehörteilen kann die Tragbarkeit und Verwendung des tragbaren Sauerstoffkonzentrators Inogen Rove 6 verbessern. Neben dem Gerät enthält die Verpackung den Zubehör für den Anlauf und eine Bedienungsanleitung. Wenden Sie sich an Ihren Sauerstofflieferant vor Ort, um eine vollständige Liste des verfügbaren Zubehörs zu erhalten.

Untersuchen Sie das Gerät und sein Zubehör vor der Verwendung immer auf Anzeichen von Schäden.

Wichtig: Auch wenn der Karton oder die Verpackung Beschädigungen aufweisen kann, z. B. Risse oder Dellen, kann das Gerät noch in einem brauchbaren Zustand sein. Wenn das Gerät oder ein Zubehörteil Anzeichen von Schäden aufweist, wenden Sie sich an Ihren Sauerstofflieferant vor Ort.

Bevor Sie beginnen, überprüfen Sie, ob Sie über Folgendes verfügen:

- Konzentrator
- Batterie
- Tragetasche
- AC-Netzteil
- DC-Netzkabel

6.1 ZUBEHÖR- UND ERSATZTEILLISTE

WARNUNG!

Gefahr des Todes, einer Verletzung oder Beschädigung

Um Verletzungen oder Schäden zu vermeiden, die zum Erlöschen der Garantie führen, verwenden Sie nur die von Inogen spezifizierten Netzteile.

Verwenden Sie nur Netzteile/Adapter oder Zubehörteile, die in diesem Handbuch angegeben sind. Die Verwendung von Zubehör, das nicht angegeben ist, kann eine Gefahr darstellen und/oder die Leistung des Geräts beeinträchtigen. Nicht alle Zubehörteile sind im Lieferumfang Ihres Geräts enthalten und können separat bestellt werden. Das folgende optionale Zubehör und Ersatzteile können beim Hersteller unter www.inogen.com oder telefonisch unter 1-877-466-4364 bestellt werden.

Zubehörteil	Katalognummer
Standardbatterie	BA-500/BA-508
Batterie mit höherer Leistung	BA-516
AC-Netzteil	BA-502/BA-501
AC-Netzteil – europäisches Kabel	RP-116
AC-Netzteil – UK-Kabel	RP-115
AC-Netzteil – Nordamerika-Kabel	RP-109
AC-Netzteil – Schweizer Kabel	RP-227
AC-Netzteil – Australien	RP-120

Zubehörteil	Katalognummer
AC-Netzteil – Südafrika	RP-145
Tragetasche	CA-500
Rucksack	CA-550
Externes Batterieladegerät	BA-503
DC-Netzkabel	BA-306
Widerhaken der Kanüle komplett	RP-506
Ersatzsäulen	RP-502
Ersatz-Partikelfilter	RP-501

WARNUNG!

Verwenden Sie das Gerät oder Zubehörteile nicht, die Anzeichen von Beschädigung aufweisen.

6.2 WIEDERAUFLADBARE BATTERIESATZ (BA-500, BA-508 UND BA-516)

Die Batterie versorgt das Gerät ohne Anschluss an eine externe Stromquelle. Je nach bestellter Konfiguration kann Ihr Gerät mit einem oder mehreren Batterien geliefert werden. Dieses Gerät ist mit drei verschiedenen Batterien kompatibel: BA-500 und BA-508 sind Standardbatterien mit 8 Elementen, wobei BA-516 ist eine Batterie mit höherer Leistung mit 16 Elementen. Diese Batterien versorgen das Gerät je nach Durchflusseinstellung unterschiedlich lange mit Strom.













Diese Tabelle zeigt die typischen Laufzeiten für einen neuen Batteriesatz.

Geräteeinstellung	Standardmäßige Batterielaufzeit (BA-500/BA-508)	Verlängerte Batterielaufzeit (BA-516)
1	Bis 6:15	Bis 12:45
2	Bis 5:00	Bis 10:15
3	Bis 3:15	Bis 6:30
4	Bis 2:15	Bis 5:15
5	Bis 1:45	Bis 3:30
6	Bis 1:15	Bis 2:30

HINWEIS: Die Batterielaufzeit variiert je nach Flusseinstellung und Umgebungsbedingungen. Die angegebene Zeit ist ein Durchschnitt und kann um $\pm 10\%$ variieren.

6.2.1 ÜBERPRÜFEN DEN BATTERIESTAND BEI DER AUFSTELLUNG AUF DEM GERÄT

Beim Batteriebetrieb zeigt der Bildschirm den geschätzten Prozentsatz (%) oder die verbleibenden Minuten an. Diese Symbole zeigen an, dass das Gerät mit der Batterie betrieben wird, die nicht aufgeladen wird:

	Die Batterie ist leer oder den Batteriestand ist nicht verfügbar		Die Batterie hat weniger als 10 % Restladung
	Die Batterie hat weniger als 20 % Restladung		Die Batterie hat weniger als 30 % Restladung
	Die Batterie hat weniger als 40 % Restladung		Die Batterie hat weniger als 50 % Restladung
	Die Batterie hat weniger als 60 % Restladung		Die Batterie hat weniger als 70 % Restladung
	Die Batterie hat weniger als 80 % Restladung		Die Batterie hat weniger als 90 % Restladung
	Die Batterie ist voll geladen		

WICHTIG: Wenn das Gerät erkennt, dass die Batterie weniger als 10 Minuten ohne Aufladung verbleibt, ertönt ein Alarm mit niedriger Priorität. Wenn die Batterie leer ist, erhält der Alarm eine höhere Priorität.

Wenn die Batterieaufladung weniger als 10 Minuten beträgt, führen Sie bitte einen der folgenden Schritte aus:

- Schließen Sie das Gerät über das AC-Netzteil oder DC-Netzkabel an eine AC- oder DC-Stromquelle an.
- Schalten Sie das Gerät aus und ersetzen Sie die leere durch eine geladene Batterie. Um die Batterie zu entfernen, halten Sie die rastende Taste der Batterie gedrückt und schieben Sie den Akku aus dem Gerät.

Wenn die Batterie leer ist, laden Sie sie auf, indem Sie das Gerät an eine externe Stromquelle anschließen oder es mit dem externen Batterieladegerät aufladen.





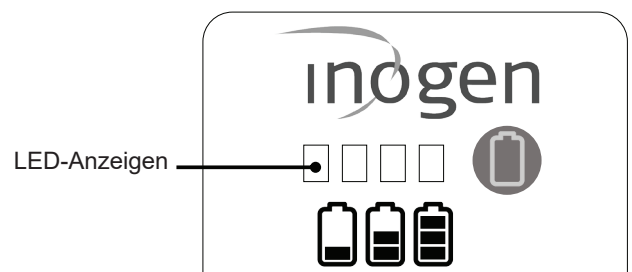







6.2.2 ÜBERPRÜFEN DES BATTERIESTATUS, WENN DIE BATTERIE NICHT AUF DEM GERÄT INSTALLIERT IST

- Um die Batterieladung zu überprüfen, wenn die Batterie nicht im Gerät installiert ist, drücken Sie die grüne Taste mit Batteriesymbol. Die Kontrollleuchten der Batterieanzeige (<10 % - 100 %) leuchten links neben der grünen Taste mit Batteriesymbol auf, um den Ladezustand der Batterie anzuzeigen:
- 4 LEDs leuchten: 75 % bis 100 % voller Ladung
- 3 LEDs leuchten: 50 % bis 75 % voller Ladung
- 2 LEDs leuchten: 25 % bis 50 % voller Ladung
- 1 LED leuchtet: 10 % bis 25 % voller Ladung
- 1 LED blinkt: Die Batterie hat weniger als 10 % Ladung und muss aufgeladen werden



6.2.3 AUFLADEN DER BATTERIEN

Der Konzentrator lädt die Batterie jedes Mal auf, wenn die Batterie installiert und das Gerät an eine externe Wechsel- oder Gleichstromquelle angeschlossen ist (außer in einem Flugzeug). Sie werden wissen, dass die Batterie aufgeladen wird, wenn das Batteriesymbol auf dem Bildschirm des Geräts wie gezeigt einen Blitz durchzieht:

	Die Batterie ist voll aufgeladen und wird je nach Bedarf weiter geladen, um die Ladung beizubehalten.		Die Batterie wird bei einem Ladestatus < 98 % aufgeladen
	Die Batterie wird bei einem Ladestatus < 89 % aufgeladen		Die Batterie wird bei einem Ladestatus < 79 % aufgeladen
	Die Batterie wird bei einem Ladestatus < 69 % aufgeladen		Die Batterie wird bei einem Ladestatus < 59 % aufgeladen
	Die Batterie wird bei einem Ladestatus < 49 % aufgeladen		Die Batterie wird bei einem Ladestatus < 39 % aufgeladen
	Die Batterie wird bei einem Ladestatus < 29 % aufgeladen		Die Batterie wird bei einem Ladestatus < 19 % aufgeladen
	Die Batterie wird bei einem Ladestatus < 10 % aufgeladen		Das Gerät wird über eine externe Stromquelle betrieben, ohne dass eine Batterie vorhanden ist, oder die externe Stromquelle reicht nicht aus, um die Batterie aufzuladen.

Wenn mit dem Aufladen einer gänzlich leeren Batterie begonnen wird, kann der Prozess während der ersten paar Minuten starten und stoppen. Das ist normal.

Es besteht keine Gefahr für den Konzentrator noch für die Batterie, wenn das Gerät länger als die zum vollständigen Aufladen benötigte Zeit angeschlossen bleibt. Bei der Verwendung von mehreren Batterien muss sichergestellt werden, dass jede Batterie beschriftet (1, 2, 3 oder A, B, C usw.) und regelmäßig rotiert wird.

6.2.4 BATTERIELEBENSDAUER UND -PFLEGE

Die Batterien des Geräts sind für 500 Lade-/Entladezyklen ausgelegt. Zur Verlängerung der Laufzeit Ihrer Batterie:

- Vermeiden Sie es, das Gerät längere Zeit bei Temperaturen unter 41 °F (5 °C) oder über 95 °F (35 °C) zu betreiben.
- An einem kühlen, trockenen Ort mit einer Ladung von mindestens 40-50 % lagern.
- Halten Sie Flüssigkeiten von Batterien fern. Wenn die Batterien nass werden, nehmen Sie sie umgehend aus dem Gerät und entsorgen Sie sie ordnungsgemäß.

Die Batterien sollten mindestens alle 90 Tage vollständig aufgeladen und auf 0 % entladen werden, um eine maximale Lebensdauer zu gewährleisten.

6.3 VERWENDUNG DER NASENKANÜLE

VORSICHT!

Gefahr von leichten Verletzungen oder Unbehagen

Eine richtige Unterbringung und Positionierung der Haken der Nasenkanüle in der Nase ist entscheidend für die Sauerstoffabgabe. Stellen Sie sicher, dass die Nasenkanüle richtig am Ansatzstück verbunden ist und dass der Schlauch nicht geknickt oder eingeklemmt ist. Die Nasenkanüle in regelmäßigen Abständen auswechseln.

WARNUNG!

Verletzungsgefahr

Die Nasenkanüle sollte für 6 Liter pro Minute ausgelegt sein, um eine ordnungsgemäße Sauerstoffzufuhr zu gewährleisten. Beachten Sie, dass Kanülen möglicherweise in „Liter pro Minute“ bewertet werden, obwohl Ihre verschriebene Pulsdosis-Einstellungszahl keinen konstanten Durchfluss in Litern pro Minute darstellt.



Mit dem Gerät wird eine Nasenkanüle verwendet, um den Sauerstoff vom Konzentrator zuzuführen. Es wird eine Kanüle von maximal 7,62 m Länge und mit einteiligem Lumen empfohlen, um eine ordnungsgemäße Atemerkennung und Sauerstoffzufuhr zu gewährleisten. Beachten Sie die Gebrauchsanweisung des Herstellers.

6.4 WECHSELSTROMVERSORGUNG (BA-502/BA-501)

Die AC-Stromversorgung umfasst ein AC-Netzteil, der mit dem Gerät verbunden wird, und ein AC-Stromkabel, um mit dem Netzteil und der entsprechenden AC-Steckdose verbunden zu werden. Das AC-Netzteil passt sich automatisch an Eingangsspannungen von 100 V bis 240 V (50 bis 60 Hz) an.

Gehen Sie wie folgt vor, um Wechselstrom zu verwenden:

1. Schließen Sie das AC-Netzteil an das Stromversorgungskabel an.
2. Stecken Sie das Netzkabel in eine normale Wandsteckdose.
3. Stecken Sie das Netzkabel in den Stromanschluss in der Nähe des Partikelfilters auf der Rückseite des Konzentrators.

Das AC-Netzteil lädt die Batterien auf, wenn das Gerät an eine Wechselstromquelle angeschlossen ist (außer in Flugzeugen).



6.5 GLEICHSTROMKABEL (BA-306)

Das Gerät kann mit einem Gleichstromkabel ausgestattet werden oder nicht. Wenn es kein Gleichstromkabel gibt, kann es als separates Zubehör vom Hersteller bestellt werden.

WARNUNG!

Gefahr des Todes, einer Verletzung oder Beschädigung

Berühren Sie nach Gebrauch nicht die Spitze des Gleichstromkabels, da sie heiß ist. Das Berühren der Spitze des Gleichstromkabels unmittelbar nach dem Abziehen vom Zigarettenanzünder-Adapter kann zu Verletzungen führen.

Das DC-Netzkabel besteht aus einem einzelnen Kabel, dessen eines Ende direkt in das Gerät und das andere Ende in die DC-Steckdose gesteckt wird.

So verwenden Sie das Gleichstromkabel:

1. Stecken Sie ein Ende des Gleichstromkabels in den Zigarettenanzünder oder in das zusätzliche Gleichstromnetzteil ein.
2. Stecken Sie das andere Ende des Gleichstromkabels in das Gerät ein.
3. Vergewissern Sie sich, dass das Gerät sicher steht, bevor das Auto bzw. anderes Fahrzeug sich in Bewegung setzt. Schalten Sie Ihr Gerät ein und benutzen Sie es wie gewohnt.





6.6 EXTERNES LADEGERÄT (BA-503, OPTIONALES ZUBEHÖR NICHT ENTHALTEN)

Der Konzentrator lädt die Batterie jedes Mal auf, wenn die Batterie installiert und das Gerät an eine externe Wechsel- oder Gleichstromquelle angeschlossen ist (außer in einem Flugzeug).

Das externe Batterieladegerät lädt die Standardbatterie (BA-500/BA-508) und die mit höherer Leistung (BA-516). Es ist nicht als Standardzubehör im Lieferumfang des Geräts enthalten, kann aber separat bestellt werden. Sie können Ihr Gerät auch zum Aufladen der Batterie verwenden, wenn es an eine Wechselstrom- oder Gleichstromversorgung angeschlossen ist.

Gehen Sie folgendermaßen vor, um das externe Batterieladegerät zu verwenden:

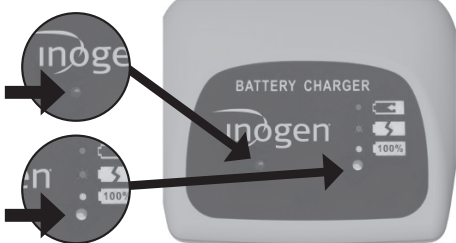
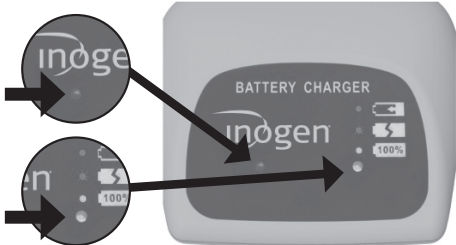
Schritt	Beschreibung	
1	<p>Schließen Sie das externe Batterieladegerät an die Stromversorgung an</p> <p>1.1 Schließen Sie das AC-Netzkabel des externen Batterieladegeräts an eine Steckdose an.</p> <p>1.2 Schließen Sie das AC-Netzteil des externen Batterieladegeräts an das Batterieladegerät an.</p> <p>1.3 Ein grünes Licht auf der Unterseite des Ladegeräts leuchtet auf.</p>	
2	<p>Bringen Sie die Batterie an</p> <p>2.1 Schieben Sie das Ladegerät auf die Batterie, bis es hörbar einrastet.</p> <p>2.2 Die Batterie sollte am Ladegerät einrasten.</p>	
3	<p>Überprüfen Sie den Status der Batterie</p> <p>3.1 Wenn sich die Batterie in der korrekten Position befindet, zeigt ein durchgehend rotes Licht an, dass die Batterie aufgeladen wird.</p> <p>3.2 Wenn das grüne Licht aufleuchtet, ist die Batterie voll aufgeladen.</p>	
4	<p>Auf Fehler prüfen</p> <p>4.1 Wenn das rote Licht blinkt, trennen Sie das Gerät und führen Sie die Schritte 2 und 3 erneut aus.</p> <p>4.2 Falls das Blinken nach diesen Schritten fortbesteht, wenden Sie sich an Ihren Geräteanbieter.</p>	

Schritt	Beschreibung
5	<p>Entfernen Sie die Batterie, wenn sie aufgeladen ist</p> <p>5.1 Drücken Sie nach dem Aufladen die Batterieverriegelung nach unten und schieben Sie das Ladegerät von der Batterie.</p>



7. BEDIENUNGSANLEITUNG

7.1 FUNKTIONSPRINZIPIEN UND WESENTLICHE LEISTUNGEN

Dieses Gerät arbeitet durch die Trennung von Sauerstoff aus der Luft unter Verwendung einer Druck-Wechseladsorption (PSA). Normale Luft besteht zu 21 % aus Sauerstoff; Dieses Gerät erhöht die Sauerstoffmenge auf bis zu 96 %, indem es den Stickstoff entfernt und den Sauerstoffausstoß konzentriert. Dazu wird die Luft durch einen kleinen Luftkompressor in das Gerät gesaugt, den Stickstoff vom Sauerstoff getrennt und schließlich wird der Sauerstoff gesammelt und dem Patienten bei jedem Atemzug zugeführt.

Da der Sauerstoff, den Sie atmen, aus Ihrer unmittelbaren Umgebung stammt, ist es sehr wichtig, Ihr Gerät sauber zu halten. Obwohl viele Filter in das Gerät eingebaut sind, wird die Lebensdauer der Filter verkürzt, wenn Sie Ihr Gerät schmutzigen und staubigen Umgebungen aussetzen, wodurch sie häufiger ausgetauscht werden müssen.

Das Gerät erfüllt die folgenden wesentlichen Leistungsanforderungen, ohne dass wiederholte Tests erforderlich sind: (1) Alarmzustand, wenn die Sauerstoffzufuhr sowohl unter normalen als auch unter Einzelfehlerbedingungen nicht innerhalb der in diesem Handbuch angegebenen Leistungswerte liegt. (2) Technischer Alarmzustand bei Stromausfall. (3) Technischer Alarmzustand, wenn die Batterie fast leer ist. (4) Technischer Alarmzustand, wenn die Sauerstoffkonzentration unter 82 % Volumenanteil liegt. (5) Technischer Alarmzustand bei einer Störung. (6) Die Abgabe einer Sauerstoffdosis im Normalzustand oder ein Hinweis auf einen nicht normalen Betrieb.

7.2 PNEUMATIKDIAGRAMM

Prozessabläufe von links nach rechts

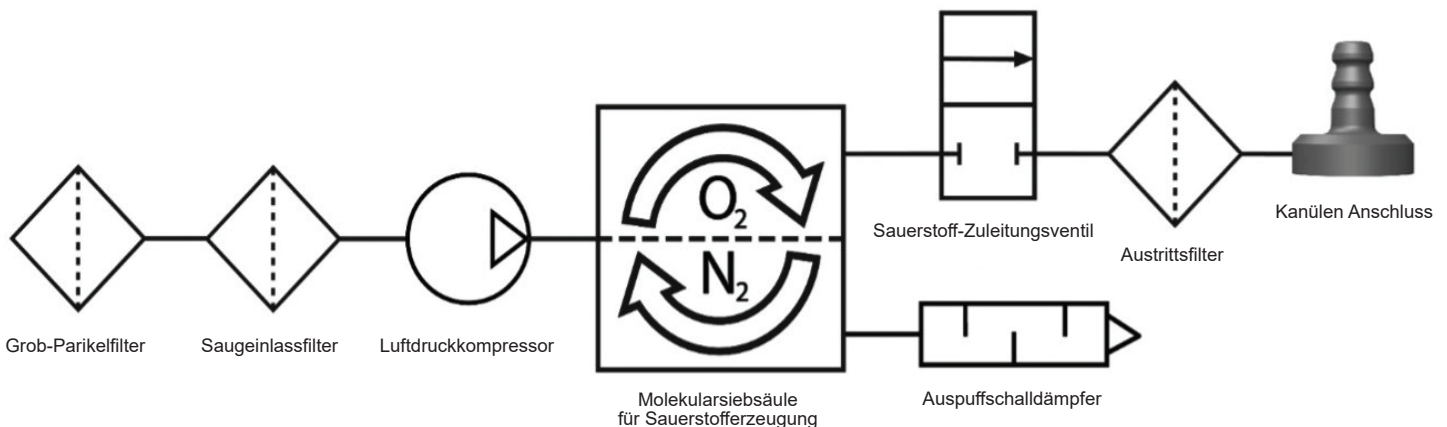

7.3 VORBEREITUNG IHRES KONZENTRATORS FÜR DEN GEBRAUCH

WICHTIG: Stellen Sie sicher, dass Sie zusätzlich zu diesem tragbaren Sauerstoffkonzentrator über eine auxiliäre Sauerstoffversorgung verfügen.



Was ist Ihre auxiliäre Sauerstoffversorgung? _____

VERWENDEN SIE DS GERÄT NICHT:

- Mit einem Luftbefeuchter, Vernebler, CPAP oder in Reihe oder parallel mit jedem anderen Gerät.
- In der Nähe von offener Flamme, Rauch oder brennbaren Gegenständen jeglicher Art
- In der Nähe von Schadstoffen, Rauch, Dämpfen, brennbaren Anästhetika, Reinigungsmitteln oder chemischen Dämpfen.
- In Umgebungen, in denen Ihr Konzentrator in Wasser getaucht werden könnte.
- In der Nähe von Öl, Fett oder Produkten auf Erdölbasis.

Schritt	Anweisung
7.3.1	<p>Stellen Sie sicher, dass sich Ihr Konzentrator an einem gut belüfteten Ort befindet</p> <ol style="list-style-type: none">1.1 Lufterlass und -auslass müssen freien Zugang haben.1.2 Orientieren Sie Ihren Konzentrator so, dass alle akustischen Alarme zu hören sind.1.3 Benutzen Sie das Gerät immer in einer senkrechten Lage1.4 Stellen Sie sicher, dass sich auf beiden Seiten des Geräts Partikelfilter befinden.1.5 Stellen Sie sicher, dass Sie sich an einem Ort befinden, an dem Sie eventuell auftretende Alarme hören und/oder sehen können.



7.3.2

Schließen Sie Ihren Konzentrator an eine geeignete Stromquelle an

WICHTIG: Die Verwendung falscher Kabel kann zu einem Brand führen. Verwenden Sie nur kompatible Kabel des Herstellers.

Es wird empfohlen, immer eine Batterie im Gerät installiert zu lassen, da die Batterie aufgeladen wird, wenn der Konzentrator an eine externe Stromversorgung angeschlossen ist. So installieren Sie eine Batterie:

- 2.1 Richten Sie die Batterie am unteren Gehäuse des Geräts aus.
- 2.2. Schieben Sie die Batterie ein, bis sie hörbar einrastet, was bedeutet, dass die Verriegelung in die obere Position zurückgekehrt ist.
- 2.3. Sie werden einen einzelnen Piepton hören und sehen, wie die Kontrollleuchten und der Bildschirm kurz aufleuchten, bevor Sie sich ausschalten. Dies bedeutet, dass der Konzentrator erfolgreich an Ihre Batterie angeschlossen wurde.

KEINE Batterie verwenden, die nicht in diesem Handbuch angegeben ist.

Wenn Sie ein AC-Netzteil verwenden, gehen Sie wie folgt vor:

- 2.4 Schließen Sie das AC-Netzteil an das Stromversorgungskabel an.
- 2.5 Stecken Sie das Netzkabel in eine übliche Wandsteckdose.
- 2.6 Stecken Sie das Netzkabel in den Stromanschluss in der Nähe des Partikelfilters auf der Rückseite des Konzentrators.
- 2.7 Sie werden einen einzelnen Piepton hören und sehen, wie die Kontrollleuchten und der Bildschirm kurz aufleuchten, bevor Sie sich ausschalten. Dies bedeutet, dass der Konzentrator erfolgreich an Ihre Stromversorgung angeschlossen wurde.

KEINE Stromversorgung verwenden, die nicht in diesem Handbuch angegeben ist.

Verwenden Sie **KEINE** Netzkabel oder anderes Zubehör, wenn sie in diesem Handbuch nicht angegeben werden.



Schritt	Anweisung
7.3.3	<p>Verbinden Sie eine geeignete Kanüle mit Ihrem Konzentrator</p> <p>3.1 Es wird eine Kanüle von maximal 7,62 m Länge und mit einteiligem Lumen empfohlen. Dies gewährleistet eine ordnungsgemäße Atemerkennung und Sauerstoffzufuhr.</p> <p>WICHTIG: Wenden Sie sich an Ihren Arzt, wenn eine zusätzliche Titration erforderlich sein könnte, um eine ordnungsgemäße Sauerstoffzufuhr bei Verwendung einer bestimmten Kanüle sicherzustellen.</p> <p>Armaturen, Verbindungen, Schläuche oder andere Zubehörteile Ihres Konzentrators NICHT schmieren.</p> <p>3.2 Schließen Sie den Schlauch der Nasenkanüle an, indem Sie ihn auf den metallischen Widerhaken der Kanüle auf der Oberseite des Geräts stecken.</p> <p>3.3 Ersetzen Sie Ihre Kanüle regelmäßig, um eine Kontamination oder eine schlechte Leistung der Kanüle zu vermeiden. Weitere Einzelheiten finden Sie unter „Verwendung Ihrer Nasenkanüle“ (Abschnitt 6.3).</p>



7.4 VERWENDUNG IHRES KONZENTRATORS

NICHT IN DER NÄHE VON:

- Fett • Öl • Schmiermitteln • Rauch • Flammen

VERWENDEN

NICHT MIT DEM:

- CPAP-Gerät • Luftbefeuchter • den Verbunden mit anderen Geräten

VERWENDEN

Schritt	Anweisung
7.4.1	<p>Schalten Sie Ihren Konzentrator ein</p> <p>1.1 Halten Sie die Ein/Aus-Taste gedrückt, bis Sie einen kurzen Einzel-Piepton hören.</p> <p>1.2 Der Bildschirm leuchtet auf und das Inogen-Logo erscheint auf dem Bildschirm.</p> <p>WICHTIG: Wenn sich die Bildschirmbeleuchtung sofort nach dem Erscheinen des Inogen-Logos ausschaltet, haben Sie die Ein/Aus-Taste nicht lange genug gedrückt gehalten. Wiederholen Sie Schritt 1.1 und halten Sie den Netzschalter länger gedrückt.</p> <p>1.3 Das „Bitte warten“-Symbol (✱) erscheint, während der Konzentrator hochfährt.</p> <p>1.4 Der Bildschirm zeigt die aktuelle Flusseinstellung und den Stromzustand an.</p> <p>1.5 Nach einer kurzen Startsequenz beginnt eine Aufwärmphase von bis zu 2 Minuten. Während dieses Zeitraums baut sich die Sauerstoffkonzentration auf, hat aber möglicherweise nicht den Spezifikationswert erreicht. Möglicherweise ist eine zusätzliche Aufwärmzeit erforderlich, wenn Ihr Gerät bei extrem niedrigen Temperaturen gelagert wurde.</p>



Schritt	Anweisung
<p>7.4.2</p>	<p>Überprüfen Sie den Batteriestand Ihres Konzentrators</p> <p>2.1 Sobald Ihr Konzentrator vollständig hochgefahren ist, erlischt die Bildschirmbeleuchtung.</p> <p>2.2 Zu diesem Zeitpunkt wird auf dem Bildschirm anstelle des Symbols „Bitte warten“ (✱) ein Batterieprozentsatz angezeigt.</p> <p>2.3 Wenn die Batterie eine niedrige Ladung hat, schließen Sie Ihren Konzentrator an eine externe Stromversorgung an, wie in Schritt 2.4 beschrieben ist, oder schalten Sie auf eine vollständig aufgeladene Batterie um.</p> <p>2.4 Falls die Batterie entfernt wurde, gehen Sie zurück zu Abschnitt 3.6, Teil 4, „Laden des Akkus Ihres Konzentrators“, um die Schritte zum Wiederaufladen der Batterie zu sehen.</p>
<p>7.4.3</p>	<p>Regelung der Flusseinstellung Ihres Konzentrators</p> <p>3.1 Die Durchflusseinstellung(en) werden von Ihrem Arzt oder medizinischen Berater verordnet.</p> <p>3.2 Verwenden Sie die Einstelltasten + oder –, um die gewünschte Einstellung vorzunehmen.</p> <p>3.3 Die aktuelle Einstellung kann auf dem Bildschirm angezeigt werden.</p> <p>WICHTIG: Es ist normal, einen unterschiedlichen Klang zu hören, wenn Sie die Flusseinstellung ändern.</p> <p>Stellen Sie Ihren Konzentrator NICHT auf Flusseinstellungen ein, die nicht von Ihrem Arzt verordnet wurden.</p> <div data-bbox="1068 558 1528 747" data-label="Image"> </div> <div data-bbox="1003 772 1518 926" data-label="Text"> <p>Die Flussrate wird von Ihrem Arzt verordnet; es ist eine „Dosis“ Sauerstoff. Eine zu hohe oder zu niedrige Flussrate kann zu Schäden führen.</p> </div>

7.4.4

Verwendung Ihres Konzentrators

4.1 Positionieren Sie die Nasenkanüle unter Ihrer Nase, wobei die kleinen Schläuche in Ihre Nase gerichtet sind, und legen Sie den Schlauch gemäß den Anweisungen des Kanülenherstellers eng um Ihre Ohren.

4.2 Atmen Sie durch die Nase.

4.3 Jedes Mal, wenn ein Atemzug erkannt wird, blinkt ein grünes Licht.

4.4 Stellen Sie sicher, dass die Nasenkanüle richtig auf Ihrem Gesicht ausgerichtet ist und Sie durch die Nase atmen.

4.5 Ihr Konzentrator erkennt den Beginn der Inhalation und gibt einen Sauerstoffstoß zu einem genauen Zeitpunkt ab, wenn Sie einatmen. Das Gerät erkennt jeden Atemzug und gibt auf diese Weise weiterhin Sauerstoff ab.

4.6 Wenn sich Ihre Atemfrequenz ändert, erkennt es diese Änderungen und liefert Sauerstoff nach Bedarf.

Verwenden Sie Ihren Konzentrator NICHT wenn:

- Sie sich krank oder unwohl fühlen.
- Der Konzentrator keinen Sauerstoffpuls signalisiert.
- Sie den Sauerstoffpuls nicht hören und/oder fühlen können.
- Sie die akustischen Alarme nicht hören können.

NICHT ERLAUBT:

- Zu rauchen oder offene Flammen in einem Umkreis von 2 m um Ihren Konzentrator anzumachen.
- Aktiv zu rauchen, während Sie Ihren Konzentrator verwenden.
 - Wenn Sie rauchen, müssen Sie Ihren Konzentrator immer ausschalten, die Kanüle entfernen und den Raum verlassen, in dem sich entweder die Kanüle oder Ihr Konzentrator befindet. Wenn Sie den Raum nicht verlassen können, müssen Sie 10 Minuten warten, nachdem die Sauerstoffzufuhr gestoppt wurde.
- Die Nasenkanüle auf Bettdecken oder Stuhlkissen zu lassen.

WICHTIG: Wenn Sie zwischen den einzelnen Atemzügen sehr schnell einatmen, kann es hin und wieder vorkommen, dass das Gerät einen Atemzug ignoriert, was den Anschein erweckt, dass ein Atemzug ausgelassen wurde. Dies ist normal, da das Gerät die Änderungen in Ihrem Atemmuster erkennt und überwacht. Das Gerät erkennt normalerweise den nächsten Atemzug und liefert entsprechend Sauerstoff.



Befolgen Sie zur Wartung der Kanüle die Anweisungen des Kanülenherstellers oder befolgen Sie die Anweisungen Ihres Arztes.

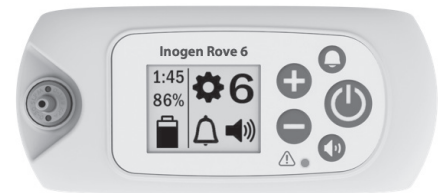

Schritt	Anweisung
<p>7.4.5</p>	<p>Optional: Verwenden Sie Zubehör, um Ihren Konzentrator tragbar zu machen</p> <p>So verwenden Sie bei Bedarf die Tragetasche (CA-500):</p> <p>5.1 Bringen Sie eine Batterie an.</p> <p>5.2 Führen Sie das Gerät durch die untere Reißverschlussöffnung in die Tragetasche ein, wobei der Kanülen Anschluss auf der rechten Vorderseite nach oben zeigt.</p> <p>5.3 Schließen Sie die untere Klappe</p> <p>WICHTIG: Stellen Sie sicher, dass beide Einlassöffnungen durch die offenen Siebeinsätze an den Seiten des Beutels sichtbar sind und dass die Auslassöffnungen durch das offene Siebeinsatz auf der Vorderseite der Tasche sichtbar sind.</p> <p>5.4 Bewahren Sie Artikel wie zusätzliche Kanülen oder ID-Karten im Reißverschluss unter der vorderen Klappe der Tragetasche auf.</p> <p>WICHTIG: Diese Tasche kann an einem Gepäck- oder Karrengriff befestigt werden.</p> <p>Sie können den Rucksack (CA-550) kaufen und verwenden.</p> <p>5.5 Legen Sie das Gerät so in diese Taschen, dass die Partikelfilter nicht überdeckt werden und die Stromzufuhr zugänglich ist.</p> <p>Der Rucksack ist nicht im Lieferumfang des Geräts enthalten, kann aber separat bestellt werden.</p>
<p>7.4.6</p>	<p>Schalten Sie Ihren Konzentrator aus</p> <p>6.1 Schalten Sie das Gerät aus, indem Sie die Einschalttaste gedrückt halten.</p>

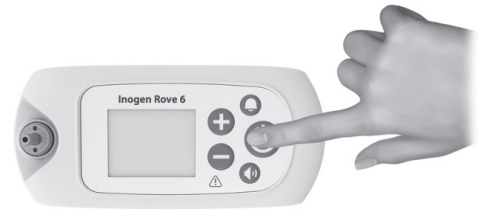

7.5 LAGERUNG IHRES KONZENTRATORS

Schritt	Anweisung
7.5.1	Lagerung Ihres Konzentrators 1.1 Entfernen Sie die Batterie aus dem Konzentrator. 1.2 Lagern Sie Konzentrator, Batterie und Stromversorgungszubehör an einem kühlen, trockenen Ort auf. 1.3 Lagern Sie Ihre Batterie mit einer Ladung von 40-50 %. NICHT für längere Zeit bei Temperaturen unter 41 °F (5 °C) oder über 95 °F (35 °C) lagern. Stellen Sie KEINE Gegenstände auf den Konzentrator oder verpackten Konzentrator.

7.6 REAKTION AUF ALARME

WARNUNG:

Wenn Sie Alarme nicht hören oder sehen können, keine normale taktile Empfindlichkeit haben oder Beschwerden nicht mitteilen können, wenden Sie sich an Ihren Arzt, bevor Sie dieses Gerät verwenden.

Durch Drücken der Klingeltaste wird der Alarm, dass kein Atem erkannt wird, aktiviert (eingeschaltet) und deaktiviert (ausgeschaltet). Wenn der akustische Alarm „Kein Atemzug erkannt“ eingeschaltet ist (weil der Konzentrator 60 Sekunden lang keinen Atemzug erkannt hat, siehe Abschnitt 8: Alarme für Alarmzustände „Kein Atemzug erkannt“), gibt der Konzentrator drei Pieptöne aus, die alle 25 Sekunden wiederholt werden und ein blinkendes gelbes Licht blinkt. Wenn dieser Alarm ausgelöst wird, beginnt der Konzentrator mit der Abgabe von Sauerstoffimpulsen mit einer Geschwindigkeit von 20 Einzeldosen pro Minute. Wenn der akustische Alarm „Kein Atemzug erkannt“ ausgeschaltet ist, reagiert der Konzentrator auf die gleiche Weise, wenn 60 Sekunden lang kein Atemzug erkannt wird, ABER die sich wiederholenden 3 Pieptöne werden nicht aktiviert. Unabhängig davon, ob der Modus „Kein Atemzug erkannt“ ein- oder ausgeschaltet ist, wirkt sich dies nicht auf die Alarmfunktion anderer Gerätealarme oder -mitteilungen aus.

Wichtig: Das Alarmsystem wird während der Startsequenz getestet. Sie sollten sehen, dass alle Alarmleuchten kurz aufleuchten und die akustische Alarmanzeige piept. Wenn der Verdacht besteht, dass Alarme falsch funktionieren, wenden Sie sich an Ihren Händler, um zu überprüfen, ob die Alarme ordnungsgemäß funktionieren.

7.7 REISEN MIT IHREM KONZENTRATOR

Die föderale US-Behörde für die zivile Luftfahrt (FAA) erlaubt dieses Gerät an Bord der meisten US-Flugzeuge.

WICHTIG: Es liegt in der Verantwortung des Patienten, sich bei Reisen im In- und Ausland bei der jeweiligen Fluggesellschaft zu erkundigen.

Wenn Sie mit dem Gerät reisen, bringen Sie unbedingt das Netzteil und das externe Batterieladegerät (falls vorhanden) mit. Es ist ratsam, wann immer verfügbar, eine externe Stromversorgung (d. h. an eine Wandsteckdose angeschlossen) zu verwenden, um die Batterie voll aufgeladen zu halten.

Bringen Sie ausreichend aufgeladene Batterien mit, um Ihren Konzentrator für mindestens 150 % der erwarteten Dauer Ihres Fluges, Bodenzeit vor und nach dem Flug, Sicherheitskontrollen, Anschlüsse und eine niedrig veranschlagte Schätzung für unvorhergesehene Verspätungen mit Strom zu versorgen. Beachten Sie, dass gemäß den Bestimmungen der föderalen US-Behörde für die zivile Luftfahrt (FAA) alle zusätzlichen Batterien einzeln verpackt und geschützt werden müssen, um Kurzschlüsse zu vermeiden, und nur im Handgepäck an Bord von Flugzeugen transportiert werden müssen.

Das AC-Netzteil darf nicht zum Aufladen der Gerätebatterie an Bord von Flugzeugen verwendet werden. Wenn Sie mit Bus, Bahn oder Schiff reisen, wenden Sie sich an Ihre Transportgesellschaft, um sich über die Verfügbarkeit von Stromanschlüssen zu informieren.

8. ALARMANZEIGEN UND GERÄTESYMBOLS GLOSSAR

8.1 ÜBERSICHTSINFORMATIONEN

Das Gerät verwendet Symbole und Alarme, um den Status mitzuteilen. Dieses Glossar beschreibt alle Symbole und Alarme, um den Status des Geräts richtig zu interpretieren.

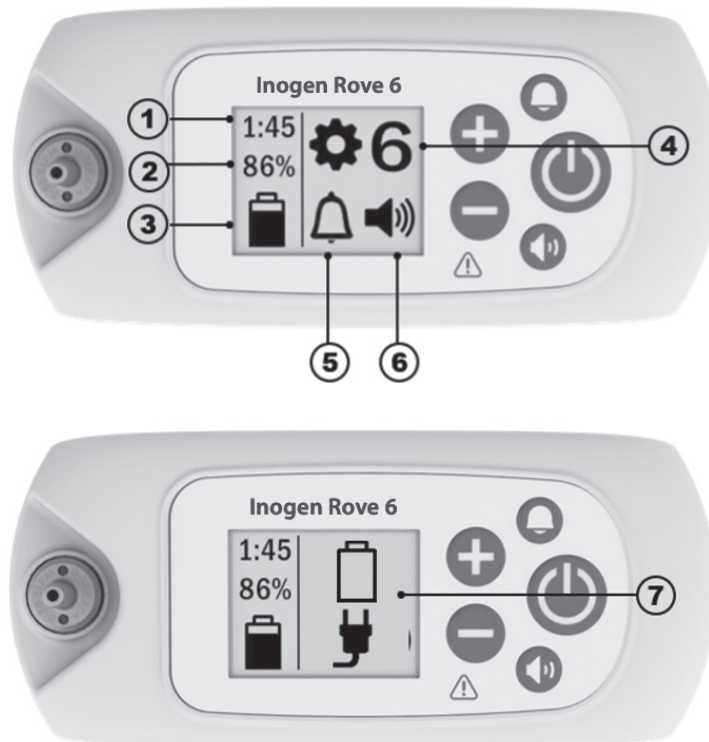





1	Batteriestatussymbol Nr. 1: zeigt an, wieviel ungefähr Zeit mit der aktuellen Batterieladung bei der aktuellen Flusseinstellung verbleibt	2	Batteriestatussymbol Nr. 2: zeigt den Prozentsatz an, zu dem die Batterie aufgeladen ist
3	Informationssymbol für Batterie und Netzteil: zeigt an, ob eine Batterie eingesetzt ist oder nicht, den Ladezustand der Batterie, ob das Gerät an einen Netzteil angeschlossen ist und ob die Batterie geladen wird oder nicht. Eine Liste der Symbole finden Sie im Abschnitt „Stromversorgung“.	4	Durchflusseinstellung: zeigt an, auf welchen Durchfluss das Gerät eingestellt ist, von 1 bis 6
5	Alarmsymbol für Erkennung des Atemstillstands: teilt mit, ob der akustische Alarm EIN oder AUS ist	6	Symbol für Lautstärke: zeigt die Alarmlautstärke an
7	Informationssymbole oder Alarmsymbole: Informationssignale oder visuelle Alarme. Dies kann als einzelnes Symbol oder als mehrere Symbole angezeigt werden und kann von akustischen Alarmen begleitet sein oder auch nicht.		

8.2 MODUS-SYMBOLS





	Der akustische Alarm „kein Atemzug erkennen“ ist EIN.		Der akustische Alarm „kein Atemzug erkennen“ ist deaktiviert (AUS). Das ist die Standardbedingung.
	Summerstufe 1		Summerstufe 3
	Summerstufe 2		Summerstufe 4





8.3 BLUETOOTH-SYMBOLS (FÜR MODELLE MIT BLUETOOTH)

	Bluetooth ausgeschaltet.		Bluetooth eingeschaltet.
	Kopplung mit der Inogen Connect-Anwendung.		Der Konzentrator vom Mobilgerät entkoppelt.

8.4 INFORMATIONSSYMBOLS

Die folgenden angezeigten Symbols werden von keiner hörbaren Rückmeldung oder visuellen Änderung der Anzeigeleuchten begleitet.

Bildschirmsymbols	Beschreibung & Aktion (falls erforderlich)
	Flusseinstellung „X“ steht für die ausgewählte Flusseinstellung (z. B. Einstellung 2).
	Bitte warten Anzeige Dieses Symbol erscheint, wenn der Konzentrator hochfährt. Nach einer kurzen Startsequenz beginnt eine Aufwärmphase von bis zu 2 Minuten. Während dieses Zeitraums baut sich die Sauerstoffkonzentration auf, hat aber möglicherweise nicht den Spezifikationswert erreicht.
HH:MM	Verbleibende Zeit beim Laden der Batterie „HH:MM“ steht für eine ungefähr verbleibende Batterielaufzeit in Stunden:Minuten (z. B. 1:45).
	Batterieladung und Ladezustand Dieses Symbol zeigt an, dass die Batterie installiert ist und aufgeladen wird. Eine vollständige Liste der Batterieladesymbols finden Sie unter „Laden der Batterie mit dem Konzentrator“ (Abschnitt 3.6.4).
	Batteriestand Dieses Symbol zeigt den Batteriestand an (in diesem Beispiel ca. 50 %). Siehe „Überprüfen den Batteriestand bei der Aufstellung auf dem Gerät (Abschnitt 3.6.2).“
XX%	Aufladung der Batterie in % Dieses Symbol wird angezeigt, wenn der Konzentrator angeschlossen ist und zum Laden einer Batterie verwendet wird (nicht für die Sauerstoffzeugung). Es ist normal, dass eine vollständig aufgeladene Batterie zwischen 95 % und 100 % anzeigt, wenn die externe Stromversorgung entfernt wird. Diese Funktion maximiert die Nutzungsdauer der Batterie.

Bildschirmsymbole	Beschreibung & Aktion (falls erforderlich)
	Sieb (Säulen) zurückgesetzt Dieses Symbol wird angezeigt, wenn eine Säulenwartung oder einen Austausch erforderlich ist und sofort nach der Installation von Ersatzsäulen.
	Das Zurücksetzen des Siebs ist erfolgreich Dieses Symbol wird angezeigt, wenn die Siebsäulen erfolgreich zurückgesetzt wurden.
	Übertragung des Datenprotokolls oder Aktualisierung läuft (nur App) Dieses Symbol wird bei allen Datenprotokollübertragungen und Softwareaktualisierungen angezeigt, die über die Inogen Connect-App initiiert werden.
	Erfolgreiche Übertragung des Datenprotokolls (nur App) Dieses Symbol wird angezeigt, nachdem die Datenprotokollübertragungen erfolgreich über die Inogen Connect-App abgeschlossen wurden.
Die folgenden angezeigten Symbole werden von einem kurzen einzelnen Piepton begleitet.	
	Bitte warten, es wird heruntergefahren Ein/Aus-Taste wurde 2 Sekunden lang gedrückt. Der Konzentrator führt die Systemabschaltung durch.
HH:MM Vx.x:SN	Gebrauchszeit (HH:MM), Softwareversion und Anzeige der Seriennummer (Vx.x:SN) Es wird angezeigt, wenn die akustische Alarntaste „Kein Atemzug“ (Klingeltaste) fünf Sekunden lang gedrückt wurde, während der Konzentrator läuft.

8.5. ALARME

Das Gerät überwacht verschiedene Parameter während des Betriebs und verwendet ein intelligentes Alarmsystem, um eine Fehlfunktion des Konzentrators anzuzeigen. Mathematische Algorithmen und Zeitverzögerungen werden verwendet, um die Wahrscheinlichkeit von Fehlalarmen zu verringern und gleichzeitig eine ordnungsgemäße Mitteilung über einen Alarmzustand sicherzustellen. Wenn mehrere Alarmzustände erkannt werden, wird der Alarm mit der höchsten Priorität angezeigt. Beachten Sie, dass das Unterlassen der Reaktion auf die Ursache eines Alarmzustands möglicherweise nur zu Beschwerden oder reversiblen leichten Verletzungen führt (z. B. reduzierte Sauerstoffzufuhr oder Verbrennungen). Versuchen Sie im Falle eines Alarms, das Problem zu beheben und/oder wechseln Sie zu einer Ersatzsauerstoffquelle.

WARNUNG!

Verletzungs- oder Beschädigungsgefahr

- Akustische Alarmer sollen den Benutzer vor Problemen warnen. Um sicherzustellen, dass akustische Alarmer gehört werden können, muss der maximale Abstand zum Benutzer unter Berücksichtigung des Umgebungsgeräuschpegels bestimmt werden. Stellen Sie sicher, dass sich das Gerät an einem Ort befindet, an dem die Alarmer, wenn sie auftreten, gehört oder gesehen werden können.

Der folgende Abschnitt enthält eine Auflistung und Beschreibung aller möglichen Alarmbedingungen. Das Alarmsystem soll den Bediener benachrichtigen, wenn er das Gerät in einer Umhängetasche trägt oder das Gerät in Reichweite einer akzeptablen Nasenkanüle aufgestellt wird.

Das Gerät führt beim Start eine automatische Überprüfung des Alarmsystems durch, indem alle LEDs aufleuchten und das akustische Alarmsignal kurz aktiviert wird. Wenn der Netzstecker entfernt wird und eine Batterie angeschlossen ist, wird eine normale Funktion der Alarmer sichergestellt. Wenn keine Batterie vorhanden ist oder das Gerät nicht an Wechsel- oder Gleichstrom

angeschlossen ist, werden die Alarmer nicht aktiviert, da kein Strom vorhanden ist. Bei angeschlossener Batterie hat ein Stromausfall von weniger als 30 Sekunden keine Auswirkung auf das Alarmsystem.

WICHTIG: Wenn mehrere Alarmzustände erkannt werden, wird der Alarm mit der höchsten Priorität angezeigt.

WICHTIG: Wenn das Alarmsystem auf die Ursache eines Alarmzustands bei Alarmen mit niedriger, mittlerer und hoher Priorität nicht reagiert, kann dies möglicherweise nur zu Beschwerden oder reversiblen leichten Verletzungen führen und sich innerhalb eines Zeitraums entwickeln, der ausreicht, um auf eine Ersatzsauerstoffquelle umzuschalten.

8.5.1 ALARMPROTOKOLL

Das Gerät führt ein für den Patienten zugängliches Alarmprotokoll, das es ermöglicht, auf den letzten Alarm zuzugreifen und ihn auf dem LCD anzuzeigen (mit Ausnahme der Alarme „Kein Atemzug erkennen“, „Kanüle prüfen“, „Batterie schwach/Stecker anschließen“ und „Batterie leer/Stecker anschließen“). Das Alarmprotokoll bleibt auch nach einem vollständigen Stromausfall gespeichert. Um auf das Alarmprotokoll zuzugreifen, stellen Sie sicher, dass der Konzentrator angeschlossen und ausgeschaltet ist. Halten Sie dann die Plus-Taste (+) 5 Sekunden lang gedrückt. Alternativ finden Sie das Alarmprotokoll im Tab der erweiterten Systemeinstellungen der Inogen Connect App unter Fehlerrückruf.

Sobald ein neuer Alarm aktiviert wird, überschreibt er den vorherigen Alarm. Das Alarmprotokoll bleibt auch nach einem vollständigen Stromausfall gespeichert. Die seit Auftreten des Fehlers verstrichene Zeit wird zusammen mit dem letzten Alarm im Alarmprotokoll angezeigt. Das Gerät führt auch ein Wartungs- und Reparaturalarmprotokoll, auf das der Patient keinen Zugriff hat.

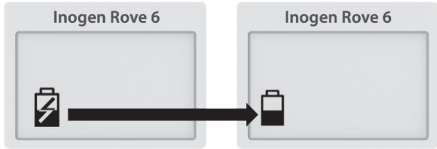
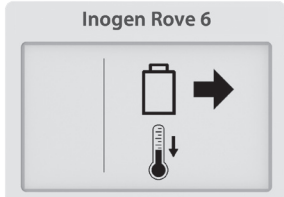
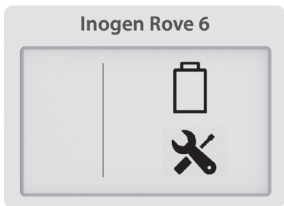

8.5.2 INFORMATIONSSIGNALE (STUFE 1)

Folgende Benachrichtigungssymbole werden von einem kurzen einzelnen Piepton begleitet.

Bildschirmsymbole	Beschreibung	Was zu tun ist
	<p>Ausfall der Stromversorgung oder Verlust der externen Stromversorgung</p> <p>Die Batterie wird nicht mehr aufgeladen und das Gerät hat auf Batteriebetrieb umgeschaltet. Mit der Zeit ist die Batterie leer.</p>	<p>Schließen Sie das Netzteil an, um die Batterie weiter aufzuladen.</p>
	<p>Die Batterie ist heiß</p> <p>Entfernen Sie die Batterie zum Abkühlen.</p>	<p>Die Batterie muss entfernt und vor der Wiederverwendung gekühlt werden.</p>
	<p>Batteriefehler</p> <p>Batterie prüfen.</p>	<p>Überprüfen Sie den Anschluss Ihrer Batterie und stellen Sie sicher, dass sie richtig am Konzentrator befestigt und eingerastet ist. Wenn der Batteriefehler bei derselben Batterie weiterhin besteht, stellen Sie die Verwendung der Batterie ein und wechseln Sie zu einer neuen Batterie oder entfernen Sie die Batterie und betreiben Sie den Konzentrator mit einer externen Stromversorgung.</p>



8.5.3 ALARM NIEDRIGER PRIORITÄT (STUFE 2)



Die folgenden Alarme mit niedriger Priorität werden von **einem Piepton** und einem **gelben Dauerlicht** begleitet.

Bildschirmsymbole	Beschreibung	Was zu tun ist
	<p>Säulen austauschen</p> <p>Der Säulenaustausch ist innerhalb von 30 Tagen erforderlich.</p>	<p>Wenden Sie sich an Ihren Geräteanbieter, um einen Service zu vereinbaren und/oder neue Säulen beim Hersteller zu bestellen.</p>
	<p>Schwieriges Starten</p> <p>Die Sauerstoffkonzentration beträgt <87 % zwei Minuten nach der Startsequenz des Geräts und es wurden mindestens 10 Atemzüge innerhalb der letzten Minute erkannt.</p>	<p>Warten Sie einige Minuten, um zu sehen, ob sich die Sauerstoffkonzentration verbessert (der Alarm wird gelöscht). Wenn der Zustand fortbesteht, ertönt ein sekundärer Alarm. Befolgen Sie die Anweisungen für diesen Alarm oder wenden Sie sich an Ihren Geräteanbieter. Wenn der Alarm beim Start häufig auftritt, kann dies darauf hinweisen, dass bald eine Wartung (Säulenaustausch) erforderlich ist.</p>

8.5.4 ALARM NIEDRIGER PRIORITÄT (STUFE 3)

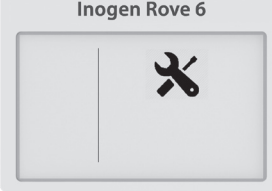

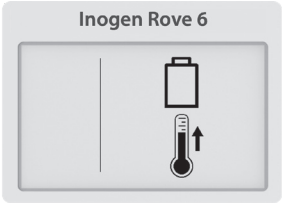
Die folgenden Alarme mit niedriger Priorität werden von **zwei Pieptönen** und einem **gelben Dauerlicht** begleitet.



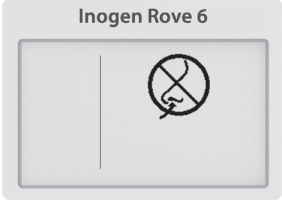

Bildschirmsymbole	Beschreibung	Was zu tun ist
	<p>Batterie schwach, Stecker anschließen</p> <p>Die Batterieleistung ist niedrig und es verbleiben weniger als 10 Minuten.</p>	<p>Schließen Sie ein externes Netzteil an, schalten Sie es aus und legen Sie eine vollständig aufgeladene Batterie ein.</p>
	<p>Sauerstoff niedrig</p> <p>Der Konzentrator hat über einen Zeitraum von 10 Minuten Sauerstoff auf einem niedrigeren Niveau (<82 %) produziert.</p>	<p>Wenn der Zustand anhält, wenden Sie sich an Ihren Geräteanbieter.</p>
	<p>Wartung in Kürze</p> <p>Der Konzentrator muss so schnell wie möglich gewartet werden. Der Konzentrator arbeitet gemäß Spezifikation und kann weiterhin verwendet werden.</p>	<p>Wenden Sie sich an Ihren Geräteanbieter, um einen Service zu vereinbaren.</p>

Bildschirmsymbole	Beschreibung	Was zu tun ist
	<p>Warnung Batterie HEISS</p> <p>Die Batterietemperatur nähert sich dem Temperaturgrenzwert, während der Konzentrator mit Batteriestrom betrieben wird.</p>	<p>Wenn möglich, bringen Sie den Konzentrator an einen kühleren Ort oder schließen das Gerät über ein Netzteil mit externer Stromversorgung und entfernen Sie die Batterie. Wenn der Zustand anhält, wenden Sie sich an Ihren Geräteanbieter.</p>
	<p>System Heiß - Warnung</p> <p>Die Temperatur des Konzentrators nähert sich zur Temperaturgrenze.</p>	<p>Stellen Sie den Konzentrator nach Möglichkeit an einen kühleren Ort. Stellen Sie sicher, dass die Lufteinlass- und -auslassöffnungen freien Zugang haben und die Partikelfilter sauber sind. Wenn der Zustand anhält, wenden Sie sich an Ihren Geräteanbieter.</p>

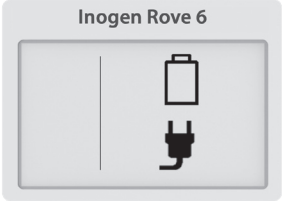
8.5.5 ALARME MITTLERER PRIORITÄT (STUFE 4)

Die folgenden Warnungen mittlerer Priorität werden von **drei Signaltönen** begleitet, die alle 25 Sekunden wiederholt werden, und einem **blinkenden gelben Licht**.

Bildschirmsymbole	Beschreibung	Was zu tun ist
	<p>Kein Atemzug erkannt: Kanüle prüfen</p> <p>Der Konzentrator hat 60 Sekunden lang keinen Atemzug erkannt.</p>	<p>Überprüfen Sie, ob die Kanüle mit dem Konzentrator verbunden ist, der Schlauch nicht geknickt ist und die Kanüle richtig in Ihrer Nase positioniert ist.</p>
	<p>Sauerstofffehler</p> <p>Die Sauerstoffkonzentration am Ausgang lag 10 Minuten lang unter 50 %.</p>	<p>Wenn der Zustand anhält, wechseln Sie zu Ihrer Ersatzsauerstoffquelle und wenden Sie sich an Ihren Geräteanbieter, um einen Service zu vereinbaren.</p>
	<p>Fehler bei der Sauerstoffabgabe</p> <p>Es wurde ein Atemzug, jedoch keine angemessene Sauerstoffversorgung erkannt.</p>	<p>Wenn der Zustand anhält, wechseln Sie zur Ersatzsauerstoffquelle und wenden Sie sich an Ihren Geräteanbieter, um einen Service zu vereinbaren.</p>
	<p>Batterie leer, Stecker einstecken</p> <p>Der Konzentrator hat unzureichende Batterieleistung. Der Konzentrator schaltet sich ab und stellt die Sauerstoffproduktion ein.</p>	<p>Schließen Sie ein externes Netzteil an oder ersetzen Sie es durch eine voll aufgeladene Batterie. Wenn sich das Gerät ausgeschaltet hat, halten Sie die Ein-/Aus-Taste gedrückt, um es wieder einzuschalten.</p>

Bildschirmsymbole	Beschreibung	Was zu tun ist
	<p>Batterie HEISS</p> <p>Die Batterie hat die Temperaturgrenze überschritten, während der Konzentrator mit Batteriestrom betrieben wird. Der Konzentrator schaltet sich ab und stellt die Sauerstoffproduktion ein.</p>	<p>Bringen Sie den Konzentrator nach Möglichkeit an einen kühleren Ort, schalten Sie ihn dann aus und wieder ein. Stellen Sie sicher, dass die Lufteinlass- und -auslassöffnungen freien Zugang haben und die Partikelfilter sauber sind. Wenn der Zustand anhält, schalten Sie auf externe Stromversorgung oder eine Ersatzsauerstoffquelle um und wenden Sie sich an Ihren Geräteanbieter.</p>
	<p>System HEISS</p> <p>Die Temperatur des Konzentrators ist zu hoch. Der Konzentrator schaltet sich ab und stellt die Sauerstoffproduktion ein.</p>	<p>Stellen Sie sicher, dass die Lufteinlass- und -auslassöffnungen freien Zugang haben und die Partikelfilter sauber sind. Falls der Zustand fortbesteht, zur Backup-Sauerstoffquelle wechseln und den Geräteservice benachrichtigen.</p>
	<p>Sensorfehler</p> <p>Der Sauerstoffsensor des Konzentrators hat eine Fehlfunktion.</p>	<p>Sie können den Konzentrator weiterhin verwenden. Wenn der Zustand weiterhin besteht, wenden Sie sich an Ihren Geräteanbieter.</p>
	<p>System KALT</p> <p>Das System ist kalt (<math><2^{\circ}\text{C}</math>). Der Konzentrator schaltet sich ab und stellt die Sauerstoffproduktion ein.</p>	<p>Begeben Sie sich in eine wärmere Umgebung, damit sich das Gerät aufwärmen kann, bevor Sie es starten. Falls der Zustand fortbesteht, zur Backup-Sauerstoffquelle wechseln und den Geräteservice benachrichtigen.</p>
	<p>Systemfehler</p> <p>Der Konzentrator produziert keinen Sauerstoff mehr und wird heruntergefahren.</p>	<p>Wechseln Sie zur Backup-Sauerstoffquelle und wenden Sie sich an Ihren Geräteanbieter.</p>

9. FEHLERBEHEBUNG

Problem	Mögliche Ursachen	Empfohlene Lösung
<p>Alle Probleme, die von Informationen auf dem Bildschirm des Konzentrators, von Leuchtanzeigen und/oder akustischen Signalen begleitet werden.</p>	<p>Siehe Glossar für Gerätesymbole und Alarme</p>	<p>Siehe Glossar für Gerätesymbole und Alarme</p>

Problem	Mögliche Ursachen	Empfohlene Lösung
Der Konzentrator schaltet sich nicht ein, wenn die Ein/Aus-Taste gedrückt wird	Batterie ist entladen oder keine Batterie vorhanden	Verwenden Sie eine externe Stromversorgung oder ersetzen Sie die Batterie durch die, die vollständig aufgeladen ist
	Die Wechselstromversorgung ist nicht richtig angeschlossen	Überprüfen Sie die Stromversorgungsverbindung und vergewissern Sie sich, dass das grüne Licht durchgehend leuchtet
	Das Gleichstromkabel ist nicht richtig angeschlossen	Überprüfen Sie den Anschluss des DC-Netzkabels am Gerät und am Zigarettanzünder oder dem zusätzlichen DC-Netzkabel
	Fehlfunktion	Wenden Sie sich an Ihren Geräteanbieter
Kein Sauerstoff	Konzentrator nicht eingeschaltet	Drücken Sie die Ein/Aus-Taste, um den Konzentrator einzuschalten
	Kanüle ist nicht richtig angeschlossen oder geknickt oder verstopft	Kanüle und die Verbindung zum Ansatzstück des Konzentrators überprüfen
Keine Verbindung zu Bluetooth	Möglicherweise verursachen andere Geräte Störungen oder die Geräte sind zu weit voneinander entfernt.	Entfernen Sie den Konzentrator von anderen elektronischen Geräten und/oder bringen Sie ihn in die Nähe Ihres Mobilgeräts.

10. REINIGUNG, PFLEGE UND WARTUNG

Der Bediener sollte das Gerät regelmäßig einer Sichtprüfung unterziehen. ISO 80601-2-67 Abschnitt 201.79.2.12

WARNUNG!

Gefahr des Todes, einer Verletzung oder Beschädigung

- Führen Sie KEINE Service- oder Wartungsarbeiten durch, während das Gerät in Gebrauch ist.
- Zerlegen Sie das Gerät oder das Zubehör NICHT und versuchen Sie keine anderen Wartungsarbeiten als die in dieser Gebrauchsanweisung beschriebenen; Bei der Demontage besteht die Gefahr eines Stromschlags und des Verlustes Ihrer Garantie. Das Siegeletikett nicht entfernen. Bei Vorfällen, die in diesem Handbuch nicht beschrieben werden, wenden Sie sich an Ihren Geräteservice zwecks Wartung durch autorisiertes Fachpersonal.
- Verwenden Sie KEINE anderen Säulen als die in diesem Benutzerhandbuch angegebenen. Die Verwendung nicht spezifizierter Säulen kann ein Sicherheitsrisiko darstellen und/oder die Geräteleistung beeinträchtigen und führt zum Erlöschen Ihrer Garantie.
- Verwenden Sie nur vom Hersteller empfohlene Ersatzteile, um eine ordnungsgemäße Funktion zu gewährleisten und die Gefahr von Feuer und Verbrennungen zu vermeiden.
- Eine regelmäßige Sichtprüfung des Geräts ist erforderlich, um sicherzustellen, dass keine Schäden an den freiliegenden Komponenten erkennbar sind. Eine typische Sichtprüfung umfasst:
 - Batterieanschlüsse – diese sollten nicht gebogen oder verformt werden.
 - Der Widerhaken der Kanüle – dieser sollte gerade sein und vollständig am Gehäuse anliegen.
 - Gehäuse – Das Gehäuse sollte vollständig anliegen und fest sitzen und frei von Rissen oder anderen sichtbaren Schäden sein.
 - Zwischenfilter für Partikel – diese sollten vorhanden und frei von Schmutz, Staub oder anderen Hindernissen sein.
 - Feinpartikelfilter – dieser sollte sicher sitzen und vorhanden sein.

Ersatzteile können beim Hersteller unter www.inogen.com oder telefonisch unter 1-877-466-4364 bestellt werden.

10.1 KANÜLENWECHSEL

Ihre Nasenkanüle sollte gemäß der Gebrauchsanweisung des Herstellers regelmäßig ausgetauscht werden. Informationen zum Austausch erhalten Sie von Ihrem Arzt und/oder Geräteanbieter und/oder den Anweisungen des Kanülenherstellers.

10.2 GEHÄUSEREINIGUNG

ACHTUNG!

Verletzungs- oder Beschädigungsgefahr

Eine Flüssigkeit kann die internen Komponenten des Konzentrators und seiner Ausrüstung beschädigen. So vermeiden Sie Schäden oder Verletzungen durch Stromschlag:

- Schalten Sie den Konzentrator aus und ziehen Sie das Netzkabel ab, bevor Sie ihn reinigen.
- Lassen Sie KEIN Reinigungsmittel in die Lufteinlass- und -auslassöffnungen tropfen.
- KEINE Reinigungsmittel direkt auf das Gehäuse sprühen oder auftragen.
- Das Produkt NICHT abspritzen.
- Tauchen Sie das Gerät oder Zubehör NICHT in Flüssigkeiten

WARNUNG!

Gefahr des Todes, einer Verletzung oder Beschädigung

Aggressive Chemikalien können den Konzentrator und die Filter beschädigen

- NICHT mit Alkohol und Produkten auf Alkoholbasis (Isopropylalkohol), konzentrierten Produkten auf Chlorbasis (Ethylenchlorid) und Produkten auf Erdölbasis oder anderen scharfen chemischen Mitteln reinigen.
Verwenden Sie nur mildes flüssiges Geschirrspülmittel.

Reinigen Sie das Gehäuse regelmäßig wie folgt:

1. Stellen Sie sicher, dass der Konzentrator ausgeschaltet und aus der Tragetasche entfernt wurde.
2. Reinigen Sie das äußere Gehäuse mit einem Tuch, das mit einem milden flüssigen Reinigungsmittel und Wasser angefeuchtet ist.
3. Lassen Sie den Konzentrator an der Luft trocknen oder verwenden Sie ein trockenes Handtuch, bevor Sie den Konzentrator in die Tragetasche oder den Rucksack zurücklegen und in Betrieb nehmen.

WICHTIG: Das Gerät soll wöchentlich einer äußeren Reinigung unterzogen werden; Zubehör soll nach Bedarf gereinigt werden. Vor der Übergabe an einen neuen Patienten soll das Gerät von außen gereinigt werden, die Auslassfilter sollen ausgetauscht werden.

10.3 FILTERREINIGUNG UND -AUSTAUSCH (RP-501)

Die Partikelfilter müssen **wöchentlich** gereinigt werden, um einen reibungslosen Luftstrom zu gewährleisten.





Zum Reinigen:

1. Entfernen Sie die Partikelfilter von beiden Ansaugseiten des Geräts.
2. Reinigen Sie die Partikelfilter mit einem milden flüssigen Reinigungsmittel und Wasser, spülen Sie sie mit Wasser ab und trocknen Sie sie vor der Wiederverwendung vollständig ab.

Um zusätzliche Partikelfilter zu erwerben, wenden Sie sich an Ihren Geräteanbieter oder an Inogen.

10.4 AUSTAUSCH DES KANÜLEN ANSCHLUSSES UND AUSGANGSFILTERS (RP-506)

Der Kanülen Anschluss verbindet den Gasweg mit der Kanüle, während der Ausgangsfilter den Benutzer vor dem Einatmen kleiner Partikel bei der Verwendung des Geräts schützen soll. Der Ausgangsfilter befindet sich hinter dem Widerhaken der Kanüle und sollte beim Patientenwechsel oder beim Ersetzen des Widerhaken der Kanüle ausgetauscht werden. Gehen Sie wie folgt vor, um den Widerhaken der Kanüle und den Ausgangsfilter auszutauschen:

Schritt	Anweisung	
1	1.1 Drehen Sie den Schraubenschlüssel gegen den Uhrzeigersinn, um den Widerhaken der Kanüle auszuschrauben.	
2	2.1 Entfernen Sie den Widerhaken der Kanüle.	
3	3.1 Überprüfen Sie, dass kein Schmutz im Inneren zurückgeblieben ist. 3.2 Setzen Sie den neuen integrierten Widerhaken der Kanüle und Ausgangsfilter ein.	
4	4.1 Drehen Sie den Schraubenschlüssel im Uhrzeigersinn, bis der Widerhaken der Kanüle sicher befestigt ist. Nicht zu stark anziehen.	

10.5 AUSTAUSCH DER SICHERUNG DES GLEICHSTROMKABELS (RP-125)

Das Gleichstromkabel des Zigarettenanzünders enthält eine Sicherung. Wenn das Gleichstromkabel mit einer bekanntermaßen funktionierenden Stromquelle verwendet wird und das Gerät keinen Strom erhält, muss die Sicherung möglicherweise ersetzt werden.

WARNUNG

ERSTICKUNGSGEFAHR: Beim Wechseln der Sicherung freiliegende Kleinteile, von kleinen Kindern und Haustieren fernhalten.





- **KRITISCHE SICHERUNGSGRÖSSE:** Eine falsche Ersatzsicherungsgröße kann zu Bränden oder unzureichendem Geräteschutz führen. Ersetzen Sie nur durch Sicherungen des gleichen Typs und der gleichen Nennleistung.
- **ELEKTRISCHER SCHLAG:** Trennen Sie das Kabel vollständig, bevor Sie versuchen, die Sicherung auszuwechseln.
- Hängen Sie keine Zubehörteile oder Zubehörhalterungen an den Stecker.

So ersetzen Sie die Sicherung:

Schritt	Anweisung	
1	1.1 Entfernen Sie die Spitze, indem Sie die Halterung abschrauben. Verwenden Sie ggf. ein Werkzeug.	
2	2.1 Entfernen Sie die Halterung, die Spitze und die Sicherung.	
3	3.1 Die Feder soll im Adaptergehäuse des Zigarettenanzünders bleiben. 3.2 Wenn die Feder entfernt wird, tauschen Sie zuerst die Feder aus, bevor Sie die Ersatzsicherung einsetzen.	
4	4.1 Setzen Sie eine Ersatzsicherung ein. 4.2 Setzen Sie die Spitze wieder zusammen. 4.3 Stellen Sie sicher, dass der Haltering richtig sitzt und festgezogen ist.	

10.6 AUSTAUSCH DER SÄULE

Das Gerät ist so programmiert, dass es Sie benachrichtigt, wenn die Säulen ausgetauscht werden sollten (siehe Abschnitt „Alarmer“). Obwohl Sie die Säulen vom Hersteller oder Ihrem Dienstleister kaufen müssen, sind die Säulen so konzipiert, dass sie vom Patienten leicht gewechselt werden können, indem Sie die folgenden Schritte befolgen:

Schritt	Beschreibung	
1	1.1 Schalten Sie das Gerät aus, indem Sie den Netzschalter gedrückt halten.	
2	2.1 Nehmen Sie das Gerät bei Verwendung aus der Tragetasche.	
3	3.1 Entfernen Sie die Batterie aus dem Gerät.	
4	4.1 Legen Sie das Gerät auf die Seite, sodass die Unterseite sichtbar ist. 4.2 Die Säulen befinden sich auf einer Seite des Geräts.	

Schritt	Beschreibung	
5	<p>5.1 Die Säuleneinheit freigeben, indem Sie die rastende Taste von den Säulen wegschieben.</p> <p>5.2 Während Sie die Taste aufhalten, die Säuleneinheit aus dem Gerät nehmen, indem Sie den metallischen Säulengriff ziehen.</p>	
6	<p>6.1 Entfernen Sie die Säulen vollständig aus dem Gerät, indem Sie den metallischen Säulengriff nach außen ziehen.</p> <p>6.2 Beide Säulen werden in einem Stück entfernt.</p>	
7	<p>7.1 Um neue Säulen zu installieren, entfernen Sie zuerst die vier (4) Staubkappen von den neuen Säulen.</p> <p>7.2 Stellen Sie sicher, dass sich dort, wo sich die Staubkappen befanden, kein Staub oder Schmutz befindet.</p>	
8	<p>8.1 Setzen Sie die neuen Säulen sofort in das Gerät ein, nachdem Sie die Staubkappen entfernt haben.</p> <p>8.2 Drücken Sie die Säulen, bis die Verriegelung hörbar einrastet und in die geschlossene Position zurückkehrt.</p> <p>8.3 Schieben und klappen Sie den metallischen Säulengriff bündig zum Boden der Säulen.</p> <p>NIEMALS: Lassen Sie die Säulenenden frei.</p>	

WICHTIG: Sie müssen dem Gerät mitteilen, dass Sie die Säulen ausgetauscht haben. Dies kann über das Gerät selbst oder über die Inogen Connect App erfolgen.

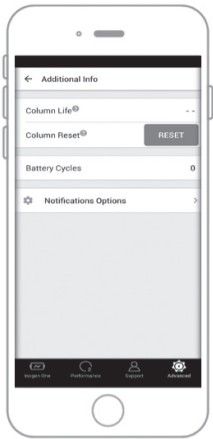
Schritt	Beschreibung	
9	<p>Zurücksetzen der Säulen durch das Gerät</p> <p>9.1 Schließen Sie das Gerät an das Stromnetz an, aber schalten Sie das Gerät NICHT ein.</p> <p>9.2 Halten Sie die Plus- (+) und (-) Minustaste 5 Sekunden lang gedrückt. Auf dem Bildschirm wird das Informationssymbol „Sieb zurücksetzen“ angezeigt.</p> <p>9.3 Lassen Sie die Tasten los, sobald das Symbol „Sieb zurücksetzen“ auf dem Bildschirm angezeigt wird.</p> <p>9.4 Drücken Sie einmal die Klingeltaste. Auf dem Bildschirm wird das Informationssymbol „Sieb erfolgreich zurückgesetzt“ angezeigt.</p> <p>9.5 Halten Sie die Einschalttaste gedrückt, um das Gerät einzuschalten.</p>	
10	<p>Zurücksetzen der Säulen über die Inogen Connect App</p> <p>10.1 Öffnen Sie die Inogen Connect App auf Ihrem Mobilgerät oder Tablet.</p> <p>10.2 Navigieren Sie zum Bildschirm <i>Detailbereich</i>.</p> <p>10.3 Klicken Sie auf <i>Zusätzliche Informationen</i>.</p> <p>10.4 Klicken Sie auf die Schaltfläche <i>Spalte zurücksetzen</i>.</p>	

10.7 BATTERIEPFLEGE UND WARTUNG

Lithium-Ionen-Batterien erfordern besondere Sorgfalt, um eine ordnungsgemäße Leistung und eine lange Lebensdauer zu gewährleisten. Verwenden Sie nur kompatible Batterien für Ihr Gerät.

- **Trocken halten:** Flüssigkeiten immer von Batterien fernhalten. Wenn die Batterien nass werden, nehmen Sie sie umgehend aus dem Gerät und entsorgen Sie sie ordnungsgemäß.
- **Auswirkung der Temperatur auf die Batterieleistung:** Die Batterie versorgt das Gerät unter den meisten Umgebungsbedingungen mit Strom. Um die Laufzeit Ihrer Batterie zu verlängern, vermeiden Sie es, sie eine längere Zeit bei Temperaturen unter 41 °F (5 °C) oder über 95 °F (35 °C) zu betreiben.
- **Lagerung der Batterie:** Nehmen Sie die Batterie aus dem Gerät heraus, wenn das Gerät nicht in Gebrauch steht, um unbeabsichtigtes Entladen zu verhindern. Lagern Sie die Batterie an einem kühlen, trockenen Ort. Mit mindestens 40-50 % Ladung lagern. Akkus sollten mindestens alle 90 Tage vollständig aufgeladen und auf 0 % entladen werden, um die maximale Lebensdauer zu erhalten. Lagern Sie den Akku Ihres Geräts nicht für längere Zeit bei extremen Temperaturen, unter -20 °C (-4 °F) oder über 60 °C (140 °F).
- **Entsorgung der Batterie:** Wenden Sie sich für die ordnungsgemäße Entsorgung der Batterien an Ihren Anbieter. Lithium-Ionen-Batterien sind wie alle wiederaufladbaren Batterien recycelbar und sollten niemals verbrannt werden.

10.8 LEBENSDAUER

Die erwartete Lebensdauer des Geräts beträgt 5 Jahre, mit Ausnahme der Siebaufnahmen (Kunststoffsäulen), die eine erwartete Lebensdauer von 1 Jahr haben, und der Batterien, die eine erwartete Lebensdauer von 500 vollständigen Lade-/Entladezyklen haben.

11. KOPPLUNG IHRES GERÄTS MIT DER CONNECT-APP





Die Inogen Connect App koppelt Ihren tragbaren Sauerstoffkonzentrator über Bluetooth-Technologie mit Ihrem Mobilgerät oder Tablet. Sie ist nicht in jedem Land verfügbar – wenden Sie sich für weitere Informationen an Ihren Geräteanbieter.



WICHTIG: Die App soll nicht die Benutzeroberfläche ersetzen, die die primäre Informationsquelle ist, auf die sich der Patient bei der Bedienung des Geräts beziehen sollte.

WICHTIG: Die Verbindung des Inogen Rove 6 mit einer Bluetooth-Verbindung, die andere Geräte umfasst, könnte zu zuvor nicht identifizierten Risiken für Patienten, Bediener oder andere Dritte führen. Die verantwortliche Organisation sollte diese Risiken identifizieren, analysieren, bewerten und kontrollieren. Spätere Änderungen an der Bluetooth-Verbindung könnten neue Risiken mit sich bringen und zusätzliche Analysen erfordern. Zu den Änderungen an der Bluetooth-Verbindung gehören:

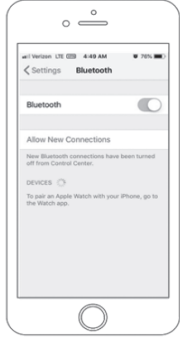
- Änderungen in der Bluetooth-Konfiguration.
- Anschluss weiterer Artikel an die Bluetooth-Verbindung.
- Elemente von der Bluetooth-Verbindung trennen.
- Aktualisierung von Geräten, die mit der Bluetooth-Verbindung verbunden sind.
- Aktualisierung von Geräten, die mit der Bluetooth-Verbindung verbunden sind.

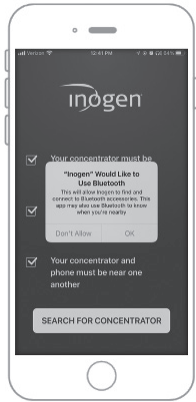
11.1 KOPPLUNG IHRES GERÄTS MIT DER MOBILEN ANWENDUNG

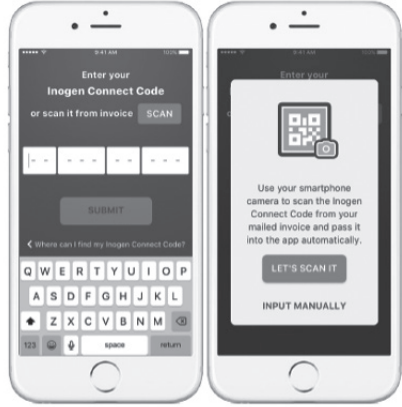
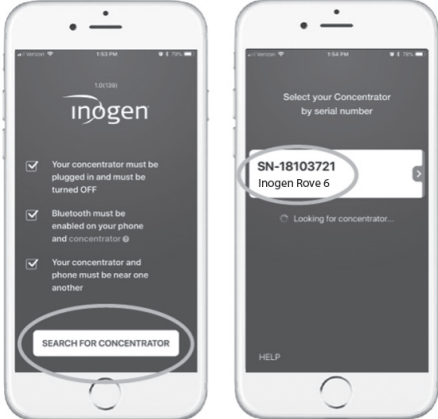
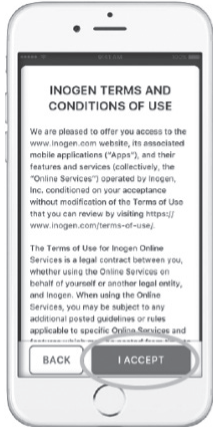
Schritt	Beschreibung	
1	<p>Laden Sie die Inogen Connect-App herunter</p> <p>1.1 Suchen Sie auf Ihrem Smartphone oder Tablet im App Store (Apple) oder Google Play (Android) nach „Inogen Connect“.</p>	
2	<p>Versetzen Sie das Gerät in den Wartemodus</p> <p>2.1 Schließen Sie das Netzkabel an Ihren tragbaren Sauerstoffkonzentrator an</p> <p>2.2 An eine Steckdose anschließen.</p> <p>2.3 Schalten Sie das Gerät NICHT ein.</p>	
3	<p>Vergewissern Sie sich, dass auf Ihrem Mobilgerät oder Tablet Bluetooth aktiviert ist</p> <p>3.1 Navigieren zu <i>Einstellungen</i></p> <p>3.2 Klicken Sie auf <i>Bluetooth</i></p> <p>3.3 Schalten Sie mit dem Schieberegler „Ein“.</p>	
4	<p>Aktivieren Sie Bluetooth auf Ihrem Gerät</p> <p>4.1 Stellen Sie sicher, dass das Gerät <u>nicht</u> eingeschaltet ist.</p> <p>4.2 Halten Sie die Minus-Taste gedrückt, bis das Bluetooth-Symbol auf dem Display erscheint.</p>	
5	<p>Koppeln Sie den Konzentrator mit Ihrem Mobilgerät oder Tablet</p> <p>5.1 Öffnen Sie die Connect-App auf Ihrem Mobilgerät.</p> <p>5.2 Akzeptieren Sie die Bluetooth-Verbindung, indem Sie auf "OK" klicken.</p>	

Schritt	Beschreibung	
	<p>5.3 Suchen Sie Ihren eindeutigen Anbietercode</p> <p>5.3.1 Beim Kauf bei Inogen: Der Anbietercode befindet sich in der Bestätigungs-E-Mail oder Rechnung</p> <p>5.3.2 Beim Kauf bei einem Dienstleistungsanbieter der häuslichen Krankenpflege oder einem anderen Drittanbieter: Der Bereitstellungscode befindet sich in den von ihnen bereitgestellten Unterlagen.</p> <p>5.4 Geben Sie Ihren Anbietercode manuell ein oder scannen Sie den QR-Code.</p>	
	<p>5.5 Suchen Sie nach der Nummer Ihres Konzentrators und Seriennummer, indem Sie unten auf dem Bildschirm auf die Schaltfläche „Nach Konzentrator suchen“ klicken.</p> <p>5.6 Wenn das Gerät gefunden wurde, klicken Sie auf die entsprechende Seriennummer.</p>	
	<p>5.7 Lesen Sie die Allgemeinen Geschäftsbedingungen.</p> <p>5.8 Wenn Sie akzeptieren möchten, klicken Sie unten auf Ihrem Bildschirm auf Ich akzeptiere.</p> <p><u>WICHTIG:</u> Wenn Sie die Allgemeinen Geschäftsbedingungen nicht akzeptieren, können Sie Ihren Konzentrator nicht mit Ihrem Mobilgerät koppeln.</p>	
	<p>5.9 Halten Sie die Klingeltaste gedrückt, um die Kopplung zu trennen. Das kann ein paar Minuten dauern.</p> <p>Schließen Sie die App während der Kopplung NICHT.</p>	

Schritt	Beschreibung
6	<p>Kopplung abgeschlossen. Verwenden Sie das Gerät wie üblich.</p> <p>6.1 Sobald die Kopplung abgeschlossen ist, können Sie Ihren Konzentrator einschalten und normal verwenden.</p> <p>6.2 Die auf Ihrem Inogen Connect-Bildschirm angezeigten Informationen variieren je nach aktuellem Zustand Ihres tragbaren Sauerstoffkonzentrators.</p> <p>Weitere Informationen finden Sie unter www.Inogen.com/app.</p>



11.2 CYBERSICHERHEIT

Die Sicherheit von Medizinprodukten liegt in der gemeinsamen Verantwortung von Patienten, Anbietern und Herstellern von Medizinprodukten. Wenn die Cybersicherheit nicht aufrechterhalten wird, kann dies zu einer Beeinträchtigung der Gerätefunktion, zum Verlust der Datenverfügbarkeit oder -integrität oder zur Gefährdung anderer verbundener Geräte oder Netzwerke infolge der Gefährdung der Sicherheit führen.

Bei Verwendung der Inogen Connect App ist es wichtig, Folgendes sicherzustellen:

- Achten Sie darauf, dass Ihr Betriebssystem auf dem neuesten Stand gehalten wird
- Achten Sie darauf, dass Ihre App auf dem neuesten Stand gehalten wird
- Achten Sie darauf, dass die Passwörter aktiviert sind
- Schalten Sie das Bluetooth des Konzentrators aus, wenn es nicht mit der Inogen Connect App gekoppelt ist

Die Inogen Connect App ist mit den folgenden Geräten kompatibel: iPhone 6 und höher; iPad Air, iPad Air 2, iOS 9 und höher, Samsung S5 und höher; Nexus 5, Nexus 6, Nexus 9, Android 6 und höher.

12. GERÄTEREPARATUR UND ENTSORGUNG

12.1 REPARATUREN

Versuchen Sie nicht, das Gerät zu reparieren, sofern in dieser Gebrauchsanweisung nicht anders angegeben. Wenden Sie sich an Ihren Sauerstoff-Anbieter oder -Hersteller vor Ort, um Unterstützung zu erhalten.

12.2 ENTSORGUNG

Befolgen Sie die örtlichen Vorschriften für die Entsorgung und das Recycling des Geräts und des Zubehörs. Wenn WEEE-Vorschriften gelten, nicht zusammen mit den unsortierten Haushaltsabfällen entsorgen. Wenden Sie sich innerhalb Europas an den autorisierten EU-Vertreter, um Anweisungen zur Entsorgung zu erhalten. Die Batterie enthält Lithium-Ionen-Elemente und soll recycelt werden. Die Batterie darf nicht verbrannt werden.

13. EINGESCHRÄNKTE GARANTIEERKLÄRUNG

Das Gerät wird mit einer 3 Jahre Garantie geliefert (siehe Kundenrechnung). Das Produkt wird von Inogen unter normalen Betriebs- und Wartungsbedingungen garantiert frei von Material- und Produktionsfehlern geliefert, wenn das Produkt, dessen Laufzeit mit dem ursprünglichen Lieferdatum beginnt, während des in der Garantieerklärung des Produktes ausgeführten Zeitraums ordnungsgemäß gewartet wird. Wie hierin verwendet, bedeutet „Ursprüngliches Lieferdatum“ das ursprüngliche Datum der Lieferung des Produktes durch Inogen an den Kunden. Die hierin beschriebenen Garantien werden von Inogen ausschließlich dem ursprünglichen Kunden der Produkte gewährt und sind nicht übertragbar. Der Original-Kaufbeleg des Kunden für die Produkte und ein Identitätsnachweis sind erforderlich, um die hierin beschriebenen beschränkten Garantien in Anspruch nehmen zu können. Um die hierin beschriebene beschränkte Garantie in Anspruch zu nehmen, überprüft der Kunde jedes Produkt innerhalb von zwei (2) Tagen nach der Zulieferung und bevor das Produkt in Gebrauch genommen wird. Der Kunde ist einverstanden, dass die hierin beschriebenen Garantien durch Inogen der Nutzung des Produkts gemäß der Bedienungsanleitungen von Inogen unterliegen, und dass die Garantien bei Nichteinhaltung verwirkt werden. Die einzige Verpflichtung von Inogen und das einzige und ausschließliche Rechtsmittel des Kunden, welche(s) aus den oder in Bezug auf die Produkte(n) hervorgeht, einschließlich eines Verstoßes gegen diese Garantie, ist nach alleinigem Ermessen von Inogen die Reparatur des oder der Ersatz für ein Produkt oder für Teile davon, die auf Kosten des Kunden an Inogen zurückgesandt werden. Diese Garantie gilt nur, wenn der Kunde Inogen unverzüglich nach Entdeckung des Fehlers und innerhalb der Garantiefrist schriftlich über das fehlerhafte Produkt informiert. Produkte dürfen lediglich durch den Kunden zurückgesandt werden, und nur in Begleitung einer RMA-Referenznummer, die von Inogen ausgegeben wurde. Inogen ist nicht verantwortlich für behauptete Verstöße gegen die Garantie, die nach Überprüfung durch Inogen nicht als einen durch diese beschränkte Garantie gedeckten Verstoß erachtet wurden. Inogen trifft die endgültige Entscheidung hinsichtlich eines behaupteten Defekts und/oder des Grunds eines Defekts.

Die Garantiefrist für Säulen, wiederaufladbare Batterien, Tragetasche und Stromversorgungszubehör beträgt nur einen Zeitraum von 1 Jahr.

Für eine vollständige Garantieerklärung besuchen Sie bitte www.inogen.com/warranty

14. WARENZEICHEN UND HAFTUNGSAUSSCHLUSS

14.1 WARENZEICHEN

Alle Warenzeichen sind Eigentum ihrer jeweiligen Inhaber.

14.2 HAFTUNGSAUSSCHLUSS

Die Informationen in diesem Dokument wurden sorgfältig geprüft und gelten als zuverlässig. Darüber hinaus behält sich der Hersteller das Recht vor, Änderungen an den hierin enthaltenen Produkten vorzunehmen, um Lesbarkeit, Funktion oder Design zu verbessern. Der Hersteller übernimmt keine Haftung, die sich aus der Nutzung oder Verwendung eines hierin beschriebenen Produkts oder Schaltkreises ergibt; weder deckt es eine Lizenz unter seinen Patentrechten noch die Rechte anderer ab.

14.3 ÜBER DIESES DOKUMENT

Die Informationen in diesem Dokument können ohne Vorankündigung geändert werden. Dieses Dokument enthält proprietäre Informationen, die urheberrechtlich geschützt sind. Kein Teil dieses Dokuments darf ohne die vorherige schriftliche Zustimmung des Herstellers ganz oder teilweise in irgendeiner Weise reproduziert werden (mit Ausnahme von kurzen Auszügen in Rezensionen und wissenschaftlichen Arbeiten). Lesen Sie alle Handbücher, die mit dem Produkt geliefert werden, sorgfältig durch und machen Sie sich damit vertraut.

14.4 UNTERSTÜTZUNG

Wenn Sie Fragen zu den Informationen in dieser Anleitung oder zum sicheren Betrieb dieses Geräts haben, wenden Sie sich an Ihren Sauerstoff-Anbieter oder -Händler.

15. TECHNISCHE BESCHREIBUNG

15.1 SPEZIFIKATIONEN

Inogen Rove 6 Portable Oxygen Concentrator (Model # IO-501)	
Netztrennung	Ziehen Sie sowohl das DC-Eingangskabel als auch den Batteriesatz vom Gerät aus.
Abmessungen mit Standardbatterie	7,2 x 3,3 x 8,2 Zoll (18,3 x 8,3 x 20,5 cm)
Abmessungen mit Batterie mit höherer Leistung	7,2 x 3,3 x 9 Zoll (18,3 x 8,3 x 22,9 cm)
Gewicht mit Standardbatterie	4,8 Pfund (2,2 kg)
Gewicht mit Batterie mit höherer Leistung	5,8 Pfund (2,6 kg)
Nominaler Schallpegel	39 dBA standardmäßig bei Einstellung 2 (MDS-Hi) Maximale Schallleistung des Systems von 62 dBA Maximaler Systemschalldruck von 54 dBA Typischer niedrigster Alarmschalldruck von 62,3 dBA (gemessen in der Tragetasche) Typischer höchster Alarmschalldruck von 67,5 dBA (gemessen in der Tragetasche) (Schalldruck gemessen in 1 Meter Entfernung gemäß ISO 3744)
Aufwärmzeit	2 Minuten
Sauerstoffkonzentration*	90 % + 6 % und - 3 % bei allen Einstellungen
Druckempfindlichkeit des inspiratorischen Triggers	<0,12 cm H2O
Einstellungen für die Flusskontrolle	Impulsdosis-Einstellung 1,2,3,4,5,6
Maximaler Ausgangsdruck	< 22 PSI 18,7 PSI (129 kPa) ± 10%
AC-Netzteil	100 bis 240 VAC, 50 bis 60 Hz Automatisches Erkennen 2,0 bis 1,0A
DC-Netzteil	13,5 bis 15,0 VDC, 100 W Maximale Spannung: 12,0 bis 16,8 VDC (+ 0,5)
Batterietyp	Lithium-Ionen-Batterie
Wiederaufladbare Batterie:	12,0 bis 16,8 VDC (± 0,5 V)
Dauer der Wiederaufladung	Standard (BA-500 & BA-508): bis zu 3 Stunden Erweitert (BA-516): bis zu 4 Stunden
Betriebstemperatur**	41 bis 104 °F (5 bis 40 °C)
Betriebsfeuchtigkeit	15 % bis 90 %, ohne Kondensation
Atmosphärischer Betriebsdruck	70 kPa bis 106 kPa
Betriebshöhe**	0 bis 10.000 ft (0 bis 3048 Meter)
Transport- und Lagertemperatur	-13 bis 158°F (-25 bis 70°C)
Transport- und Lagerfeuchtigkeit	Bis zu 90 %, ohne Kondensation In trockener Umgebung lagern.
Messunsicherheiten:	Impulsvolumen: ± 15 % des Nennvolumens Druck: ± 0,03 psig (Allgemein) / ± 0,05 cm H2O (Empfindlichkeit des Inspirationstriggers) Sauerstoffkonzentration: ± 3 % (ohne Berücksichtigung von Temperatur, barometrischem Druck und Zeit ab Kalibrierung des Messgeräts)

*Basierend auf einem atmosphärischen Druck von 101,3 kPa (14,69 psi) bei 20 °C (68 °F) und trocken (STPD).

**Ein Betrieb außerhalb dieser Betriebsspezifikationen kann die Fähigkeit des Konzentrators, die Spezifikation zum Sauerstoffgehalt zu erfüllen, einschränken

15.2 IMPULSVOLUMENSTROMEINSTELLUNGEN*

Inogen Rove 6 Pulsvolumen pro Flusseinstellung (ml/Atemzug \pm 15 % gemäß ISO 80601-2-67)						
ATEMZÜGE PRO MINUTE	1	2	3	4	5	6
10	21,6	43,4	65,7	85,8	104,5	123,1
15	14,2	29,2	43,3	56,7	69,2	82,1
20	10,9	22,1	32,9	43,2	52,9	62,4
25	8,9	17,5	26,7	35,0	42,9	50,7
30	7,4	14,8	22,0	29,3	36,0	42,6
35	6,3	12,8	18,8	25,0	30,4	36,7
40	5,4	11,3	16,6	21,7	26,5	31,6
GESAMTVOLUMEN PRO MINUTE (ml/min)	210	420	630	840	1050	1260

15.3 INFORMATIONEN ZUR ELEKTROMAGNETISCHEN VERTRÄGLICHKEIT (EMV).

WARNUNG!

Gefahr des Todes, einer Verletzung oder Beschädigung

- Die Verwendung von Zubehör, Wandlern und Kabeln, die nicht vom Hersteller dieses Geräts freigegeben oder bereitgestellt wurden, kann zu erhöhten elektromagnetischen Emissionen oder einer verringerten elektromagnetischen Immunität dieses Geräts und zu einem fehlerhaften Betrieb führen.
- Vermeiden Sie den Kontakt mit bekannten EMI-Quellen (elektromagnetische Interferenzen) wie Diathermie, Lithotripsie, Elektrokauterisation, RFID (Radio Frequency Identification) und elektromagnetischen Sicherheitssystemen wie Diebstahlsicherungs-/elektronische Folgesysteme, Metalldetektoren. Beachten Sie, dass die RFID-Geräten möglicherweise nicht offensichtlich untergebracht werden. Wenn eine solche Interferenz vermutet wird, positionieren Sie das Gerät nach Möglichkeit neu, um die Entfernung zu maximieren.
- Tragbare HF-Kommunikationsgeräte (einschließlich Peripheriegeräte wie Antennenkabel und externe Antennen) sollten nicht näher als 30 cm (12 Zoll) von jedem Teil des Geräts verwendet werden, einschließlich der vom Hersteller spezifizierten Kabel. Andernfalls könnte die Leistung dieses Geräts beeinträchtigt werden.
- Das Gerät sollte nicht neben oder mit anderen Geräten gestapelt verwendet werden. Wenn eine Verwendung nebeneinander oder gestapelt erforderlich ist, sollte das Gerät beobachtet werden, um den normalen Betrieb zu kontrollieren. Wenn der Betrieb nicht normal ist, sollten das Gerät oder die anderen Geräte umgestellt werden.

Medizinische elektrische Geräte müssen gemäß den EMV-Informationen in diesem Handbuch installiert und verwendet werden. Dieses Gerät wurde getestet und erfüllt die in IEC 60601-1-2 festgelegten EMV-Grenzwerte. Diese Grenzen sind dafür bestimmt, in einer typischen medizinischen Anlage angemessenen Schutz gegen schädliche Störungen zu bieten.

Dieser Konzentrator enthält einen Transmittermodul IC: 2417C-BX31A. Enthält FCC-ID: N7NBX31A. Dieses Gerät entspricht dem Teil 15 der FCC-Regeln. Der Betrieb unterliegt den folgenden zwei Bedingungen: (1) Dieses Gerät darf keine schädlichen Interferenzen verursachen, und (2) dieses Gerät muss empfangene Interferenzen aufnehmen können, auch Interferenzen, die eventuell zu einem unerwünschten Betrieb führen.

15.3.1 LEITLINIEN UND HERSTELLERERKLÄRUNG – ELEKTROMAGNETISCHE STÖRFESTIGKEIT:

Der Konzentrator ist für den Einsatz in der elektromagnetischen Umgebung von Haushalten, Einrichtungen, Fahrzeugen, Zügen, Flugzeugen, Booten und anderen Transportmitteln bestimmt. Der Benutzer des Konzentrators sollte sicherstellen, dass er nur in einer solchen Umgebung verwendet wird. Während der unten angegebenen Störfestigkeitsprüfung liefert der Rove 6 weiterhin Sauerstoff innerhalb der Spezifikation.

Störfestigkeitsprüfung	IEC 60601 Testniveau	Elektromagnetisches Umfeld - Leitlinie
Induzierte HF IEC 61000-4-6	3 Vrms von 150 kHz bis 80 MHz 6 Vrms ISM und Amateurfunk-Frequenzen	Der tragbare Sauerstoffkonzentrator Rove 6 ist für die elektromagnetische Umgebung typischer Haushalte, Einrichtungen, Fahrzeuge, Züge, Flugzeuge, Boote und anderer Transportumgebungen geeignet.
Abgestrahlte HF IEC 61000-4-3	10 V/m 80 MHz bis 2,7 GHz	
Elektrostatistische Entladung (ESD) IEC 61000-4-2	± 8 kV Kontakt ± 2, 4, 6, 8 und 15 kV Luft	Fußböden sollten aus Holz, Beton oder Keramikfliesen bestehen. Wenn der Boden mit synthetischem Material belegt ist, dann sollte die relative Feuchtigkeit mindestens 30% betragen.
Schnelle transiente elektrische Störung/ Burst EC 61000-4-4	± 2 kV für Stromversorgungsleitungen	Die Netzstromqualität sollte der eines typischen Hauses, einer Einrichtung, eines Fahrzeugs oder einer anderen Transpirations- und mobilen Umgebung entsprechen.
Überspannung IEC 61000-4-5	± 1 kV Leitung(en) zu Leitung(en)	Die Netzstromqualität sollte der eines typischen Hauses, einer Einrichtung, eines Fahrzeugs oder einer anderen Transpirations- und mobilen Umgebung entsprechen.
Spannungsabfälle, -unterbrechungen und -schwankungen in Eingangsleitungen der Stromversorgung IEC 61000-4-11	0 % UT für 0,5 Zyklen bei 0 °, 45 °, 90 °, 135 °, 180 °, 225 °, 270 ° und 315 °. 0 % UT für 1 Zyklus 70 % UT für 25/30 Zyklen 0 % UT für 200/300 Zyklen	Die Netzstromqualität sollte der eines typischen Hauses, einer Einrichtung, eines Fahrzeugs oder einer anderen Transpirations- und mobilen Umgebung entsprechen. Wenn der Benutzer des Rove 6 während Stromunterbrechungen einen kontinuierlichen Betrieb benötigt, wird empfohlen, das Gerät über eine unterbrechungsfreie Stromversorgung zu betreiben.
Netzfrequenz (50/60 Hz) Magnetfeld IEC 61000-4-8	30 A/min	Die Magnetfelder der Stromfrequenz sollten sich auf dem Niveau befinden, das für eine typische Stelle in einem typischen Krankenhaus oder einer häuslichen Umgebung charakteristisch ist. Es ist nicht zu erwarten, dass die Magnetfelder mit Netzfrequenz von gewöhnlichen Haushaltsgeräten das Gerät beeinflussen.

HINWEIS: UT ist die AC Hauptspannung vor dem Anlegen des Prüfpegels.

15.3.2 LEITLINIEN UND HERSTELLERERKLÄRUNG – ELEKTROMAGNETISCHE EMISSIONEN

Der Konzentrator ist für den Einsatz in Haushalten, Einrichtungen, Fahrzeugen und anderen Transport- und mobilen Umgebungen vorgesehen. Der Benutzer des Konzentrators sollte sicherstellen, dass er in einer solchen Umgebung verwendet wird.

Emissionsprüfung	Konformität	Elektromagnetisches Umfeld - Leitlinie
HF-Emissionen CISPR 11	Gruppe 1	Der Konzentrator verwendet HF-Energie nur für seine interne Funktion. Daher sind seine HF-Emissionen sehr gering und sollten keine Störungen bei elektronischen Geräten im Umfeld verursachen.
HF-Emissionen CISPR 11	Klasse B	Der Konzentrator eignet sich für die Verwendung in allen Einrichtungen, einschließlich Privathaushalten und Einrichtungen, die direkt an das Niederspannungsnetz für privat genutzte Gebäude angeschlossen sind.
Harmonische Emissionen IEC 61000-3-2	Klasse A	
Spannungsschwankungen/Flickeremissionen IEC 61000-3-3	Konform	

ELEKTRISCHES ISOLIERGERÄT

Die externe Stromversorgung stellt die Mittel zur elektrischen Isolierung bereit, wenn der AC-Eingang in die Stromversorgung integriert ist.





16 SPEZIFIKATIONEN UND KONFORMITÄT FÜR DRAHTLOSE KOMMUNIKATION

16.1. BLUETOOTH SPECIAL INTEREST GROUP (SIG) BLUETOOTH-GRUNDRATE / ERWEITERTE DATENRATE (BR/EDR) BLUETOOTH SPECIAL INTEREST GROUP (SIG) BLUETOOTH LOW ENERGY (BLE)

Spezifikation	Charakteristisch
Einhaltung von Standards	Bluetooth™ 4.2 BR/EDR und BLE
Effektive HF-Strahlungsleistung	7 dBm
Arbeitsbereich	≤ 7.62m
Modulation	DQPSK & DPSK
Bandbreite des Empfangsteils	2,400 bis 2,485 GHz

Siehe Erklärungen von FCC, Kanada und Taiwan





































16.2 INFORMATIONEN ZUR SENDER-ZULASSUNG

Land	Die Genehmigung	
Vereinigte Staaten von Amerika	FCC ID: N7NBX31A	
Kanada	ISED: 2417C-BX31A - IC: 12246A-BM71S2 - HVIN: BM71BLES1FC2	
Europa	RED	
Japan	MIC: 003-180196	Contains transmitter module with certificate number:  R 003-180196
Korea	KCC: R-C-SWK-BX31A	 MSIP-CRM-mcp-BM71BLES1FC2
Taiwan	NCC Nr.: CCAN16LP0011T7	 CCAN16LP0011T7
China	CMIIT ID: 2018DJ6590	
Brasilien	ANATEL: 06670-18-01568	<div style="border: 1px solid black; padding: 5px;"> <p>Modelo: RN4871</p>  <p>06670-18-01568</p> <p>"Este equipamento não tem direito à proteção contra interferência prejudicial e não pode causar interferência em sistemas devidamente autorizados".</p> </div> <div style="border: 1px solid black; padding: 2px; margin-top: 5px;"> <p>Este producto contém a placa Modelo RN4871 código de homologação ANATEL 02699-19-08759.</p> </div>

16.3 MÖGLICHE FUNK-/FERNSEHSTÖRUNGEN

Land	Aussagen
Vereinigte Staaten von Amerika	<ul style="list-style-type: none"> • Dieses Gerät wurde getestet und entspricht den Grenzwerten für ein digitales Gerät der Klasse B gemäß Teil 15 der FCC-Bestimmungen. • Diese Grenzwerte sollen einen angemessenen Schutz vor schädlichen Interferenzen bei einer Installation in Wohngebieten bieten. Dieses Gerät benutzt Hochfrequenzenergie und strahlt diese aus und kann, wenn es nicht gemäß den Gebrauchsanweisungen installiert und benutzt wird, schädliche Störungen in anderen in der Nähe befindlichen Geräten bewirken. Es kann jedoch nicht garantiert werden, dass in einer bestimmten Anlage nicht trotzdem Störungen auftreten. <p>Wenn dieses Gerät schädliche Störungen beim Radio- oder Fernsehempfang verursacht, was durch Ein- und Ausschalten des Geräts festgestellt werden kann, wird dem Benutzer empfohlen, zu versuchen, die Störung durch eine oder mehrere der folgenden Maßnahmen zu beheben:</p> <ul style="list-style-type: none"> ◦ Richten Sie die Empfangsantenne neu aus oder positionieren Sie sie neu. ◦ Vergrößern Sie den Abstand zwischen Gerät und Empfänger. ◦ Verbinden Sie das Gerät mit einer Steckdose in einem anderen Stromkreis als dem, an den der Empfänger angeschlossen ist. ◦ Wenden Sie sich an den Händler oder einen erfahrenen Radio-/Fernsehtechniker, um Hilfe zu erhalten.
Kanada	<p>Dieses Gerät enthält lizenzfreie Sender/Empfänger, die den lizenzfreien RSS(s) von Innovation, Science and Economic Development Canada entsprechen. Der Betrieb unterliegt den folgenden zwei Bedingungen:</p> <ul style="list-style-type: none"> • Dieses Gerät darf keine Störungen verursachen. • Dieses Gerät muss alle Störungen akzeptieren, einschließlich Störungen, die einen unerwünschten Betrieb des Geräts verursachen können. <p>L'émetteur/récepteur exempt de licence contenu dans le présent appareil est conforme aux CNR d'Innovation, Sciences et Développement économique Canada applicables aux appareils radio exempts de licence. L'exploitation est autorisée aux deux conditions suivantes:</p> <ul style="list-style-type: none"> • L'appareil ne doit pas produire de brouillage. • L'appareil doit accepter tout brouillage radioélectrique subi, même si le brouillage est susceptible d'en compromettre le fonctionnement.
Taiwan	<p>注意 ! 依據 低功率電波輻射性電機管理辦法 第十二條 經型式認證合格之低功率射頻電機， 非經許可， 公司、商號或使用者均不得擅自變更頻率、加大 功率或變更原設計 之特性及功能。 第十四條 低功率射頻電機之使用不得影響飛航安 全及干擾合法通信； 經發現有干擾現象時，應立即停用，並改善至無 干擾時方得繼續使用。 前項合法通信，指依電信規定作業之無線電信。 低功率射頻電機須忍受合法通信或工業、科學及 醫療用電波輻射性 電機設備之干擾。</p>

17. SYMBOLE

	Die Föderale Richtlinie der USA beschränkt den Verkauf dieses Geräts auf ärztliche Anordnung. Es kann auch in anderen Ländern anwendbar sein		Trocken halten
	Anwendungsteil Typ BF		Nur zur Verwendung in Innenräumen oder an trockenen Orten, nicht nass werden lassen
	Gerät der Klasse II		AC-Netzteil
	Keine offenen Flammen (Konzentrator); Nicht verbrennen (Batterie).		DC-Netzteil
	Nicht rauchen		Siehe Bedienungsanleitung/Handbuch
	Kein Öl oder Fett		Hersteller
	Importeur		Autorisierter Handelspartner in der Europäischen Gemeinschaft/Europäischen Union
	Zertifikat der Behörde für elektrische Sicherheit		Weist auf die Verwendung des Kfz-Gleichstromkabels (BA-306) hin
	Europäische Konformität		Zeigt an, dass es nicht in MRT-Umgebungen verwendet werden darf
	Der Hersteller dieses tragbaren Sauerstoff-Konzentrators hat nachgewiesen, dass dieses Gerät allen geltenden FAA-Anforderungen für die Beförderung und Verwendung von tragbaren Sauerstoff-Konzentratoren an Bord von Flugzeugen entspricht.		Die Föderale Kommunikationskommission
	Medizinisches Gerät		Eindeutige Geräteidentifikation
IP22	Geschützt vor Berührung durch Finger und Gegenstände, die größer als 0,5 Zoll (12,5 mm) sind. Geschützt vor Tropfwasser unter 15 Grad zur Senkrechten.		Seriennummer
	Gibt den Feuchtigkeitsbereich an, dem das Medizinprodukt sicher ausgesetzt werden kann		Die Website zur Patienteninformation Einige Gebrauchsinformationen sind im Internet verfügbar
	Warnung oder Vorsicht. Aufmerksamkeit erforderlich.		Katalognummer
	Verpackung ist recycelbar		Konformitätsbewertung des Vereinigten Königreichs
	Entspricht der Recycling-Richtlinie über Elektro- und Elektronik-Altgeräte/Beschränkung der Verwendung bestimmter gefährlicher Stoffe in Elektro- und Elektronikgeräten (WEEE/RoHS).		Gibt die maximalen und minimalen Temperaturgrenzen an, bei denen der Artikel gelagert, transportiert oder verwendet werden soll.
	Herstellungsdatum		Begrenzung des atmosphärischen Drucks, dem das Medizinprodukt sicher ausgesetzt werden kann (in Betrieb)
	Inhalt		Diese Seite nach oben
	CH Autorisierter Handelspartner		

INDICE

1. PREMESSA	205
1.1 Informazioni generali.....	205
1.2 Conformità agli standard	205
1.3 Convenzioni tipografiche	206
2. USO PREVISTO	206
2.1 Indicazioni d'uso e beneficio clinico	206
2.2 Controindicazioni	206
2.3 Popolazione Di Pazienti	206
3. ISTRUZIONI DI SICUREZZA	206
3.1 Avvertenze	206
3.2 Avvisi.....	208
4. ISTRUZIONI E FORMAZIONE	209
5. DESCRIZIONE DEL PRODOTTO	210
5.1 Descrizione schematica	210
6. ISTRUZIONI GENERALI PRIMA DELL'USO	211
6.1 Elenco degli accessori.....	212
6.2 Batterie ricaricabili (BA-500, BA-508 e BA-516).....	212
6.3 Fasi di utilizzo della cannula nasale	215
6.4 Alimentazione CA (BA-502/BA-501).....	215
6.5 Cavo di alimentazione CC (BA-306).....	216
6.6 Caricabatterie esterno (BA-503, accessorio opzionale non incluso)	217
7. ISTRUZIONI PER IL FUNZIONAMENTO	218
7.1 Principi operativi e prestazioni essenziali	218
7.2 Schema pneumatico	218
7.3. Preparazione del concentratore per l'uso.....	219
7.4 Utilizzo del concentratore	221
7.5 Conservazione del concentratore.....	225
7.6 Gestire gli allarmi	225
7.7 In viaggio con il concentratore	225
8. GLOSSARIO DEGLI INDICATORI DI ALLARME E DELLE ICONE DEL DISPOSITIVO	226
8.1 Informazioni di base	226

8.2 Icone modalità.....	227
8.3 Icone Bluetooth (per i modelli dotati di Bluetooth)	227
8.4 Icone informative	227
8.5 Allarmi.....	228
9. RISOLUZIONE DEI PROBLEMI	232
10. PULIZIA, CURA E MANUTENZIONE	233
10.1 Sostituzione della cannula	234
10.2 Pulizia del contenitore	234
10.3 Pulizia e sostituzione del filtro (RP-500)	234
10.4 Sostituzione dell'attacco della cannula e del filtro di uscita (RP-506).....	235
10.5 Sostituzione del fusibile del cavo di alimentazione CC (RP-125)	236
10.6 Modifica della colonnina	237
10.7 Cura e manutenzione della batteria.....	240
10.8 Vita utile	240
11. ACCOPPIAMENTO DEL DISPOSITIVO CON L'APP CONNECT	240
11.1 Accoppiamento del dispositivo con l'applicazione mobile.....	241
11.2 Sicurezza informatica	243
12. RIPARAZIONE E SMALTIMENTO DEI DISPOSITIVI	243
12.1 Riparazione	243
12.2 Smaltimento	243
13. DICHIARAZIONE DI GARANZIA LIMITATA	244
14. MARCHI E CLAUSOLA DI ESCLUSIONE DELLA RESPONSABILITÀ.....	244
14.1. Marchio	244
14.2. Clausola di esclusione della responsabilità	244
14.3. Il presente documento	244
14.4. Per assistenza	244
15. DESCRIZIONE TECNICA.....	245
15.1 Specifiche	245
15.2 Impostazioni del flusso del volume degli impulsi	246
15.3 Informazioni sulla compatibilità elettromagnetica (EMC).....	246
16. SPECIFICHE E CONFORMITÀ DELLA COMUNICAZIONE WIRELESS	249
17. LEGENDA DEI SIMBOLI.....	251

1. PREMESSA

Per istruzioni dettagliate su avvertenze, precauzioni, specifiche e informazioni aggiuntive, consultare il presente manuale.

Importante:

- Prima di utilizzare il concentratore di ossigeno portatile Inogen Rove 6, gli utenti devono leggere questo manuale per intero. In caso contrario, potrebbero verificarsi lesioni personali e/o morte. In caso di domande sulle informazioni contenute nel presente manuale d'uso o sul funzionamento sicuro del sistema, contattare il fornitore dell'apparecchiatura.
- Se, in relazione all'uso di questo prodotto, si è verificato un decesso o un grave deterioramento della salute, è necessario segnalarlo a Inogen, Inc. e all'autorità competente del proprio Paese.

1.1 INFORMAZIONI GENERALI

Il presente manuale d'uso fornisce informazioni per gli utenti del concentratore di ossigeno portatile Inogen Inogen Rove 6. Per brevità, nel presente documento i termini "concentratore", "POC", "unità" o "dispositivo" sono talvolta utilizzati per riferirsi al concentratore di ossigeno portatile Inogen Rove 6. I termini "paziente" e "utente" sono utilizzati in modo intercambiabile.

1.2 CONFORMITÀ AGLI STANDARD

Il presente dispositivo è stato classificato presso un laboratorio di prova riconosciuto a livello internazionale e classificato in relazione al rischio elettrico, incendio e meccanico in conformità ai seguenti standard:

- IEC 60601-1:2005+AMD1:2012, Apparecchiature elettromedicali – Sezione 1: Requisiti generali per la sicurezza di base e le prestazioni essenziali
- IEC 60601-1:2014+AMD1:2020, Apparecchiature elettromedicali – Sezione 1-2: Requisiti generali di sicurezza - Norma collaterale: Disturbi elettromagnetici - Requisiti e prove
- IEC 60601-1:2006+AMD1:2012, Apparecchiature elettromedicali – Sezione 1-8: Apparecchiature elettromedicali – Sezione 1-8: Requisiti generali per la sicurezza di base e le prestazioni essenziali — Norma collaterale: Requisiti generali, prove e linee guida per i sistemi di allarme nelle apparecchiature elettromedicali e nei sistemi elettromedicali
- IEC 60601-1-11:2015, Apparecchiature elettromedicali, Sezione 1-11: Requisiti generali per la sicurezza di base e le prestazioni essenziali – Norma collaterale: Requisiti per le apparecchiature elettromedicali e i sistemi elettromedicali utilizzati nell'ambito dell'assistenza sanitaria domiciliare

- IEC 60601-1-6:2010+AMD1:2013+AMD2:2020, Apparecchiature elettromedicali - Sezione 1-6: Requisiti generali per la sicurezza di base e le prestazioni essenziali - Norma collaterale: Usabilità
- ISO 80601-2-69:2014, Apparecchiature elettromedicali -- Sezione 2-69: Requisiti particolari per la sicurezza di base e le prestazioni essenziali delle apparecchiature per la concentrazione di ossigeno
- ISO 80601-2-67:2014, Apparecchiature elettromedicali -- Sezione 2-67: Requisiti particolari per la sicurezza di base e le prestazioni essenziali delle apparecchiature per la conservazione di ossigeno
- ISO 80601-2-69:2020, Apparecchiature elettromedicali – Sezione 2-69: Requisiti per la sicurezza di base e le prestazioni essenziali delle apparecchiature per la concentrazione di ossigeno
- ISO 80601-2-67:2020, Apparecchiature elettromedicali – Sezione 2-67: Requisiti per la sicurezza di base e le prestazioni essenziali delle apparecchiature per la conservazione di ossigeno
- RTCA DO-160G, Condizioni ambientali e procedure di prova per apparecchiature aviotrasportate
- ISO 18562-1:2017, Valutazione della biocompatibilità dei percorsi dei gas respirabili nelle applicazioni sanitarie – Parte 1. Valutazione e test nell'ambito di un processo di gestione del rischio
- ISO 18562-2:2017, Valutazione della biocompatibilità dei percorsi dei gas respirabili nelle applicazioni sanitarie – Parte 2. Test per le emissioni di particolato
- ISO 18562-3:2017, Valutazione della biocompatibilità dei percorsi dei gas respirabili nelle applicazioni sanitarie – Parte 3. Test per le emissioni di composti organici volatili (VOC)
- IEEE/ANSI C63.27-2017, Standard nazionale americano per la valutazione della coesistenza wireless
- Specifica Bluetooth Core versione 4.2
- RED 2014/53/EU
- CAN/CSA C22.2 N. 60601-1:14 (R2018)D Apparecchiature elettromedicali - Sezione 1: Requisiti generali per la sicurezza di base e le prestazioni essenziali (Adottata la norma IEC 60601-1:2005, terza edizione, 2005-12, compreso l'emendamento 1:2012, con le deviazioni canadesi)

1.2.1 CLASSIFICAZIONE DELLE APPARECCHIATURE MEDICHE

- Apparecchiature di classe II IEC
- Parte applicata di tipo BF

- IP22 - Protezione dal contatto con dita e oggetti di dimensioni superiori a 12,5 mm. Protetto da gocce d'acqua a meno di 15 gradi dalla verticale.
- Non idoneo per l'utilizzo in presenza di una miscela anestetica infiammabile a contatto con aria, ossigeno o protossido di azoto
- Destinato al funzionamento continuo.

1.2.2 RETE INFORMATICA

Importante: Una rete informatica è un sistema composto da una trasmissione wireless (Bluetooth) tra il dispositivo e l'app Inogen Connect.

- La connessione del dispositivo a una rete informatica potrebbe determinare rischi non identificati in precedenza per pazienti, operatori o terzi.
- Le successive modifiche alla rete informatica potrebbero introdurre nuovi rischi e richiedere ulteriori analisi.
- Le modifiche alla rete informatica includono:
 - Modifiche nella configurazione della rete informatica
 - Collegamento di ulteriori elementi alla rete informatica
 - Scollegare gli elementi dalla rete informatica
 - Aggiornamento delle apparecchiature collegate alla rete informatica

1.3 CONVENZIONI TIPOGRAFICHE

- Questo manuale d'uso contiene avvertenze, precauzioni e note per richiamare l'attenzione sugli aspetti più importanti della sicurezza e del funzionamento del dispositivo. Per facilitare l'identificazione di questi elementi quando sono presenti nel testo, essi sono indicati utilizzando le seguenti convenzioni tipografiche:
- **AVVERTENZA:** Dichiarazioni che descrivono gravi reazioni avverse e potenziali rischi per la sicurezza.
- **AVVISO:** Dichiarazioni che richiamano l'attenzione sulle informazioni relative a eventuali attenzioni particolari che il medico e/o il paziente devono prestare per un uso sicuro ed efficace del dispositivo.
- **IMPORTANTE:** Dichiarazioni che richiamano l'attenzione su ulteriori informazioni significative sul dispositivo o su una procedura.

2. USO PREVISTO

Il concentratore di ossigeno portatile Inogen Rove 6 fornisce un'elevata concentrazione di ossigeno supplementare ai pazienti che necessitano di terapia respiratoria dietro prescrizione medica. Può essere utilizzato in casa, in istituto, in auto, in treno, in aereo, in barca e in altre modalità di trasporto.

2.1 INDICAZIONI D'USO E BENEFICIO CLINICO

L'Inogen Rove 6 viene utilizzato dietro prescrizione medica dai pazienti che necessitano di ossigeno supplementare per aumentare la saturazione di ossigeno nel sangue.

2.2 CONTROINDICAZIONI

Questo dispositivo deve essere utilizzato come supplemento di ossigeno, **NON È DESTINATO** ad applicazioni di supporto o sostentamento della vita. Utilizzare questo prodotto solo se il paziente è in grado di respirare spontaneamente e di inspirare ed espirare senza l'ausilio di una macchina.

- **NON** utilizzare in combinazione con anestetici infiammabili o materiali infiammabili.
- **NON** utilizzare questo dispositivo in pazienti tracheotomizzati.
- **NON** utilizzare questo dispositivo in persone la cui respirazione durante il riposo normale non è in grado di attivare il dispositivo.

2.3 POPOLAZIONE DI PAZIENTI

Riservato agli adulti. È richiesta la prescrizione medica.

3. ISTRUZIONI DI SICUREZZA

Per garantire un'installazione, un assemblaggio e un funzionamento sicuri del concentratore, è necessario seguire queste istruzioni. Il paziente è l'operatore previsto del dispositivo.

3.1 AVVERTENZA

Rischio di lesioni o danni

- Non utilizzare in combinazione con un umidificatore, un nebulizzatore o una CPAP, né collegato ad altre apparecchiature. Ciò potrebbe compromettere le prestazioni e/o danneggiare l'apparecchiatura.
- Il Rove 6 non è sicuro per la risonanza magnetica. Non esporre il dispositivo a risonanza magnetica o ad altri dispositivi che generano forti campi magnetici (ad esempio, raggi X, TAC o altri tipi di radiazioni).
- L'uso di questo dispositivo non è stato studiato nella popolazione pediatrica. Consultare il medico prima di utilizzare il prodotto su pazienti pediatrici.
- L'uso di questo prodotto al di fuori dell'uso e delle specifiche previste non è stato testato e può causare danni al prodotto, perdita di funzionalità o lesioni personali.
- Non utilizzare il prodotto in modo diverso da quello descritto nelle sezioni Specifiche e Uso previsto del presente manuale.

- Non modificare il dispositivo. Eventuali modifiche apportate all'apparecchiatura possono compromettere le prestazioni o determinarne il danneggiamento, oltre ad annullare la garanzia a meno che non venga indicato o istruito in tal senso.
- Non eseguire interventi di assistenza o manutenzione sul dispositivo mentre è in uso.
- È responsabilità del paziente disporre di una fonte alternativa di ossigeno in caso di interruzione di corrente o guasto meccanico. La valutazione deve essere effettuata all'inizio dell'ossigenoterapia e deve basarsi sulle condizioni del paziente, sulle condizioni ambientali e sulla capacità del paziente di rifornirsi di ossigeno supplementare. Queste caratteristiche devono essere rivalutate periodicamente al variare delle condizioni del paziente.
- È responsabilità del paziente pianificare una fornitura di ossigeno di riserva quando viaggia; Inogen non si assume alcuna responsabilità per eventuali interruzioni della fornitura di ossigeno se non viene assicurata una fonte di riserva.
- Se ci si sente male o a disagio, o se il concentratore non segnala un impulso di ossigeno e non si è in grado di sentire e/o percepire l'impulso di ossigeno, consultare IMMEDIATAMENTE il fornitore dell'apparecchiatura e/o il proprio medico.
- Se non si è in grado di comunicare il malessere, potrebbe essere necessario un monitoraggio aggiuntivo o un sistema di allarme distribuito per trasmettere le informazioni sul malessere o sull'urgenza medica al personale di assistenza responsabile per evitare danni.
- Questo dispositivo produce ossigeno arricchito in forma gassosa che accelera la combustione. È vietato fumare o avvicinare fiamme libere nel raggio di 2 metri (6,56 piedi) dal dispositivo durante il suo funzionamento. Fumare durante l'ossigenoterapia è pericoloso e può provocare ustioni al viso o la morte. Se si fuma, si deve sempre spegnere il concentratore di ossigeno, rimuovere la cannula e lasciare la stanza in cui si trova la cannula o il concentratore di ossigeno. Se non è possibile lasciare la stanza, è necessario attendere 10 minuti dall'interruzione del flusso di ossigeno.
- L'ossigeno è infiammabile. Non lasciare la cannula nasale sui rivestimenti del letto o sui cuscini delle sedie. Spegnere il concentratore se non viene utilizzato.
- Evitare di utilizzare il dispositivo in presenza di agenti inquinanti, fumo o vapori. Non utilizzare il dispositivo in presenza di anestetici infiammabili, detergenti o altri vapori chimici. Non utilizzare spray aerosol in prossimità

del dispositivo.

- Non utilizzare alimentatori, cavi di alimentazione o accessori diversi da quelli specificati in questo manuale d'uso. L'utilizzo di alimentatori, cavi di alimentazione o accessori non specificati può provocare situazioni pericolose per la sicurezza e/o inficiare le prestazioni dell'apparecchiatura.
- Non utilizzare oli, grassi o prodotti a base di petrolio sul dispositivo o nelle sue vicinanze, sul viso o sulla parte superiore del torace per evitare il rischio di incendi e ustioni. Durante l'installazione o l'uso durante l'ossigenoterapia, utilizzare solo lozioni o pomate a base d'acqua compatibili con l'ossigeno.
- Non lubrificare raccordi, connettori, tubi o altri accessori del concentratore di ossigeno per evitare il rischio di incendi e ustioni.
- Per evitare il pericolo di soffocamento o strangolamento, tenere i cavi fuori dalla portata di bambini e animali domestici.
- È responsabilità del paziente utilizzare esclusivamente le parti e gli accessori indicati nelle presenti istruzioni per l'uso. Le parti e gli accessori utilizzati dal paziente non raccomandati nelle presenti istruzioni sono di esclusiva responsabilità del paziente. Inogen non si assume alcuna responsabilità per l'uso di parti e accessori non menzionati nelle presenti istruzioni d'uso.
- È responsabilità del paziente verificare periodicamente lo stato della batteria e, se necessario, sostituirla secondo le presenti istruzioni per l'uso. Inogen non si assume alcuna responsabilità in caso di mancato rispetto delle raccomandazioni del produttore da parte dell'utente finale.
- Per garantire che l'utente riceva la quantità terapeutica di ossigeno in base alle sue condizioni mediche, il dispositivo deve (1) essere utilizzato solo dopo che una o più impostazioni siano state determinate o prescritte individualmente per l'utente ai suoi livelli di attività specifici, (2) essere utilizzato con la combinazione specifica di parti e accessori in linea con le specifiche del produttore del concentratore e utilizzati durante la determinazione delle impostazioni.
- Le impostazioni di altri modelli o marche di apparecchiature per ossigenoterapia potrebbero non corrispondere a quelle di questo dispositivo.
- Le impostazioni di questo dispositivo potrebbero non corrispondere a quelle dei dispositivi che forniscono ossigeno a flusso continuo.
- L'uso di questo dispositivo a un'altitudine superiore

a 3.048 m (10.000 piedi) o al di fuori di un intervallo di temperatura compreso tra 5 e 40°C (41 e 104° F) o di un'umidità relativa superiore al 95% può influire negativamente sulla portata e sulla percentuale di ossigeno e, di conseguenza, sulla qualità dell'ossigenoterapia. L'uso del dispositivo subito dopo la conservazione a temperature superiori all'intervallo operativo consentito può influire negativamente sul funzionamento del dispositivo fino a quando la temperatura non ritorna all'intervallo operativo consentito. Il vento o le forti correnti d'aria possono influire negativamente sull'erogazione accurata dell'ossigenoterapia.

- In caso di guasto del dispositivo, si verificherà un ritorno alle condizioni precedenti all'inizio dell'ossigenoterapia. Questo stato sarà diverso per ogni singolo paziente.
- Il corretto posizionamento della cannula nasale nel naso è fondamentale per il corretto funzionamento di questo dispositivo.
- Non utilizzare questo dispositivo in combinazione con un umidificatore, un nebulizzatore o una CPAP, né in parallelo o in serie con altri concentratori di ossigeno o dispositivi per ossigenoterapia. Ciò potrebbe compromettere le prestazioni e danneggiare l'apparecchiatura.

3.2 AVVISO!

Rischio di lesioni o disturbi di lieve entità

- Il dispositivo, le parti e gli accessori sono specificati con portate comprese tra l'impostazione 1 e l'impostazione 6.
- Parti e accessori non compatibili possono determinare prestazioni ridotte o causare danni e possono invalidare la garanzia.
- Il dispositivo è progettato per fornire un flusso di ossigeno estremamente puro. L'avviso "Oxygen Low" (Liv. ossigeno basso) avverte il paziente se la concentrazione di ossigeno cala. Se l'allarme persiste, rivolgersi al fornitore dell'apparecchiatura.
- L'impostazione del flusso di ossigeno deve essere determinata e registrata per ogni singolo paziente da chi prescrive la terapia, compresa la configurazione del dispositivo, delle sue parti e degli accessori. È responsabilità del paziente rivalutare periodicamente le impostazioni della terapia per verificarne l'efficacia.
- Non modificare il dispositivo. Eventuali modifiche apportate all'apparecchiatura possono comprometterne le prestazioni o determinarne il

danneggiamento, oltre ad annullare la garanzia a meno che non venga indicato o istruito in tal senso.

- Non utilizzare olio, grasso o prodotti a base di petrolio sopra o nelle vicinanze del dispositivo e degli accessori.
- Non utilizzare lubrificanti sul dispositivo né sugli accessori.
- Non ostruire l'ingresso o l'uscita dell'aria quando si mette in funzione il dispositivo. Il blocco della circolazione dell'aria o la prossimità a una fonte di calore possono provocare un accumulo di calore interno e lo spegnimento o il danneggiamento del concentratore. In caso di modifiche alle prestazioni del dispositivo, consultare la sezione Risoluzione dei problemi del presente documento.
- Non accendere il dispositivo senza il filtro anti particolato in posizione. Le particelle entrate nel sistema possono danneggiare l'apparecchiatura.
- Non conservare con i cavi avvolti intorno all'alimentatore. Non spingere, trascinare o appoggiare oggetti sui cavi. Ciò potrebbe danneggiare i cavi e risultare in una mancanza di alimentazione del concentratore.
- Non utilizzare il cavo di alimentazione CC con uno splitter per lo spinotto dell'accendisigaro. Questa operazione potrebbe causare il surriscaldamento del cavo di alimentazione CC.
- Non smontare l'alimentatore. Questa operazione può provocare guasti ai componenti e/o rischi per la sicurezza.
- Non mettere nulla nella porta dell'alimentatore del dispositivo che non sia il cavo di alimentazione fornito. Se è utilizzata una prolunga, utilizzare una prolunga certificata Underwriters Laboratory (UL) e un filo con diametro minimo di 1 mm. Non collegare nessun altro dispositivo alla stessa prolunga.
- Non imballare nuovamente il concentratore, gli accessori o i sistemi per la spedizione in imballaggi non forniti da Inogen.
- Non avviare di scatto l'automobile con il cavo di alimentazione CC collegato. Ciò può portare a picchi di tensione estremi che possono causare lo spegnimento e/o altri danni al dispositivo.
- Non lasciare il dispositivo in un ambiente in cui possono essere raggiunte temperature elevate, ad esempio l'abitacolo di un'automobile in ambienti a elevate temperature.
- Non toccare i contatti elettrici incassati nel

caricabatteria esterno. Se i contatti vengono danneggiati il funzionamento del caricabatteria può risultare compromesso.

- Il dispositivo funziona come specificato solo se utilizzato entro gli intervalli di temperatura e umidità dell'altitudine indicati nelle presenti istruzioni per l'uso.
- Il dispositivo deve essere tenuto sempre asciutto. L'esposizione all'acqua può causare scosse elettriche e/o guasti.
- Per una durata ottimale del letto del filtro (colonnine), il prodotto dev'essere utilizzato di frequente.
- La batteria del dispositivo agisce come alimentazione secondaria nel caso di una perdita pianificata o imprevista dell'alimentazione esterna. Anche quando il dispositivo viene fatto funzionare da un alimentatore esterno, una batteria correttamente inserita deve essere mantenuta nell'unità. In questo modo si riduce al minimo il rischio di interruzione del funzionamento e si mantiene il funzionamento degli allarmi.
- L'alimentazione dovrebbe trovarsi in una sede ben ventilata in quanto fa affidamento sulla circolazione dell'aria per la dissipazione del calore. L'alimentatore potrebbe surriscaldarsi durante il funzionamento; in tal caso, lasciarlo raffreddare prima di maneggiarlo per evitare lesioni.
- Assicurarsi che la presa ausiliaria dell'automobile non sia sporca di cenere di sigarette e che l'adattatore si adatti bene, altrimenti è possibile che la presa si surriscaldi.
- Assicurarsi che la presa ausiliaria dell'automobile sia dotata di un fusibile appropriato ai requisiti di alimentazione del dispositivo (15A). Se la presa ausiliaria non è in grado di supportare un carico di 15 Amp, il fusibile potrebbe esplodere oppure la presa ausiliaria potrebbe danneggiarsi.
- Quando si alimenta il dispositivo in un'automobile, assicurarsi che il motore del veicolo sia acceso prima di collegare il cavo di alimentazione CC all'adattatore per accendisigari. Operando il dispositivo a motore spento, si corre il rischio di scaricare la batteria del veicolo.
- I cambiamenti di altitudine (ad esempio dal livello del mare alla montagna) possono influire sull'ossigeno totale disponibile al paziente. Consultare il medico prima di spostarsi ad altitudini maggiori o minori per determinare se modificare l'impostazione del flusso.
- Mantenere i liquidi lontano dalle batterie. Se le batterie si bagnano, interrompere immediatamente l'uso e smaltire correttamente le batterie.

- Per estendere la durata della batteria, evitare di utilizzarla a temperature inferiori ai 5°C o superiori a 35°C per lunghi periodi di tempo. Conservare la batteria in un luogo fresco e asciutto. Conservare la batteria con una carica pari al 40-50%.
- I pazienti che presentano uno sforzo respiratorio inferiore al valore di sensibilità inspiratoria specificato potrebbero non essere in grado di attivare in modo coerente il dispositivo per ricevere l'ossigenoterapia.

4. ISTRUZIONI E FORMAZIONE

Il fornitore del prodotto deve assicurarsi che, se del caso, tutti gli utenti del dispositivo ricevano il manuale d'uso.

AVVERTENZA:

Non utilizzare il prodotto senza un'adeguata autoformazione attraverso la lettura di questo manuale.

Se dopo aver letto il presente manuale d'uso sono necessarie ulteriori informazioni, contattare il fornitore dell'apparecchiatura.

5. DESCRIZIONE DEL PRODOTTO

Il sistema di concentrazione di ossigeno portatile Inogen Rove 6 può includere i seguenti accessori: Alimentatore CA, cavo di alimentazione CC, batteria ricaricabile e borsa per il trasporto.

5.1 DESCRIZIONE SCHEMATICA

Questa sezione serve a familiarizzare con i componenti e l'interfaccia del dispositivo. Non eseguire alcuna operazione sul o con il POC se non dopo aver letto la Sezione 7, FUNZIONAMENTO di Inogen Rove 6.

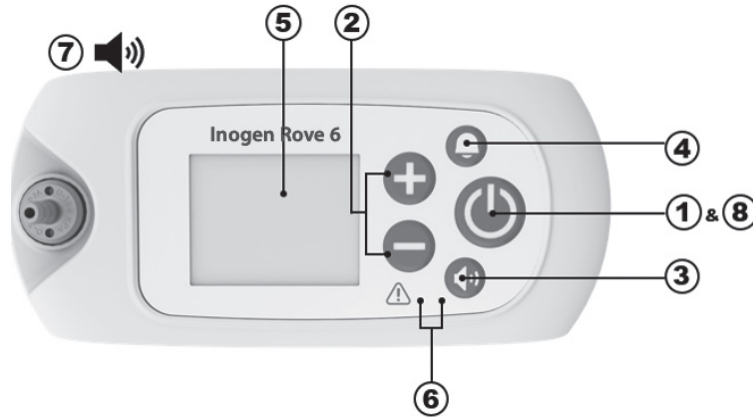

Articolo	Descrizione	Funzione
1	Pulsante di accensione	<ul style="list-style-type: none"> Tenendo premuto questo pulsante si accende e si spegne il dispositivo. NON provare questo punto dopo aver letto la Sezione 7, FUNZIONAMENTO di Inogen Rove 6.
2	Pulsanti di controllo delle impostazioni del flusso	<ul style="list-style-type: none"> Utilizzare i pulsanti - e + di controllo delle impostazioni del flusso per cambiare l'impostazione. Le impostazioni sono sei, da 1 a 6.
3	Pulsanti di controllo del volume	<ul style="list-style-type: none"> Premendo questo tasto si cambia il livello del volume da 1 a 4.
4	Pulsante campanella	<ul style="list-style-type: none"> Premendo questo pulsante sarà possibile attivare o disattivare l'avviso acustico di <i>rilevamento di assenza della respirazione</i> del dispositivo. <ul style="list-style-type: none"> Quando la modalità è su ON: Il dispositivo emette un segnale acustico e visivo quando non viene rilevato alcun respiro per 60 secondi. Dopo 60 secondi, il dispositivo entra in modalità "auto pulse". Una volta rilevato un altro respiro, il dispositivo esce dalla modalità "auto pulse" ed eroga normalmente durante l'inspirazione. Questa modalità è attivata quando è presente una campanella nell'angolo superiore sinistro del display. In caso di interruzione dell'alimentazione, l'avviso acustico di rilevamento di assenza della respirazione resta impostato nella modalità preferita dall'utente.
5	Display	<ul style="list-style-type: none"> Il display mostra informazioni sullo stato del dispositivo, come l'impostazione del flusso, lo stato di alimentazione, la durata della batteria e gli allarmi. Prima dell'uso, rimuovere l'etichetta adesiva statica FCC dallo schermo.
6	Spie luminose	<ul style="list-style-type: none"> LED di rilevamento del respiro: Una luce verde indica il rilevamento del respiro. LED di segnalazione/allarme: La spia gialla indica un cambiamento dello stato del funzionamento o una condizione che richiede una risposta (allarme). Una spia lampeggiante indica una priorità più elevata rispetto a una luce fissa.
7	Segnali acustici	<ul style="list-style-type: none"> Un segnale acustico (bip sonoro) indica un cambiamento dello stato del funzionamento o una condizione che richiede una risposta (allarme). Segnali acustici più frequenti indicano condizioni di maggiore priorità.

Articolo	Descrizione	Funzione
8	Retroilluminazione	• Una retroilluminazione accende lo schermo per 15 secondi quando si preme brevemente il pulsante di accensione.

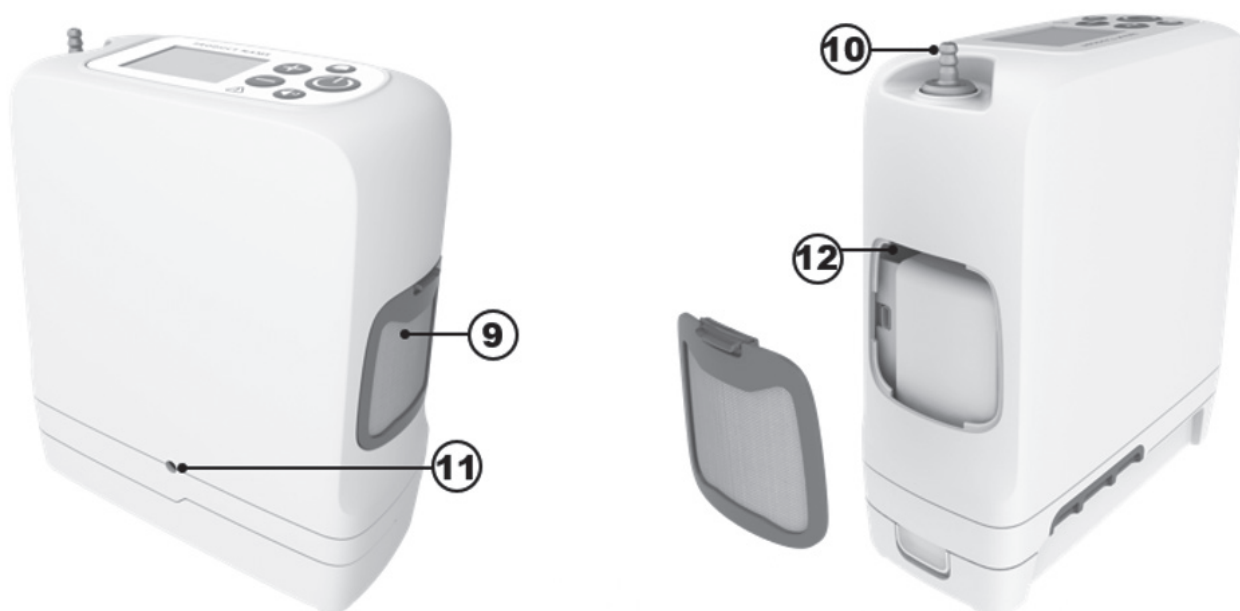

Articolo	Descrizione	Funzione
9	Filtro antiparticolato	• I filtri devono essere sempre installati durante il funzionamento per mantenere l'aria che entra nell'apparecchio priva di particelle di grandi dimensioni.
10	Attacco della cannula	• La cannula nasale si collega al dispositivo attraverso questo attacco.
11	Alimentazione in entrata	• Connessione dell'alimentazione esterna dall'alimentatore CA o dal cavo di alimentazione CC.
12	Porta USB	• Esclusivamente ad uso del servizio.

6. ISTRUZIONI GENERALI PRIMA DELL'USO

Una varietà di accessori può migliorare la portabilità e l'uso del concentratore di ossigeno portatile Inogen Rove 6. Oltre al dispositivo, la confezione contiene gli accessori per iniziare e un manuale d'uso. Per un elenco completo degli accessori disponibili, rivolgersi al fornitore di ossigeno domestico.

Prima dell'uso, controllare sempre che il dispositivo e gli accessori non presentino segni di danneggiamento.

Importante: Anche se la scatola o l'imballaggio possono presentare alcuni danni, ad esempio strappi o ammaccature, il dispositivo può essere ancora in condizioni utilizzabili. Se il dispositivo o un accessorio presenta segni di danneggiamento, contattare il fornitore di ossigeno domestico.

Prima di iniziare, verificare che siano presenti i seguenti elementi:

- Concentratore
- Batteria
- Sacca per il trasporto
- Alimentazione in CA
- Cavo di alimentazione CC

6.1 ELENCO DEGLI ACCESSORI E DELLE PARTI DI RICAMBIO

AVVERTENZA!

Rischio di morte, lesioni o danni

Per evitare lesioni o danni che annullano la garanzia, utilizzare solo alimentatori specificati da Inogen.

Utilizzare esclusivamente alimentatori/adattatori o accessori specificati nel presente manuale. L'uso di accessori non specificati può creare un pericolo e/o influire negativamente sulle prestazioni del dispositivo. Non tutti gli accessori sono inclusi nel sistema e possono essere acquistati separatamente. I seguenti accessori opzionali e parti di ricambio possono essere acquistati dal produttore all'indirizzo www.inogen.com o chiamando il numero 1-877-466-4364.

Accessorio	Numero di catalogo	Accessorio	Numero di catalogo
Batteria standard	BA-500/BA-508	Alimentazione CA – Sudafrica	RP-145
Batteria estesa	BA-516	Sacca per il trasporto	CA-500
Alimentazione in CA	BA-502/BA-501	Zaino	CA-550
Alimentazione CA – Cavo UE	RP-116	Caricabatteria esterno	BA-503
Alimentazione CA – Cavo UK	RP-115	Cavo di alimentazione CC	BA-306
Alimentazione CA – Cavo Nord America	RP-109	Kit di attacco della cannula	RP-506
Alimentazione CA – Cavo Svizzera	RP-227	Colonnine di ricambio	RP-502
Alimentazione CA – Australia	RP-120	Filtri antiparticolato sostitutivi	RP-501

AVVERTENZA!

Non utilizzare il dispositivo o gli accessori che presentano segni di danneggiamento.

6.2 BATTERIE RICARICABILI (BA-500, BA-508 E BA-516)

La batteria alimenta il dispositivo senza collegamento con una fonte di alimentazione esterna. Il dispositivo può essere fornito con 1 o più batterie, a seconda della configurazione ordinata. Questo dispositivo è compatibile con tre diverse batterie: BA-500 e BA-508 sono batterie standard a 8 celle, mentre BA-516 è la batteria estesa a 16 celle. Queste batterie alimentano il dispositivo per periodi di tempo diversi, a seconda dell'impostazione del flusso.

La tabella mostra le durate tipiche di un nuovo pacco batteria.













Impostazione del dispositivo	Durata batterie standard (BA-500/BA-508)	Durata batterie estese (BA-516)
1	Fino a 6:15	Fino a 12:45
2	Fino a 05:00	Fino a 10:15
3	Fino a 03:15	Fino a 06:30
4	Fino a 02:15	Fino a 05:15
5	Fino a 01:45	Fino a 03:30
6	Fino a 01:15	Fino a 02:30

NOTA: La durata della batteria varia a seconda delle impostazioni di flusso e delle condizioni ambientali. Il tempo indicato è una media e può variare $\pm 10\%$.

6.2.1 CONTROLLO DELLO STATO DELLA BATTERIA QUANDO È INSTALLATA SUL DISPOSITIVO

Durante il funzionamento a batteria, il display visualizza la percentuale stimata (%) o i minuti di carica rimanenti. Queste icone indicano che il dispositivo funziona a batteria e non è in carica:

	La batteria è scarica o lo stato della batteria non è disponibile		La carica residua della batteria è inferiore al 10%
	La carica residua della batteria è inferiore al 20%		La carica residua della batteria è inferiore al 30%
	La carica residua della batteria è inferiore al 40%		La carica residua della batteria è inferiore al 50%
	La carica residua della batteria è inferiore al 60%		La carica residua della batteria è inferiore al 70%
	La carica residua della batteria è inferiore al 80%		La carica residua della batteria è inferiore al 90%
	La batteria è carica		

IMPORTANTE: Quando il dispositivo rileva che la durata residua della batteria scende al di sotto dei 10 minuti rimanenti, emette un allarme acustico di avviso a bassa priorità. Quando la batteria è scarica, la priorità dell'avviso passa a più alta.

Quando la batteria ha meno di 10 minuti di autonomia residua, è necessario effettuare una delle seguenti operazioni:

- Collegare il dispositivo ad una fonte di alimentazione in CA o CC mediante l'alimentatore di rete CA o il cavo di alimentazione CC.
- Spegnerne il dispositivo e sostituire la batteria esaurita con una batteria carica. Per rimuovere la batteria, tenere premuto il pulsante di blocco della batteria e far scorrere la batteria al di fuori del dispositivo.

Se la batteria è scarica, caricarla collegando il dispositivo all'alimentazione esterna o caricandola con il caricabatterie esterno.

6.2.2 CONTROLLO DELLO STATO DELLA BATTERIA QUANDO NON È INSTALLATA SUL DISPOSITIVO



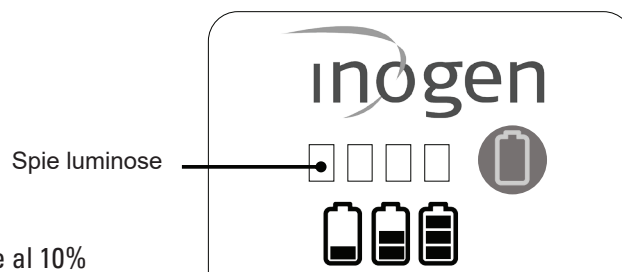









- Per controllare la carica della batteria quando non è installata nel dispositivo, premere il pulsante verde dell'icona della batteria. Le spie dell'indicatore della batteria (<10% - 100%) si accendono a sinistra del pulsante verde dell'icona della batteria per indicare il livello di carica del pacco batteria:
- Luce a 4 LED accesa: Dal 75% al 100% della carica
- Luce a 3 LED accesa: Dal 50% al 75% della carica
- Luce a 2 LED accesa: Dal 25% al 50% della carica
- Luce a 1 LED accesa: Dal 10% al 25% della carica
- Luce a 1 LED lampeggiante: Il livello di carica della batteria è inferiore al 10% e deve essere ricaricata



LED-Anzeigen

6.2.3 CARICARE LE BATTERIE

Il concentratore ricarica la batteria ogni volta che la batteria è installata e il dispositivo è collegato a una fonte di alimentazione esterna CA o CC (tranne che in aereo). La batteria è in carica quando l'icona della batteria sul display del dispositivo è attraversata da un fulmine, come illustrato:

	La batteria è carica e si sta ricaricando quanto basta per mantenere la carica.		La batteria è in carica con livello di carica <98%
	La batteria è in carica con livello di carica <89%		La batteria è in carica con livello di carica <79%
	La batteria è in carica con livello di carica <69%		La batteria è in carica con livello di carica <59%
	La batteria è in carica con livello di carica <49%		La batteria è in carica con livello di carica <39%
	La batteria è in carica con livello di carica <29%		La batteria è in carica con livello di carica <19%
	La batteria è in carica con livello di carica <10%		Il dispositivo funziona da una fonte di alimentazione esterna senza batteria, oppure la fonte di alimentazione esterna non è sufficiente a caricare la batteria.

Quando si inizia a caricare una batteria completamente scarica, il processo di carica può iniziare e arrestarsi durante i primi minuti. È normale.

È possibile lasciare il dispositivo collegato all'alimentazione per un periodo superiore al tempo di carica: il dispositivo e la batteria non subiranno alcun danno. In caso di utilizzo di più batterie, verificare che ogni batteria sia contrassegnata (1, 2, 3 o A, B, C, ecc.), utilizzandole regolarmente a rotazione.

6.2.4 DURATA E CURA DELLE BATTERIE

Le batterie del dispositivo sono progettate per durare 500 cicli di carica/scarica. Per prolungare la durata della batteria:

- Evitare di utilizzare il dispositivo a temperature inferiori a 41°F (5°C) o superiori 95°F (35°C) per lunghi periodi.
- Conservare in un luogo fresco e asciutto con una carica di almeno il 40-50%.
- Mantenere i liquidi lontano dalle batterie. Se le batterie si bagnano, interrompere immediatamente l'uso e smaltire correttamente le batterie.

Le batterie devono essere caricate fino a una carica completa e scaricate fino allo 0% almeno una volta ogni 90 giorni per mantenere la massima durata.

6.3 UTILIZZO DELLA CANNULA NASALE

AVVISO!

Rischio di lesioni o disturbi di lieve entità

Il corretto posizionamento dei denti della cannula nasale nel naso è fondamentale per il passaggio dell'ossigeno. Assicurarsi che la cannula nasale sia correttamente connessa al raccordo dell'ugello e che il tubo non sia piegato o impigliato in alcun modo. Sostituire la cannula nasale su base regolare.

AVVERTENZA!

Rischio di lesioni

Al fine di garantire un adeguato passaggio dell'ossigeno, la cannula nasale dev'essere classificata per 6 litri al minuto. Le cannule possono essere indicate in "litri al minuto" anche se il numero di impostazione della dose di impulso prescritta non rappresenta un flusso costante in litri al minuto.



Per usufruire dell'ossigeno dal concentratore con il dispositivo è necessario utilizzare una cannula nasale. Utilizzare una sola cannula di lunghezza massima pari a 7,62 metri per assicurare un rilevamento della respirazione e un'erogazione di ossigeno ottimali. Fare riferimento alle istruzioni d'uso del produttore.

6.4 ALIMENTAZIONE CA (BA-502/BA-501)

L'alimentatore CA comprende un alimentatore CA che si collega al dispositivo e un cavo di alimentazione CA da collegare all'alimentatore e alla presa CA corrispondente. L'alimentatore CA si adatta automaticamente alle tensioni di ingresso da 100V-240V (50-60Hz).

Per utilizzare l'alimentazione CA, procedere come segue:

1. Collegare l'alimentatore CA al cavo di alimentazione.
2. Collegare il cavo di alimentazione a una presa di corrente standard.
3. Inserire il cavo di alimentazione nella porta di alimentazione situata vicino al filtro antiparticolato sul retro del concentratore.

L'alimentatore CA carica le batterie quando il dispositivo è collegato all'alimentazione CA (tranne che in aereo).



6.5 CAVO DI ALIMENTAZIONE CC (BA-306)

Il sistema può includere o meno un cavo di alimentazione CC. Se non è incluso, il cavo di alimentazione CC può essere acquistato come accessorio separato dal produttore.

AVVERTENZA!

Rischio di morte, lesioni o danni

Non toccare l'estremità del cavo di alimentazione a CC dopo l'uso perché è caldo. Se si tocca la punta del cavo di alimentazione CC subito dopo averlo tolto dall'adattatore per accendisigari, si possono provocare lesioni.

Il cavo di alimentazione CC è costituito da un unico cavo con un'estremità che si inserisce direttamente nel dispositivo e un'altra che si collega alla presa CC.

Per utilizzare il cavo di alimentazione CC:

1. Collegare un'estremità del cavo di alimentazione CC nell'accendisigaro o nell'alimentazione CC ausiliaria.
2. Collegare l'altra estremità del cavo di alimentazione CC al dispositivo.
3. Assicurarsi che il dispositivo sia saldamente collegato prima di iniziare a guidare l'automobile o altro veicolo. Accendere il dispositivo e utilizzarlo normalmente.





6.6 CARICABATTERIE ESTERNO (BA-503, ACCESSORIO OPZIONALE NON INCLUSO)

Il concentratore di cui disponi ricarica la batteria ogni volta che la batteria è installata e il dispositivo è collegato a una fonte di alimentazione esterna CA o CC (tranne che in aereo).

Il caricabatterie esterno è in grado di caricare la batteria standard (BA-500/BA-508) e quella estesa (BA-516). Non è incluso come accessorio standard del sistema, ma può essere acquistato separatamente. È inoltre possibile utilizzare il dispositivo per caricare la batteria quando è collegato a un alimentatore CA o CC.

Per utilizzare il caricabatterie esterno, procedere come segue:

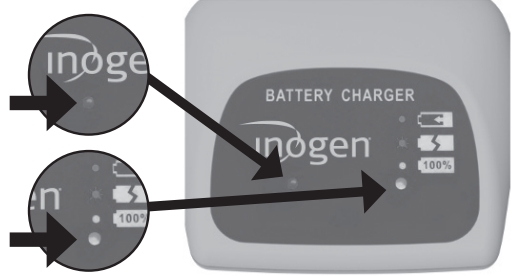
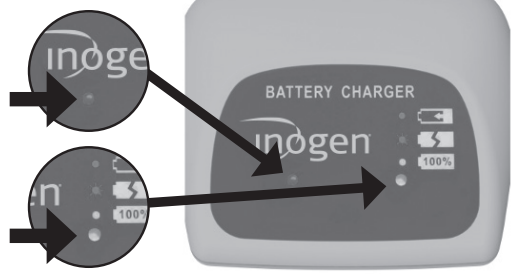
Passo	Descrizione	
1	<p>Collegare il caricabatterie esterno all'alimentazione</p> <p>1.1 Collegare il cavo di alimentazione CA del caricabatterie esterno a una presa elettrica.</p> <p>1.2 Collegare l'alimentazione in CA del caricabatterie esterno al caricabatterie.</p> <p>1.3 Si accende una luce verde sul fondo del caricabatterie.</p>	
2	<p>Collegare la batteria</p> <p>2.1 Far scorrere il caricabatterie sulla batteria finché non si sente un clic.</p> <p>2.2 La batteria dovrebbe agganciarsi al caricatore.</p>	
3	<p>Controllare lo stato della batteria</p> <p>3.1 Una volta che la batteria è in posizione corretta, una luce rossa fissa indicherà che la batteria è in ricarica.</p> <p>3.2 La luce verde, invece, indica che la batteria è totalmente carica.</p>	
4	<p>Controllo degli errori</p> <p>4.1 Se la spia rossa lampeggia, scollegare l'unità e completare nuovamente i passaggi 2 e 3.</p> <p>4.2 Se il lampeggiamento continua dopo questi passaggi, contattare il fornitore dell'apparecchiatura.</p>	

Passo	Descrizione
5	<p>Rimuovere la batteria quando è carica</p> <p>5.1 Quando la batteria è carica, premere il fermo della batteria e far scorrere il caricabatterie fuori dalla batteria.</p>



7. ISTRUZIONI PER IL FUNZIONAMENTO

7.1 PRINCIPI OPERATIVI E PRESTAZIONI ESSENZIALI

Questo dispositivo funziona separando l'ossigeno dall'aria mediante un processo di assorbimento a oscillazione di pressione (PSA). L'aria normale è composta dal 21% di ossigeno; questo dispositivo aumenta la quantità di ossigeno fino al 96% rimuovendo l'azoto e concentrando l'ossigeno in uscita. Per ottenere questo risultato, l'aria viene aspirata nel dispositivo attraverso un piccolo compressore d'aria, l'azoto viene separato dall'ossigeno e infine l'ossigeno viene raccolto ed erogato al paziente a ogni respiro.

Poiché l'ossigeno respirato proviene dall'ambiente circostante, è molto importante mantenere pulito il dispositivo. Sebbene il dispositivo sia dotato di numerosi filtri, l'esposizione del dispositivo ad ambienti sporchi e polverosi ne riduce la durata, rendendo necessaria una sostituzione più frequente.

Il dispositivo mantiene i seguenti requisiti essenziali di prestazione senza necessità di test ricorrenti: (1) Condizione di allarme quando l'erogazione di ossigeno, sia in condizioni normali che di singolo guasto, non rientra nei livelli di prestazione indicati nel presente manuale. (2) Condizione di allarme tecnico quando si verifica un'interruzione dell'alimentazione. (3) Condizione di allarme tecnico quando la batteria è prossima all'esaurimento. (4) Condizione di allarme tecnico quando la concentrazione di ossigeno è inferiore all'82% della frazione volumetrica. (5) Condizione di allarme tecnico per malfunzionamento. (6) L'erogazione di una dose di ossigeno, in condizioni normali o come indicazione di un funzionamento anomalo.

7.2 SCHEMA PNEUMATICO

Flussi di processo da sinistra a destra

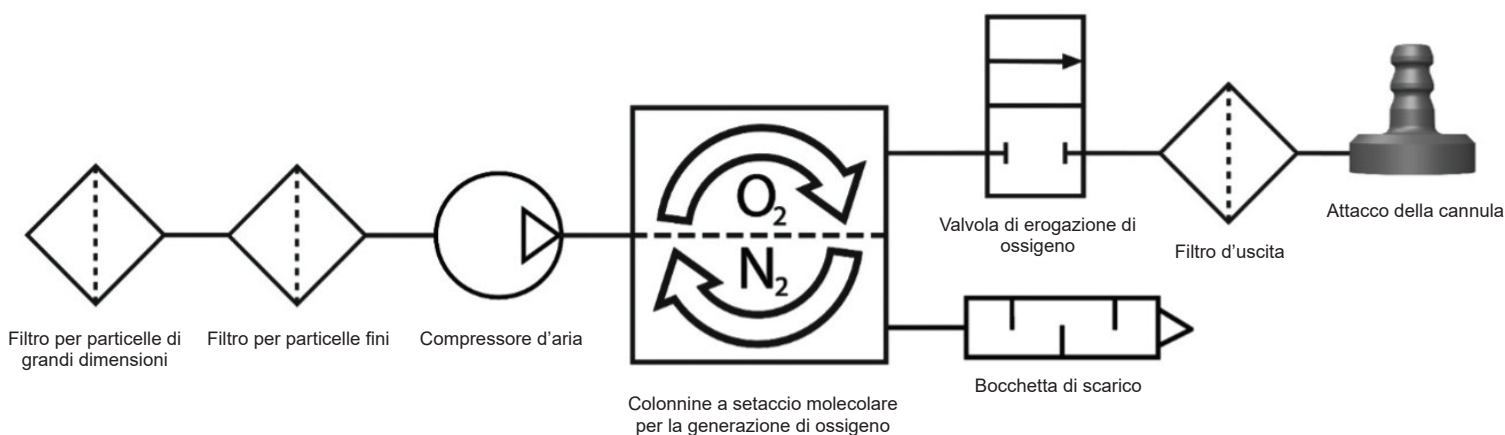

7.3 PREPARAZIONE DEL CONCENTRATORE PER L'USO

IMPORTANTE: Assicuratevi di avere una scorta di ossigeno di riserva oltre a questo concentratore portatile di ossigeno.



Qual è la vostra riserva di ossigeno? _____

NON UTILIZZARE

- Con un umidificatore, un nebulizzatore, una CPAP o in serie o in parallelo con qualsiasi altro dispositivo.
- In prossimità di fiamme, fumo o altro materiale infiammabile.
- In prossimità di sostanze inquinanti, fumo, fumi, anestetici infiammabili, detergenti o vapori chimici.
- In ambienti in cui il concentratore potrebbe essere immerso nell'acqua.
- In prossimità di olio, grasso o prodotti a base di petrolio.

Passo	Istruzione
7.3.1	<p>Posizionare il concentratore in un posto ben ventilato.</p> <ol style="list-style-type: none">1.1 L'accesso all'ingresso e all'uscita dell'aria deve essere libero.1.2. Orientare il concentratore in modo da consentire di udire gli allarmi acustici.1.3. Operare sempre in posizione verticale1.4. Assicurarsi che i filtri anti particolato siano posizionati su entrambi i lati del dispositivo.1.5. Assicurarsi di trovarsi in una posizione che consenta di sentire e/o vedere gli eventuali allarmi.



Passo	Istruzione
7.3.2	<p>Collegare il concentratore a una fonte di alimentazione</p> <p>IMPORTANTE: L'uso di cavi sbagliati può provocare un incendio. Utilizzare solo cavi compatibili con il produttore.</p> <p>Si consiglia di tenere una batteria sempre installata sul dispositivo, poiché la batteria si ricarica quando il concentratore è collegato all'alimentazione esterna. Per installare una batteria:</p> <ol style="list-style-type: none"> 2.1 Allineare la batteria all'alloggiamento inferiore del dispositivo. 2.2. Far scorrere la batteria in posizione finché non si sente un clic, il che significa che il fermo è tornato nella posizione superiore. 2.3. Si udirà un singolo segnale acustico e si vedranno le spie e il display accendersi brevemente prima di spegnersi. Ciò significa che il concentratore è stato collegato con successo alla batteria. <p>NON utilizzare batterie diverse da quelle indicate in questo manuale.</p> <p>Se si utilizza l'alimentazione CA, procedere come segue:</p> <ol style="list-style-type: none"> 2.4 Collegare l'alimentatore CA al cavo di alimentazione. 2.5 Collegare il cavo di alimentazione a una presa di corrente standard. 2.6 Inserire il cavo di alimentazione nella porta di alimentazione situata vicino al filtro antiparticolato sul retro del concentratore. 2.7 Si udirà un singolo segnale acustico e si vedranno le spie e il display accendersi brevemente prima di spegnersi. Ciò significa che il concentratore è stato collegato con successo all'alimentazione. <p>NON utilizzare un'alimentazione diversa da quelle indicate in questo manuale.</p> <p>NON utilizzare cavi di alimentazione o accessori diversi da quelli specificati in questo manuale.</p>



Passo	Istruzione
7.3.3	<p>Collegare una cannula appropriata al concentratore</p> <p>3.1 Si raccomanda l'uso di una cannula a lume singolo di lunghezza massima di 7,62 m. In questo modo si garantisce una corretta rilevazione del respiro e l'erogazione dell'ossigeno.</p> <p>IMPORTANTE: Consultare il medico se è necessaria un'ulteriore titolazione per garantire un'erogazione di ossigeno adeguata nel caso di uso di cannule particolari.</p> <p>NON lubrificare raccordi, connessioni, tubi o altri accessori del concentratore.</p> <p>3.2 Collegare il tubo della cannula nasale inserendolo nell'attacco metallico della cannula sulla parte superiore del dispositivo.</p> <p>3.3 Sostituire regolarmente la cannula per evitare contaminazioni o prestazioni insufficienti. Per ulteriori informazioni, vedere "Uso della cannula nasale" (sezione 6.3).</p>



7.4 UTILIZZO DEL CONCENTRATORE



NON UTILIZZARE IN PROSSIMITÀ DI:

• Grasso • Olio • Lubrificanti • Fumo • Fiamma



NON UTILIZZARE CON:

• CPAP • Umidificatore • Collegato ad altri dispositivi

Passo	Istruzione
7.4.1	<p>Accensione del concentratore</p> <p>1.1 Tenere premuto il pulsante di accensione finché non si sente un breve segnale acustico.</p> <p>1.2 Il display si accende e appare il logo Inogen.</p> <p>IMPORTANTE: Se la luce del display si spegne immediatamente dopo la comparsa del logo Inogen, non si è tenuto il pulsante di accensione abbastanza a lungo. Ripetere il passaggio 1.1 e tenere il pulsante di accensione più a lungo.</p> <p>1.3 Viene visualizzato il messaggio "Please Wait" (Attendere) (✱) all'avvio del concentratore.</p> <p>1.4 Il display indicherà l'impostazione di flusso di corrente e la condizione di alimentazione.</p> <p>1.5 Dopo una breve sequenza di avvio, avrà inizio un periodo di riscaldamento della durata massima di 2 minuti. Durante questo periodo di tempo, la concentrazione di ossigeno aumenterà, senza tuttavia raggiungere necessariamente il valore delle specifiche. Potrebbe essere necessario altro tempo di riscaldamento se il dispositivo è stato mantenuto a temperature estremamente rigide.</p>



Passo	Istruzione
<p>7.4.2</p>	<p>Controllare il livello della batteria del concentratore</p> <p>2.1 Dopo l'avvio completo del concentratore, la luce del display si spegne.</p> <p>2.2 2.2 A questo punto, sullo schermo apparirà una percentuale della batteria al posto dell'icona "Please Wait" (Attendere) (✳).</p> <p>2.3 Se la batteria è scarica, collegare il concentratore a un'alimentazione esterna, come descritto al punto 2.4, oppure sostituirlo con una batteria completamente carica.</p> <p>2.4 2.4 Se la batteria è stata rimossa, tornare alla sezione 3.6, parte 4, "Ricarica della batteria del concentratore" per le procedure di ricarica della batteria.</p>
<p>7.4.3</p>	<p>Impostazione del flusso del concentratore</p> <p>3.1 Le impostazioni del flusso sono prescritte dal medico.</p> <p>3.2 Utilizzare i pulsanti di impostazione + o - per regolare sull'impostazione desiderata.</p> <p>3.3 Sul display è visualizzata l'impostazione corrente.</p> <p>IMPORTANTE: È normale sentire una differenza di suono quando si cambia l'impostazione del flusso.</p> <p>NON impostare il concentratore su valori di flusso non prescritti dal medico.</p> <div data-bbox="1036 512 1495 701" data-label="Image"> </div> <p data-bbox="1000 772 1474 911"> La portata è prescritta dal medico; si tratta di una "dose" di ossigeno. Una portata troppo alta o troppo bassa può causare danni. </p>

7.4.4

Utilizzare il concentratore

4.1 Posizionare la cannula nasale sotto il naso con i tubicini diretti nel naso e avvolgere i tubicini intorno alle orecchie secondo le istruzioni del produttore della cannula.

4.2 Respirare con il naso.

4.3 Ogni volta che viene rilevato un respiro la spia verde lampeggia.

4.4 Verificare che la cannula nasale sia correttamente allineata sul viso e respirare normalmente dal naso.

4.5 Il concentratore rileverà l'inizio dell'inspirazione ed erogherà un soffio di ossigeno nell'istante preciso in cui il paziente inspira. Il dispositivo rileverà ogni respiro e continuerà a erogare ossigeno secondo questa modalità.

4.6 Quando la frequenza respiratoria cambia, rileverà i cambiamenti ed erogherà ossigeno soltanto al bisogno.

NON utilizzare il concentratore se:

- Ci si sente male o a disagio.
- Il concentratore non segnala un impulso di ossigeno.
- Non si riesce a sentire e/o percepire l'impulso di ossigeno.
- Non si sentono gli allarmi acustici.

NON:

- Fumare o lasciare fiamme libere nel raggio di 2 metri dal concentratore.
- Fumare attivamente mentre si utilizza il concentratore.
 - Se si fuma, si deve sempre spegnere il concentratore, rimuovere la cannula e lasciare la stanza in cui si trovano la cannula o il concentratore. Se non è possibile lasciare la stanza, è necessario attendere 10 minuti dall'interruzione del flusso di ossigeno.
- Lasciare la cannula nasale sui rivestimenti del letto o sui cuscini delle sedie.

IMPORTANTE: Se il paziente inspira molto rapidamente fra un respiro e l'altro, è possibile che il dispositivo ignori uno dei respiri, dando l'impressione di avere "perso" un respiro. Ciò è normale, purché il dispositivo rilevi e controlli i cambiamenti nello schema respiratorio. Il dispositivo rileverà il respiro successivo ed erogherà ossigeno di conseguenza.



Per la manutenzione della cannula, consultare le istruzioni del produttore della cannula o seguire i consigli del proprio medico.



Passo	Istruzione
<p>7.4.5</p>	<p>Opzionale: utilizzare gli accessori per rendere il concentratore portatile</p> <p>Utilizzare la borsa da trasporto (CA-500), se lo si desidera:</p> <p>5.1 Collegare una batteria.</p> <p>5.2 Inserire il dispositivo nella borsa da trasporto attraverso l'apertura inferiore con cerniera, con l'attacco della cannula rivolto verso l'alto sul lato anteriore destro.</p> <p>5.3 Chiudere il lembo inferiore con la cerniera</p> <p>IMPORTANTE: Assicurarsi che entrambe le bocchette di aspirazione siano visibili attraverso i pannelli a rete aperti sui lati della borsa e che la bocchetta di scarico sia visibile dal pannello a rete aperto sulla parte anteriore della borsa.</p> <p>5.4 Conservare oggetti come cannule extra o carte d'identità nella chiusura a cerniera sotto il lembo anteriore della borsa da trasporto.</p> <p>IMPORTANTE: Questa borsa può essere fissata alla maniglia di un bagaglio o di un carrello.</p> <p>È possibile acquistare e utilizzare lo zaino (CA-550).</p> <p>5.5 Inserire il dispositivo in queste borse in modo che i filtri antiparticolato non siano ostruiti e che l'ingresso di alimentazione sia accessibile.</p> <p>Lo zaino non è incluso nel sistema, ma può essere acquistato separatamente.</p>
<p>7.4.6</p>	<p>Spegnimento del concentratore</p> <p>6.1 Spegnerne il dispositivo tenendo premuto il pulsante di accensione.</p>

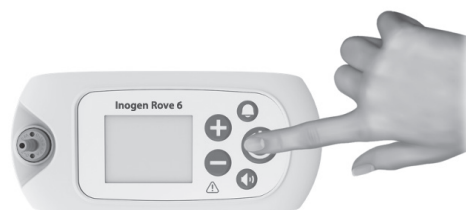

7.5 CONSERVAZIONE DEL CONCENTRATORE

Passo	Istruzione
7.5.1	Conservazione del concentratore 1.1 Rimuovere la batteria dal concentratore. 1.2 Conservare il concentratore, la batteria e gli accessori di alimentazione in un luogo fresco e asciutto. 1.3 Conservare la batteria con una carica del 40-50%. NON conservare a temperature inferiori a 41°F (5°C) o superiori a 95°F (35°C) per periodi prolungati. NON appoggiare oggetti sul concentratore o sulla confezione del concentratore.

7.6 GESTIRE GLI ALLARMI

AVVERTENZA:

Se non si è in grado di sentire o vedere gli allarmi, se non si ha una normale sensibilità tattile o se non si riesce a comunicare il proprio disagio, consultare il proprio medico prima di utilizzare questo dispositivo.

Premendo il pulsante del campanello si attiva (si accende) e si disattiva (si spegne) l'allarme di rilevamento dell'assenza di respiro. Quando l'allarme acustico di mancata rilevazione del respiro è attivo (perché il concentratore non ha rilevato un respiro per 60 secondi, vedere la Sezione 8: allarmi per le condizioni di allarme di mancata rilevazione del respiro), il concentratore emette tre segnali acustici, ripetuti ogni 25 secondi e ha una luce gialla lampeggiante. Quando scatta questo allarme, il concentratore inizia a erogare impulsi di ossigeno alla velocità di 20 boli al minuto. Quando l'allarme acustico per il rilevamento dell'assenza di respiro è disattivato, il concentratore risponde allo stesso modo quando non viene rilevato alcun respiro per 60 secondi, ma non vengono emessi i 3 segnali acustici ripetuti. Sia che la modalità di rilevamento dell'assenza di respiro sia attivata o disattivata, non influisce sulla funzionalità degli altri allarmi o notifiche del dispositivo.

Importante: Il sistema di allarme viene testato durante la sequenza di avvio. Si dovrebbero vedere tutte le spie di allarme accendersi brevemente e l'indicatore acustico di allarme emettere un segnale acustico. Se si sospetta che gli allarmi non funzionino correttamente, contattare il distributore per verificare che gli allarmi funzionino correttamente.

7.7 7.7 IN VIAGGIO CON IL CONCENTRATORE

La FAA consente l'uso di questo dispositivo a bordo della maggior parte degli aerei statunitensi.

IMPORTANTE: È responsabilità del paziente verificare con la compagnia aerea specifica i viaggi nazionali e internazionali.

Quando si viaggia con il dispositivo, ricordarsi di portare con sé l'alimentatore CA e il caricabatteria esterno (se lo si possiede). È consigliabile utilizzare l'alimentazione esterna (cioè collegata a una presa di corrente) ogni volta che è disponibile per mantenere la batteria completamente carica.

Portare con sé batterie sufficientemente cariche per alimentare il proprio concentratore per non meno del 150% della durata prevista del volo, tempo a terra prima e dopo il volo, controlli di sicurezza, scali e una stima prudente per ritardi imprevisti. In base alle norme FAA, tutte le batterie supplementari devono essere avvolte e protette singolarmente per evitare cortocircuiti, e che siano trasportate solo nel bagaglio a mano a bordo dell'aeromobile.

L'alimentatore di rete CA non può essere utilizzato per caricare la batteria del dispositivo quando utilizzato in aereo. Se si viaggia in autobus, treno o nave, contattare il proprio vettore per conoscere la disponibilità di una presa di alimentazione.

8. GLOSSARIO DEGLI INDICATORI DI ALLARME E DELLE ICONE DEL DISPOSITIVO

8.1 INFORMAZIONI DI BASE

Il dispositivo utilizza icone e allarmi per comunicare lo stato. Questo glossario illustra tutte le icone e gli allarmi per interpretare correttamente lo stato del dispositivo.

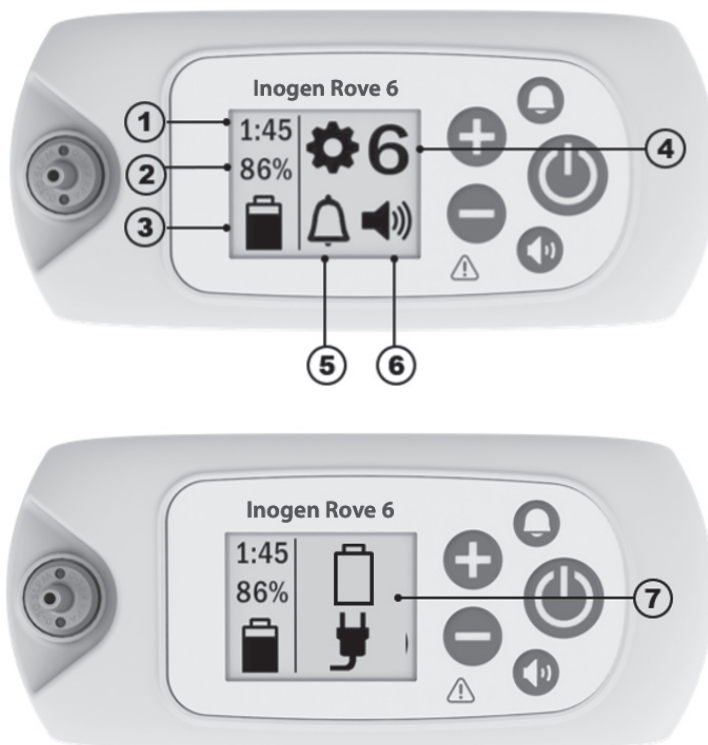





1	Icona n. 1 stato della batteria: mostrerà approssimativamente quanto tempo rimane alla carica della batteria con l'impostazione attuale del flusso.	2	Icona n. 2 stato della batteria: mostrerà la percentuale di carica della batteria
3	Icona informativa sulla batteria e sull'alimentazione: comunica se la batteria è inserita o meno, il livello di carica della batteria, se il dispositivo è collegato a un alimentatore e se la batteria è in carica o meno. Per l'elenco delle icone, vedere la sezione Alimentazione.	4	Impostazione di flusso: mostra su quale impostazione di flusso si trova il dispositivo, da 1 a 6
5	Icona dell'allarme per il rilevamento dell'assenza di respiro: comunica se l'allarme sonoro è attivato o disattivato	6	Icona volume: comunica i livelli di volume dell'allarme
7	Icone informative o icone di allarme: segnali informativi o allarmi visivi. Possono essere visualizzate come un'unica icona o più icone e possono essere accompagnate o meno da allarmi acustici.		

8.2 ICONE MODALITÀ





	L'allarme acustico per il rilevamento dell'assenza di respiro è attivo (ON).		L'allarme acustico per il rilevamento dell'assenza di respiro è disattivato (OFF). Questa è l'impostazione predefinita.
	Livello di suono 1		Livello di suono 3
	Livello di suono 2		Livello di suono 4





8.3 ICONE BLUETOOTH (PER I MODELLI DOTATI DI BLUETOOTH)

	Bluetooth disattivato.		Bluetooth attivato.
	Connessione con l'app Inogen Connect.		Concentratore non connesso dal dispositivo mobile.

8.4 ICONE INFORMATIVE

Le seguenti icone non sono accompagnate da alcuna risposta acustica né da alcuna modifica visibile nelle spie.

Icone del display	Descrizione e azione (se necessaria)
	Impostazione del flusso "X" rappresenta l'impostazione del flusso selezionata (ad esempio, impostazione 2).
	Indicatore di attesa Questo simbolo verrà visualizzato all'avvio del concentratore. Dopo una breve sequenza di avvio, avrà inizio un periodo di riscaldamento della durata massima di 2 minuti. Durante questo periodo di tempo, la concentrazione di ossigeno aumenterà, senza tuttavia raggiungere necessariamente il valore delle specifiche.
HH:MM	Tempo rimanente dalla carica della batteria "HH:MM" rappresenta il tempo residuo approssimativo della carica della batteria in ore:minuti (ad es., 1:45).
	Carica della batteria e stato di carica Questo simbolo indica che la batteria è installata e si sta caricando. Per un elenco completo dei simboli di carica della batteria, vedere "Carica della batteria con il concentratore" (sezione 3.6.4).
	Stato del livello della batteria Questo simbolo indica il livello della batteria (circa il 50% in questo esempio). Fare riferimento a "Controllo dello stato della batteria quando è installata sul dispositivo" (Sezione 3.6.2).
XX%	Batteria % carica Il simbolo verrà visualizzato quando il concentratore è collegato all'alimentazione e utilizzato per ricaricare una batteria (non per la produzione di ossigeno). In caso di rimozione dell'alimentazione esterna, è normale che, con una batteria completamente carica, venga visualizzato un livello di carica del 95%-100%. Questa funzionalità permette di sfruttare al massimo la durata utile della batteria.

Icone del display	Descrizione e azione (se necessaria)
	Ripristino del filtro (colonnine) Questo simbolo verrà visualizzato quando è richiesta la manutenzione della colonnina e una volta che le colonnine sostitutive sono state installate.
	Sieve Reset Success (Reset filtro completato) Questo simbolo verrà visualizzato una volta che le colonnine filtro saranno state resettate con successo.
	Trasferimento del registro dati in corso o aggiornamento in corso (solo app) Questa icona viene visualizzata durante tutti i trasferimenti di dati e gli aggiornamenti software avviati tramite l'applicazione Inogen Connect.
	Data Log transfer success (app only) (Trasferimento log di dati completato - solo app) Questa icona viene visualizzata dopo che i trasferimenti del log di dati sono stati completati con successo attraverso l'applicazione Inogen Connect.
Le seguenti icone visualizzate sono accompagnate da un unico breve segnale acustico.	
	Please wait, shutting down (Attendere lo spegnimento) Il pulsante Alimentazione è stato tenuto premuto per 2 secondi. Il concentratore effettua lo spegnimento del sistema.
HH:MM Vx.x:SN	Orologio tempo totale (HH:MM), versione del software e numero di serie (Vx.x:SN) Viene visualizzato quando il pulsante di allarme acustico "No-breath-detect" (pulsante a campanella) viene premuto per cinque secondi mentre il concentratore è in funzione.

8.5. ALLARMI

Il dispositivo monitora diversi parametri durante il funzionamento e si avvale di un sistema d'allarme intelligente per la notifica di eventuali malfunzionamenti del concentratore. Si utilizzano algoritmi matematici e intervalli di ritardo onde ridurre la probabilità che si verifichino falsi allarmi, garantendo al tempo stesso la corretta notifica delle condizioni d'allarme. In caso di rilevamento di più condizioni d'allarme, verrà visualizzata quella con maggior priorità. La mancata risposta alla causa di una condizione di allarme può causare solo disagio o lesioni minori reversibili (ad esempio, riduzione dell'apporto di ossigeno o ustione). In caso di allarme, cercare di risolvere il problema e/o passare a una fonte di ossigeno di riserva.

AVVERTENZA!

Rischio di lesioni o danni

- Gli allarmi acustici servono ad avvertire l'utente di eventuali problemi. Per fare in modo che l'utente possa sentire gli allarmi acustici, è necessario determinare la distanza massima dell'utente in base al livello di rumore circostante. Assicurarsi che il dispositivo si trovi in una posizione in cui gli allarmi possano essere uditi o visti se si verificano.

La sezione seguente fornisce un elenco e una descrizione di ogni possibile condizione di allarme. Il sistema di allarme ha lo scopo di avvisare l'operatore mentre indossa il dispositivo in una borsa a tracolla o mentre è posizionato nel raggio d'azione di una cannula nasale accettabile.

Il dispositivo esegue un controllo automatico del sistema di allarme all'avvio, accendendo tutti i LED e attivando brevemente il segnale acustico. Se la spina di alimentazione viene rimossa quando è collegata una batteria, gli allarmi funzionano normalmente.

Con la batteria collegata, una perdita di corrente di durata inferiore a 30 secondi non avrà alcun effetto sul sistema di allarme.
IMPORTANTE: In caso di rilevamento di più condizioni d'allarme, verrà visualizzata quella con maggior priorità.

IMPORTANTE: Una mancata reazione a una condizione d'allarme con priorità bassa, media e alta può comportare disagi o lesioni lievi reversibili; il lasso di tempo necessario per lo sviluppo di tali condizioni è comunque sufficiente per passare a una fonte d'ossigeno di riserva.

8.5.1 REGISTRO DEGLI ALLARMI

Il dispositivo mantiene un registro degli allarmi accessibile al paziente che consente di accedere all'ultimo allarme e di visualizzarlo sul display LCD (ad eccezione degli allarmi di rilevamento assenza di respiro, controllo della cannula, batteria scarica/collegamento della spina e batteria vuota/collegamento della spina). Il registro degli allarmi viene mantenuto in memoria anche dopo l'interruzione totale dell'alimentazione del dispositivo. Per accedere al registro degli allarmi, assicurarsi che il concentratore sia collegato e spento. Tenere quindi premuto il pulsante più (+) per 5 secondi. In alternativa, il registro degli allarmi si trova nella scheda Avanzate dell'app Inogen Connect, alla voce Error Recall (Richiamo errori).

Una volta attivato un nuovo allarme, questo sovrascrive quello precedente. Il registro degli allarmi viene mantenuto in memoria anche dopo lo spegnimento del dispositivo. Il tempo trascorso dal verificarsi dell'errore viene visualizzato insieme all'ultimo allarme nel registro degli allarmi. Il dispositivo mantiene anche un registro degli allarmi di assistenza e riparazione, non accessibile al paziente.

8.5.2 SEGNALI INFORMATIVI (LIVELLO 1)

Le seguenti icone di notifica sono accompagnate da un **unico breve segnale acustico**.

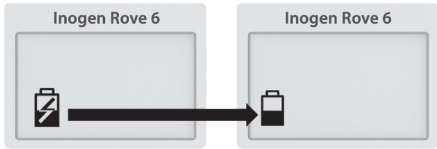
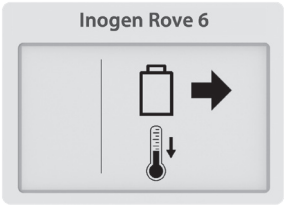
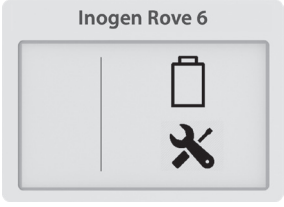
Icone del display	Descrizione	Cosa fare
	<p>Mancanza di alimentazione o perdita di alimentazione esterna</p> <p>La batteria ha smesso di caricarsi e il dispositivo è passato all'alimentazione a batteria. Alla fine la batteria si esaurirà.</p>	<p>Collegare l'alimentatore per continuare a caricare la batteria.</p>
	<p>Battery HOT (Batteria CALDA)</p> <p>Remove Battery to Cool (Rimuovere la batteria per farla raffreddare).</p>	<p>La batteria deve essere rimossa e raffreddata prima di essere riutilizzata.</p>
	<p>Battery Error (Errore della batteria)</p> <p>Controllare la batteria.</p>	<p>Verificare la connessione della batteria e accertarsi che sia collegata correttamente e fissata al concentratore. Se l'errore della batteria persiste, smettere di usare la batteria difettosa e sostituirla o rimuoverla e azionare il concentratore utilizzando un alimentatore esterno.</p>

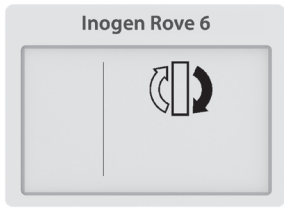
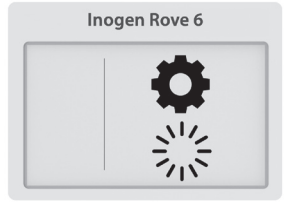

8.5.3 ALLARME DI BASSA PRIORITÀ (LIVELLO 2)

I seguenti avvisi di bassa priorità sono accompagnati da **un segnale acustico** e una **luce gialla fissa**.

Icone del display	Descrizione	Cosa fare
	Replace Columns (Sostituire colonnine) È necessario effettuare la sostituzione della colonnina entro 30 giorni.	Contattare il fornitore dell'apparecchiatura per organizzare l'assistenza e/o ordinare nuove colonnine al produttore.
	Avvio prolungato La concentrazione di ossigeno è <87% due minuti dopo la sequenza di avvio del dispositivo e sono stati rilevati almeno 10 respiri nell'ultimo minuto.	Attendere qualche minuto per vedere se la concentrazione di ossigeno migliora (l'allarme si annulla). Se la condizione persiste, viene emesso un allarme secondario. Seguire le istruzioni relative a tale allarme o contattare il fornitore dell'apparecchiatura. Se l'allarme si verifica frequentemente all'avvio, ciò può indicare che presto sarà necessaria una manutenzione (sostituzione della colonnina).

8.5.4 ALLARME DI BASSA PRIORITÀ (LIVELLO 3)

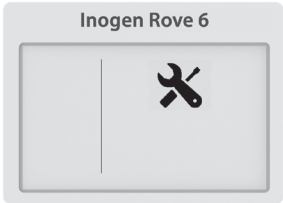

I seguenti avvisi di bassa priorità sono accompagnati da **due segnali acustici** e una **luce gialla fissa**.

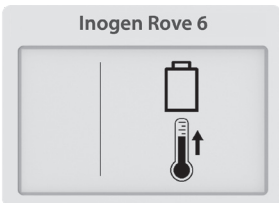
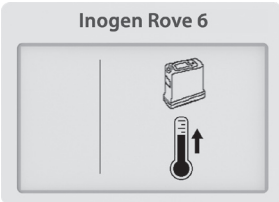

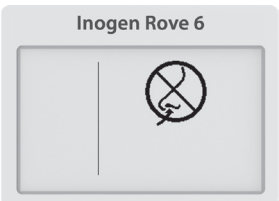
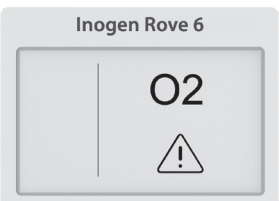

Icone del display	Descrizione	Cosa fare
	Battery low Attach plug (Liv. batteria basso Inserire spina) Il livello della batteria è basso, rimangono meno di 10 minuti.	Collegare un alimentatore esterno, spegnere e inserire una batteria completamente carica.
	Oxygen low (Ossigeno basso) Il concentratore ha prodotto ossigeno a un livello lievemente ridotto (<82%) per 10 minuti.	Se questa situazione persiste, rivolgersi al fornitore dell'apparecchiatura.
	Service soon (Manutenzione richiesta) Il concentratore necessita di un intervento immediato da parte dell'assistenza. Il concentratore funziona in base alle specifiche e può continuare a essere utilizzato.	Contattare il fornitore dell'apparecchiatura per ricevere l'adeguata assistenza.

Icone del display	Descrizione	Cosa fare
	<p>Battery HOT Warning (Avviso batteria CALDA)</p> <p>Si sta avvicinando il limite di temperatura della batteria mentre il concentratore funziona a batteria.</p>	<p>Se possibile, spostare il concentratore in un luogo più fresco o alimentare l'unità da una sorgente elettrica esterna e rimuovere la batteria. Se questa situazione persiste, rivolgersi al fornitore dell'apparecchiatura.</p>
	<p>System HOT warning (Avviso sistema CALDO)</p> <p>La temperatura del concentratore si sta avvicinando al limite di temperatura.</p>	<p>Se possibile, spostare il concentratore in un luogo più fresco. Accertarsi che la presa d'aria e gli sfiati siano sgombri e che il filtro anti particolato sia pulito. Se questa situazione persiste, rivolgersi al fornitore dell'apparecchiatura.</p>

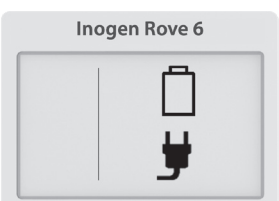
8.5.5 ALLARME DI MEDIA PRIORITÀ (LIVELLO 4)

I seguenti di avviso di media priorità sono accompagnati da **tre segnali acustici**, ripetuti ogni 25 secondi, e da una **luce gialla lampeggiante**.

Icone del display	Descrizione	Cosa fare
	<p>No-breath-detect: check cannula (Nessun resp. rilev. controllare la cannula)</p> <p>Il concentratore non ha rilevato respiri per 60 secondi.</p>	<p>Verificare che la cannula sia collegata al concentratore, che i tubi non siano attorcigliati e che la cannula sia posizionata correttamente nel naso.</p>
	<p>Oxygen error (Errore ossigeno)</p> <p>La concentrazione dell'ossigeno in uscita è stata inferiore al 50% per 10 minuti.</p>	<p>Se questa situazione persiste, passare alla sorgente di ossigeno di riserva e contattare il fornitore dell'apparecchiatura per ricevere l'adeguata assistenza.</p>
	<p>Oxygen delivery error (Errore nell'erogazione di O2)</p> <p>È stato riconosciuto un respiro, ma non è stata rilevata la corretta erogazione di ossigeno.</p>	<p>Se questa situazione persiste, passare alla sorgente di ossigeno di riserva e contattare il fornitore dell'apparecchiatura per ricevere l'adeguata assistenza.</p>
	<p>Battery empty, attach plug (Batteria insufficiente, inserire spina)</p> <p>La batteria del concentratore è insufficiente. Il concentratore si spegne e smette di produrre ossigeno.</p>	<p>Collegare un alimentatore esterno o sostituirlo con una batteria completamente carica. Se il dispositivo si è spento, tenere premuto il pulsante di accensione per riaccenderlo.</p>

Icone del display	Descrizione	Cosa fare
	<p>Battery HOT (Batteria CALDA)</p> <p>È stato superato il limite di temperatura della batteria mentre il concentratore funziona a batteria. Il concentratore si spegne e smette di produrre ossigeno.</p>	<p>Se possibile, spostare il concentratore in un ambiente più fresco, quindi spegnerlo e riaccenderlo. Accertarsi che la presa d'aria e gli sfiati siano sgombri e che il filtro anti particolato sia pulito. Se questa situazione persiste, passare all'alimentazione esterna o una sorgente di ossigeno di riserva e contattare il fornitore dell'apparecchiatura.</p>
	<p>System HOT (Sistema CALDO)</p> <p>La temperatura del concentratore è troppo elevata. Il concentratore si spegne e smette di produrre ossigeno.</p>	<p>Accertarsi che la presa d'aria e gli sfiati siano sgombri e che il filtro anti particolato sia pulito. Se questa situazione persiste, passare alla sorgente di ossigeno di riserva e contattare il fornitore dell'apparecchiatura.</p>
	<p>Sensor fail (Sensore guasto)</p> <p>Il sensore dell'ossigeno nel concentratore non ha funzionato correttamente.</p>	<p>È possibile continuare a utilizzare il concentratore. Se questa situazione persiste, contattare il fornitore dell'apparecchiatura.</p>
	<p>System COLD (Sistema FREDDO)</p> <p>Il sistema è freddo (<math><2^{\circ}\text{C}</math>). Il concentratore si spegne e smette di produrre ossigeno.</p>	<p>Spolarlo in un ambiente con una temperatura maggiore per consentire il riscaldamento dell'unità prima di avviarla. Se questa situazione persiste, passare alla sorgente di ossigeno di riserva e contattare il fornitore dell'apparecchiatura.</p>
	<p>System Error (Errore di sistema)</p> <p>Il concentratore ha smesso di produrre ossigeno e si arresta.</p>	<p>Passare a una sorgente di ossigeno di riserva e contattare il fornitore dell'apparecchiatura.</p>

9. RISOLUZIONE PROBLEMI

Problema	Possibile causa	Soluzione consigliata
Qualsiasi problema accompagnato da informazioni sul display del concentratore, spie e/o segnali acustici	Consultare il glossario delle icone e degli allarmi del dispositivo	Consultare il glossario delle icone e degli allarmi del dispositivo

Problema	Possibile causa	Soluzione consigliata
Il concentratore non si accende alla pressione del pulsante On/Off	La batteria è scarica o non è presente alcuna batteria	Utilizzare l'alimentazione esterna o sostituire con una batteria carica
	L'alimentazione CA non è collegata correttamente	Controllare i collegamenti all'alimentazione esterna e accertarsi che la luce verde sia fissa
	Il cavo di alimentazione CC non è collegato correttamente	Verificare il collegamento del cavo di alimentazione CC al dispositivo e all'accendisigaro o al cavo di alimentazione CC ausiliario
	Malfunzionamento	Contattare il fornitore dell'apparecchiatura
Ossigeno assente	Il concentratore non è acceso	Premere il pulsante On/Off per accendere il concentratore
	La cannula non è collegata correttamente o è attorcigliata o ostruita	Controllare la cannula e il suo collegamento all'ugello del concentratore
Non si connette al Bluetooth	Altri dispositivi potrebbero causare interferenze o i dispositivi sono troppo distanti.	Allontanare il concentratore da altri dispositivi elettronici e/o avvicinarlo al dispositivo mobile.

10. PULIZIA, CURA E MANUTENZIONE

L'operatore deve eseguire un'ispezione visiva periodica del dispositivo. ISO 80601-2-67 art. 201.79.2.12

AVVERTENZA!

Rischio di morte, lesioni o danni

- NON eseguire interventi di assistenza o manutenzione mentre l'apparecchiatura è in uso.
- NON smontare il dispositivo e nessuno degli accessori e non effettuare operazioni di manutenzione diverse da quelle descritte nelle presenti istruzioni per l'uso, perché si potrebbe creare il rischio di scosse elettriche e si invaliderebbe la garanzia. Non rimuovere o modificare l'etichetta. In casi diversi da quelli descritti in questo manuale, contattare il fornitore dell'apparecchiatura per consentire al personale autorizzato di effettuare interventi di assistenza.
- NON utilizzare colonnine diverse da quelle indicate in questo manuale d'uso. L'utilizzo di colonnine non specificate può creare un pericolo per la sicurezza e/o inficiarne le prestazioni, oltre ad annullare la garanzia.
- Per garantire il corretto funzionamento ed evitare il rischio di incendi e ustioni, utilizzare solo i ricambi raccomandati dal produttore.
- È necessario un controllo visivo periodico del dispositivo per verificare che non vi siano danni ai componenti esposti. Un tipico controllo visivo comprende:
 - Connettori della batteria: non devono essere piegati o deformati.
 - Attacco della cannula: deve essere dritto e completamente inserito nell'alloggiamento.
 - Alloggiamento: l'alloggiamento deve essere completamente inserito e sicuro, senza crepe o altri danni visibili.
 - Filtri per particelle fini - devono essere in posizione e liberi da detriti, polvere o altre ostruzioni.
 - Filtro per particelle fini: deve essere sicuro e in posizione.

Le parti di ricambio possono essere acquistate dal produttore all'indirizzo www.inogen.com o chiamando il numero 1-877-466-4364.

10.1 SOSTITUZIONE DELLA CANNULA

La cannula nasale deve essere sostituita regolarmente secondo le istruzioni d'uso del produttore. Consultare il medico e/o il fornitore e/o le istruzioni del produttore della cannula per le procedure di sostituzione.

10.2 PULIZIA DEL CONTENITORE

PERICOLO!

Rischio di lesioni o danni

Il liquido danneggia i componenti interni del concentratore e delle sue apparecchiature. Per evitare danni o lesioni dovuti a scosse elettriche:

- Spegnerne il concentratore e scollegare il cavo di alimentazione prima di procedere alla pulizia.
- NON lasciare gocciolare il detergente all'interno delle aperture di ingresso e uscita dell'aria.
- NON spruzzare o applicare alcun detergente direttamente sull'armadietto.
- NON innaffiare il prodotto con un tubo.
- NON immergere il dispositivo o gli accessori in liquidi.

AVVERTENZA!

Rischio di morte, lesioni o danni

Gli agenti chimici aggressivi possono danneggiare il concentratore e i filtri.

- NON pulire con alcol e prodotti a base di alcol (alcol isopropilico), prodotti concentrati a base di cloro (cloruro di etilene), prodotti a base di petrolio o altri agenti chimici aggressivi.
Utilizzare solo un detergente liquido delicato per piatti.

Pulire periodicamente la custodia come segue:

1. Assicurarsi che il concentratore sia spento e rimosso dalla borsa di trasporto.
2. Pulire il contenitore esterno utilizzando un panno inumidito con un detergente liquido delicato e acqua.
3. Lasciare asciugare il concentratore all'aria o utilizzare un asciugamano asciutto prima di riporlo nella borsa o nello zaino e prima di metterlo in funzione.

IMPORTANTE: Il dispositivo deve essere pulito esternamente ogni settimana; gli accessori devono essere puliti quando necessario. Prima di consegnare il dispositivo a un nuovo paziente, è necessario pulirlo esternamente e sostituire il filtro di uscita.

10.3 PULIZIA E SOSTITUZIONE DEL FILTRO (RP-501)

I filtri anti particolato devono essere puliti almeno una volta a settimana per garantire il passaggio dell'aria.





Per la pulizia:

1. Rimuovere i filtri antiparticolato da entrambe le estremità di aspirazione del dispositivo.
2. Pulire i filtri antiparticolato con un detergente liquido delicato e acqua; sciacquare in acqua e lasciare asciugare all'aria completamente prima di riutilizzarlo.

Per acquistare filtri supplementari, contattare il fornitore dell'apparecchiatura o Inogen.

10.4 SOSTITUZIONE DELL'ATTACCO DELLA CANNULA E DEL FILTRO DI USCITA (RP-506)

L'attacco della cannula collega il percorso del gas alla cannula, mentre il filtro di uscita è progettato per proteggere l'utente dall'inalazione di piccole particelle durante l'uso del dispositivo. Il filtro di uscita si trova dietro l'attacco della cannula e deve essere sostituito tra un paziente e l'altro o quando si sostituisce l'attacco della cannula. Per sostituire l'attacco della cannula e il filtro di uscita, procedere come segue:

Passo	Istruzione	
1	1.1 Ruotare la chiave per dadi cilindrici in senso antiorario per svitare l'attacco della cannula.	
2	2.1 Rimuovere l'attacco della cannula.	
3	3.1 Controllare che non vi siano residui all'interno. 3.2 Inserire la nuova cannula integrata e il filtro di uscita.	
4	4.1 Ruotare la chiave per dadi cilindrici in senso orario fino a quando l'attacco della cannula non sarà fissato saldamente. Non serrare eccessivamente.	

10.5 SOSTITUZIONE DEL FUSIBILE DEL CAVO DI ALIMENTAZIONE CC (RP-125)

Il cavo dello spinotto per accendisigari in CC contiene un fusibile. In caso di utilizzo del cavo di alimentazione in CC con una fonte di alimentazione funzionante e il dispositivo non riceve alimentazione, potrebbe essere necessario sostituire il fusibile.

ATTENZIONE

PERICOLO DI SOFFOCAMENTO: piccole parti esposte durante la sostituzione del fusibile, tenere lontano da bambini piccoli e animali domestici.



- **DIMENSIONE CRITICA DEL FUSIBILE:** la sostituzione di un fusibile di dimensioni errate può provocare incendi o una protezione inadeguata dell'apparecchiatura. Sostituire solo con fusibili dello stesso tipo e della stessa potenza.
- **SCOSSA ELETTRICA:** scollegare completamente il cavo prima di tentare di sostituire il fusibile.
- Non appendere alla spina alcun tipo di accessorio o staffa per accessori.

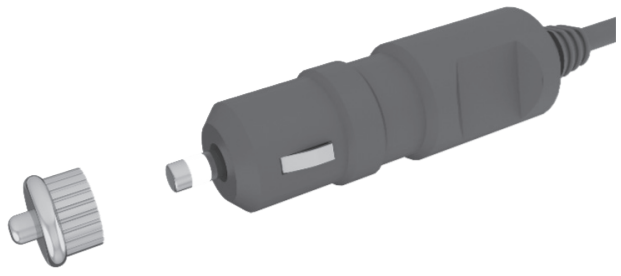



Per sostituire il fusibile:

Passo	Istruzione	
1	1.1 Rimuovere la punta svitando il fermo. Se necessario, utilizzare un attrezzo.	
2	2.1 Rimuovere fermo, punta e fusibile.	
3	3.1 La molla dovrà restare all'interno dell'alloggiamento dell'adattatore per accendisigari. 3.2 In caso di rimozione della molla, sostituire la stessa prima di inserire il nuovo fusibile.	
4	4.1 Installare un fusibile di ricambio. 4.2 Rimontare la punta. 4.3 Verificare il corretto posizionamento e fissaggio dell'anello di fermo.	

10.6 MODIFICA DELLA COLONNINA

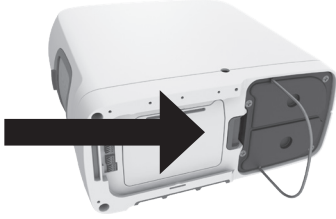
Il dispositivo è programmato per avvisare l'utente quando le colonnine devono essere sostituite (vedere la sezione "Allarmi"). Sebbene sia necessario acquistare le colonnine dal produttore o dal fornitore di servizi, le colonnine sono state progettate per essere facilmente sostituite dal paziente seguendo i seguenti passaggi:

Passo	Descrizione	
1	1.1 Spegnere il dispositivo tenendo premuto il pulsante di accensione.	
2	2.1 Se in uso, rimuovere il dispositivo dalla custodia.	
3	3.1 Rimuovere la batteria dal dispositivo.	
4	4.1 Posizionare il dispositivo su un lato in modo che la parte inferiore sia visibile. 4.2 Le colonnine si trovano su un lato del dispositivo.	

Passo	Descrizione	
5	<p>5.1 Sbloccare le colonnine spingendo il pulsante di blocco nella direzione opposta alle colonnine.</p> <p>5.2 Tenendo disinserito il pulsante di blocco, far scorrere il gruppo colonnine all'esterno del dispositivo sollevando e tirando l'impugnatura in metallo delle colonnine.</p>	
6	<p>6.1 Rimuovere completamente le colonnine dal dispositivo tirando verso l'esterno la maniglia metallica.</p> <p>6.2 Entrambe le colonnine vengono rimosse come pezzo unico.</p>	
7	<p>7.1 Per installare le nuove colonnine, rimuovere innanzitutto i quattro (4) tappi antipolvere dalle nuove colonnine.</p> <p>7.2 Accertarsi che non ci siano polvere o detriti dove si trovavano le coperture.</p>	
8	<p>8.1 Inserire le nuove colonne nel dispositivo subito dopo aver rimosso i tappi antipolvere.</p> <p>8.2 Spingere le colonnine fino a quando il chiavistello emette un clic udibile e torna in posizione di chiusura.</p> <p>8.3 Spingere e ripiegare la maniglia metallica a filo della parte inferiore delle colonnine.</p> <p>NON: lasciare scoperte le estremità delle colonnine.</p>	

IMPORTANTE: È necessario notificare al dispositivo la sostituzione delle colonnine. Questa operazione può essere effettuata tramite il dispositivo stesso o l'app Inogen Connect.

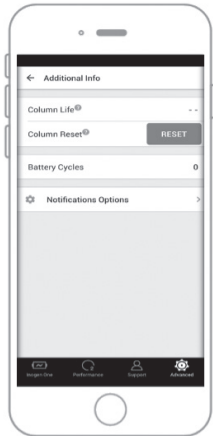
Passo	Descrizione	
<p>9</p>	<p>Ripristino delle colonnine attraverso il dispositivo</p> <p>9.1 Collegare il dispositivo all'alimentazione CA, ma NON accenderlo.</p> <p>9.2 Premere e tenere premuti i pulsanti più (+) e (-) meno per 5 secondi. La schermata visualizzerà l'icona informativa "sieve reset" (ripristino filtro).</p> <p>9.3 Rilasciare i pulsanti una volta visualizzata l'icona "sieve reset" sullo schermo.</p> <p>9.4 Premere una volta il pulsante a campanella. La schermata visualizzerà l'icona informativa "sieve reset success" (ripristino filtro effettuato).</p> <p>9.5 Tenere premuto il pulsante di accensione per accendere il dispositivo.</p>	
<p>10</p>	<p>Ripristino delle colonnine tramite l'app Inogen Connect</p> <p>10.1 Aprire l'app Inogen Connect sul dispositivo mobile o sul tablet.</p> <p>10.2 Navigare sulla schermata <i>Advanced</i>.</p> <p>10.3 Cliccare su <i>Additional Information</i>.</p> <p>10.4 Cliccare sul pulsante <i>Column Reset</i>.</p>	

10.7 BATTERIA, CURA E MANUTENZIONE

Le batterie agli ioni di litio richiedono cure speciali per garantire prestazioni adeguate e una lunga durata utile. Utilizzare solo batterie compatibili con il dispositivo.

- **Tenere all'asciutto:** Mantenere i liquidi lontano dalle batterie. Se le batterie si bagnano, interrompere immediatamente l'uso e smaltire correttamente le batterie.
- **Effetti della temperatura sulle prestazioni della batteria:** La batteria alimenta il dispositivo nella maggior parte delle condizioni ambientali. Per estendere la durata della batteria, evitare di utilizzarla a temperature inferiori ai 5°C o superiori a 35°C per lunghi periodi di tempo.
- **Conservazione della batteria:** Rimuovere la batteria dal dispositivo quando non la si utilizza per evitare che si scarichi inavvertitamente. Conservare la batteria in un luogo fresco e asciutto. Conservare la batteria con una carica pari ad almeno 40-50%. Le batterie devono essere caricate fino a una carica completa e scaricate fino allo 0% almeno una volta ogni 90 giorni per mantenere la massima durata. Evitare di conservare la batteria del dispositivo a temperature estreme, al di sotto dei -20°C (-4°F) o al di sopra dei 60°C (140°F), per qualsiasi periodo di tempo.
- **Smaltimento della batteria:** Contattare il fornitore per smaltire correttamente la batteria. Le batterie agli ioni di litio, come tutte le batterie ricaricabili, sono riciclabili e non devono mai essere incenerite.

10.8 VITA UTILE

La durata prevista del dispositivo è di 5 anni, ad eccezione dei portafiltri (colonnine in plastica), che hanno un ciclo di vita previsto pari a 1 anno e delle batterie, la cui durata prevista corrisponde a 500 cicli di caricamento/scaricamento completi.

11. ACCOPPIAMENTO DEL DISPOSITIVO CON L'APP CONNECT



L'app Inogen Connect associa il concentratore di ossigeno portatile al dispositivo mobile o al tablet utilizzando la tecnologia Bluetooth. Non è disponibile in tutti i Paesi: per ulteriori informazioni, contattare il fornitore del dispositivo.



IMPORTANTE: l'applicazione non è destinata a sostituire il pannello dell'interfaccia utente, che è la fonte principale di informazioni a cui il paziente deve fare riferimento per l'utilizzo del dispositivo.

IMPORTANTE: Il collegamento dell'Inogen Rove 6 mediante una connessione Bluetooth che include altre apparecchiature potrebbe comportare rischi non identificati in precedenza per i pazienti, gli operatori o altre terze parti. L'organizzazione responsabile deve identificare, analizzare, valutare e controllare questi rischi. Successive modifiche alla connessione Bluetooth potrebbero introdurre nuovi rischi e richiedere ulteriori analisi. Le modifiche alla connessione Bluetooth includono:

- Modifiche alla configurazione Bluetooth.
- La connessione di altri oggetti alla connessione Bluetooth.
- Disconnessione di elementi dalla connessione Bluetooth.
- Aggiornamento delle apparecchiature collegate alla connessione Bluetooth.
- Aggiornamento delle apparecchiature collegate alla connessione Bluetooth.

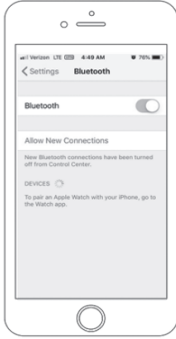
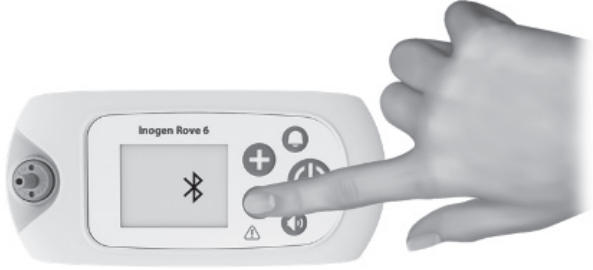
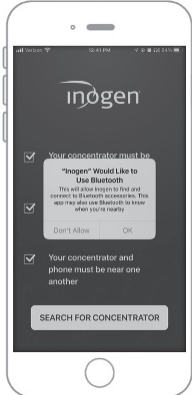
11.1 ACCOPPIAMENTO DEL DISPOSITIVO CON L'APPLICAZIONE MOBILE

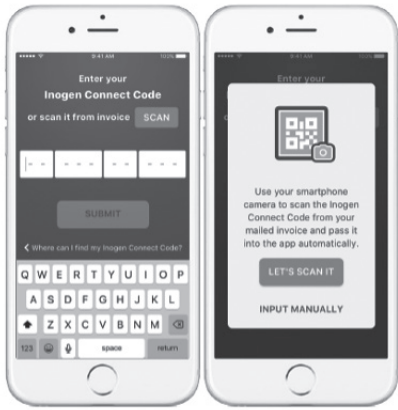
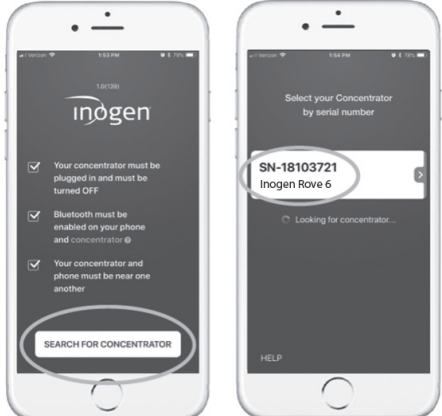
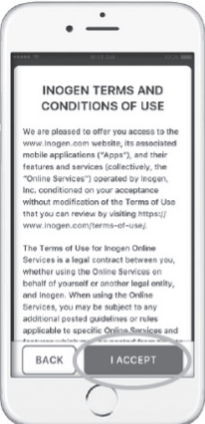
Passo	Descrizione	
1	<p>Scaricare l'app Inogen Connect.</p> <p>1.1 Sullo smartphone o tablet, cercare "Inogen Connect" nell'App Store (Apple) o in Google Play (Android).</p>	
2	<p>Mettere il dispositivo in modalità stand-by</p> <p>2.1 Collegare il cavo di alimentazione CA al concentratore di ossigeno portatile.</p> <p>2.2 Collegare la spina a una presa di corrente.</p> <p>2.3 NON accendere il dispositivo.</p>	
3	<p>Assicuratevi che il vostro dispositivo mobile o tablet abbia la funzione Bluetooth attivata.</p> <p>3.1 Navigare su <i>Impostazioni</i></p> <p>3.2 Cliccare su <i>Bluetooth</i></p> <p>3.3 Attivare "on" utilizzando il cursore</p>	
4	<p>Attivare il Bluetooth sul dispositivo</p> <p>4.1 Assicurarsi che il dispositivo <u>non</u> sia acceso.</p> <p>4.2 Tenere premuto il tasto meno finché sul display non appare l'icona Bluetooth.</p>	
5	<p>Accoppiamento del concentratore al dispositivo mobile o al tablet</p> <p>5.1 Aprire l'app Connect sul dispositivo mobile o sul tablet.</p> <p>5.2 Accettare la connessione a Bluetooth facendo clic su OK.</p>	

Passo	Descrizione	
	<p>5.3 Individuate il codice unico fornitore</p> <p>5.3.1 Se acquistato da Inogen: il codice fornitore si trova nell'e-mail di conferma o nella fattura.</p> <p>5.3.2 Se acquistato da un fornitore di assistenza domiciliare o da un'altra parte: il codice fornitore si trova nella documentazione fornita da quest'ultimo.</p> <p>5.4 Inserire il codice del fornitore manualmente o scansionando il codice QR.</p>	
	<p>5.5 Cercare il concentratore e il numero di serie facendo clic sul pulsante "Cerca concentratore" situato nella parte inferiore dello schermo.</p> <p>5.6 Una volta trovato il dispositivo, fare clic sul numero di serie corrispondente.</p>	
	<p>5.7 Leggete i termini e le condizioni.</p> <p>5.8 Se si sceglie di accettare, fare clic su I Accept (Accetto) nella parte inferiore dello schermo.</p> <p>IMPORTANTE: Se non si accettano i Termini e condizioni, non sarà possibile continuare ad associare il concentratore al dispositivo mobile.</p>	
	<p>5.9 Tenere premuto il tasto campanello per terminare l'accoppiamento. L'operazione potrebbe richiedere alcuni minuti.</p> <p>NON chiudere l'applicazione durante l'associazione.</p>	

Passo	Descrizione	
6	<p>Accoppiamento completato. Utilizzare normalmente il dispositivo.</p> <p>6.1 Una volta completata l'associazione, è possibile accendere il concentratore e utilizzarlo normalmente.</p> <p>6.2 Le informazioni visualizzate sullo schermo di Inogen Connect variano a seconda dello stato attuale del concentratore di ossigeno portatile.</p> <p>Per ulteriori informazioni, visitare il sito www.Inogen.com/app.</p>	

11.2 SICUREZZA INFORMATICA

La sicurezza dei dispositivi medici è una responsabilità condivisa tra pazienti, fornitori e produttori di dispositivi medici. La mancata manutenzione della sicurezza informatica può comportare la compromissione della funzionalità del dispositivo, la perdita della disponibilità o dell'integrità dei dati o l'esposizione di altri dispositivi o reti connesse a minacce alla sicurezza.

Se si utilizza l'app Inogen Connect, è importante garantire quanto segue:

- Assicurarsi di mantenere aggiornato il sistema operativo
- Assicurarsi di mantenere aggiornata l'app
- Assicurarsi di abilitare le password
- Disattivare il Bluetooth del concentratore quando non è accoppiato con l'app Inogen Connect.

L'app Inogen Connect è compatibile con i seguenti dispositivi: iPhone 6 e successivi; iPad Air, iPad Air 2, iOS 9 e successivi, Samsung S5 e successivi; Nexus 5, Nexus 6, Nexus 9, Android 6 e successivi.

12. RIPARAZIONE E SMALTIMENTO DEI DISPOSITIVI

12.1 RIPARAZIONE

Non tentare di riparare il dispositivo se non diversamente specificato nelle presenti istruzioni per l'uso. Contattare il fornitore di ossigeno domestico o il produttore per assistenza.

12.2 SMALTIMENTO

Si raccomanda di fare riferimento alle ordinanze governative pertinenti a livello locale per lo smaltimento ed il riciclo del dispositivo e dei relativi accessori. In caso di applicabilità della direttiva WEEE, non è consentito lo smaltimento con rifiuti urbani indifferenziati. Contattare il Rappresentante Autorizzato UE per istruzioni sullo smaltimento all'interno dell'Unione Europea. La batteria contiene ioni di litio e deve pertanto essere riciclata. La batteria non deve essere incenerita.

13. GARANZIA LIMITATA

Il dispositivo viene fornito con una garanzia a 3 anni (fare riferimento alla fattura del cliente). Il Prodotto è garantito dalla Inogen come privo di difetti di materiale e manodopera in normali condizioni d'uso e servizio e se correttamente conservato per il periodo di tempo definito nella dichiarazione di garanzia fornita con il Prodotto, il cui periodo decorre dalla Data di Spedizione Originale. In questa sede, con "Data di spedizione originale" si intende la data originale di spedizione del Prodotto dalla Inogen al Cliente. Le garanzie ai sensi del presente documento vengono concesse dalla Inogen esclusivamente al Cliente originale dei Prodotti e non sono trasferibili. Ai fini dell'efficacia delle garanzie limitate di cui alla presente, si richiedono la ricevuta di acquisto originale e la prova dell'identità del Cliente. Ai fini dell'efficacia della garanzia limitata di cui alla presente, il Cliente deve ispezionare ogni prodotto entro due (2) giorni dalla consegna e prima di utilizzare il Prodotto. Il Cliente concorda che le garanzie fornite dalla Inogen rispetto al Prodotto sono soggette all'uso del Prodotto in conformità alle istruzioni della Inogen così come fornite e che la mancata osservanza di tali istruzioni invalida le garanzie. La sola responsabilità della Inogen e il solo ed esclusivo rimedio del Cliente che sorga da, o sia correlato ai Prodotti, incluso per una violazione di garanzia, è limitato, ad esclusiva discrezione della Inogen, alla riparazione o sostituzione del Prodotto o di parti di esso resi a Inogen a spese del Cliente. La presente garanzia si applicherà esclusivamente qualora il Cliente segnali per iscritto il difetto del Prodotto tempestivamente dopo averlo riscontrato e all'interno del periodo di garanzia. I prodotti potranno essere restituiti dal Cliente esclusivamente se accompagnati da un Numero di autorizzazione al reso emesso dalla Inogen. La INOGEN non sarà responsabile di presunte violazioni di garanzia, che la INOGEN determini derivino da una causa non contemplata da questa garanzia limitata. La determinazione finale in merito all'esistenza e/o la causa di qualsiasi difetto presunto verrà effettuata dalla Inogen.

Le colonne, le batterie ricaricabili, la borsa per il trasporto e gli accessori di alimentazione sono coperti solo per un periodo di 1 anno.

Per la dichiarazione di garanzia completa, visitare il sito www.inogen.com/warranty

14. MARCHI E CLAUSOLA DI ESCLUSIONE DELLA RESPONSABILITÀ

14.1 MARCHIO

Tutti i marchi sono di proprietà dei rispettivi titolari.

14.2 CLAUSOLA DI ESCLUSIONE DELLA RESPONSABILITÀ

Le informazioni contenute nel presente documento sono state attentamente esaminate e sono ritenute affidabili. Inoltre, il produttore si riserva il diritto di apportare modifiche a qualsiasi prodotto qui presente per migliorarne la leggibilità, il funzionamento o il design. Il produttore non si assume alcuna responsabilità derivante dall'applicazione o dall'uso di qualsiasi prodotto o circuito qui descritto, né copre alcuna licenza in base ai propri diritti di brevetto o ai diritti di altri.

14.3 IL PRESENTE DOCUMENTO

Le informazioni contenute nel presente documento sono soggette a modifiche senza preavviso. Questo documento contiene informazioni proprietarie protette da copyright. Nessuna parte di questo documento può essere riprodotta in alcun modo, in tutto o in parte (ad eccezione di brevi estratti in recensioni e articoli scientifici), senza il preventivo consenso scritto del produttore. Assicurarsi di leggere attentamente e comprendere tutti i manuali forniti con il prodotto.

14.4 PER ASSISTENZA

In caso di domande sulle informazioni contenute in queste istruzioni o sul funzionamento sicuro del dispositivo, contattare il fornitore di ossigeno domestico o il distributore.

15. DESCRIZIONE TECNICA

15.1 SPECIFICHE

Concentratore di ossigeno Inogen Rove 6 (modello n. IO-501)	
Isolamento dalla rete	Rimuovere dal dispositivo sia il cavo di ingresso CC che il pacco batteria.
Dimensioni con batteria standard	18,3 x 8,3 x 20,5 cm (7,2 x 3,3 x 8,2 pollici)
Dimensioni con batteria estesa	18,3 x 8,3 x 22,9 cm (7,2 x 3,3 x 9 pollici)
Peso con batteria standard	2,2 kg (4,8 libbre)
Peso con batteria estesa	2,6 kg (5,8 libbre)
Livello sonoro nominale	39 dBA tipici all'impostazione 2 (MDS-Hi) Potenza sonora massima del sistema di 62 dBA Pressione sonora massima del sistema di 54 dBA Pressione sonora di allarme più bassa tipica di 62,3 dBA (misurata nella borsa di trasporto) Pressione sonora di allarme massima tipica di 67,5 dBA (misurata nella borsa da trasporto) (Pressioni sonore misurate a 1 metro secondo la norma ISO 3744).
Tempo di riscaldamento	2 minuti
Concentrazione di ossigeno*	90% + 6% e - 3% con tutte le impostazioni
Sensibilità alla pressione di attivazione inspiratoria	<0,12 cm H2O
Impostazioni di controllo del flusso	Impostazione dose di impulso 1,2,3,4,5,6
Pressione massima in uscita	< 22 PSI 18,7 PSI (129 kPa) ± 10%
Alimentazione CA	Da 100 a 240 VAC, da 50 a 60 Hz Autosensing 2.0 – 1,0A
Alimentazione CC	13,5-15,0VDC, 100W Tensione massima: Da 12,0 a 16,8 VCC (±0,5V)
Tipo di batteria	Ioni di litio
Batteria ricaricabile:	Da 12,0 a 16,8 VCC (± 0,5 V)
Tempo di ricarica della batteria	Standard (BA-500 e BA-508): fino a 3 ore Esteso (BA-516): fino a 4 ore
Temperatura di funzionamento**	Da 5 a 40°C (da 41 a 104°F)
Umidità di esercizio	da 15% a 90%, non condensata
Pressione atmosferica di esercizio	Da 70 kPa a 106 kPa
Altitudine di funzionamento**	Da 0 a 3048 metri (0 a 10.000 piedi)
Temperatura di spedizione e stoccaggio	Da -25 a 70°C (da -13 a 158°F)
Umidità di spedizione e stoccaggio	Fino al 90%, senza condensa Conservare in luogo asciutto.
Incertezze di misura:	Volumi degli impulsi: ± 15% del volume nominale Pressione: ± 0,03 psig (generale) / ± 0,05 cm H2O (sensibilità dell'innesco inspiratorio) Concentrazione di ossigeno: ± 3% (senza tenere conto della temperatura, della pressione barometrica e del tempo trascorso dalla calibrazione del dispositivo di misurazione).

*Basato su una pressione atmosferica di 101,3 kPa (14,69 psi) a 20° C (68° F) e all'asciutto (STPD).

**Il funzionamento al di fuori di queste specifiche operative può limitare la capacità del concentratore di soddisfare le

15.2 IMPOSTAZIONI DI FLUSSO DEL VOLUME DI IMPULSI*

Volumi d'impulso Inogen Rove 6 alle impostazioni di flusso (mL/respiro \pm 15% ai sensi dell'ISO 80601-2-67)						
RESPIRI AL MINUTO	1	2	3	4	5	6
10	21,6	43,4	65,7	85,8	104,5	123,1
15	14,2	29,2	43,3	56,7	69,2	82,1
20	10,9	22,1	32,9	43,2	52,9	62,4
25	8,9	17,5	26,7	35,0	42,9	50,7
30	7,4	14,8	22,0	29,3	36,0	42,6
35	6,3	12,8	18,8	25,0	30,4	36,7
40	5,4	11,3	16,6	21,7	26,5	31,6
VOLUME TOTALE AL MINUTO (ml/min)	210	420	630	840	1050	1260

15.3 INFORMAZIONI SULLA COMPATIBILITÀ ELETTROMAGNETICA (EMC)

AVVERTENZA!

Rischio di morte, lesioni o danni

- L'uso di accessori, trasduttori e cavi diversi da quelli specificati o forniti dal produttore di questa apparecchiatura potrebbe provocare un aumento delle emissioni elettromagnetiche o una riduzione dell'immunità elettromagnetica di questa apparecchiatura e causare un funzionamento improprio.
- Evitare l'esposizione a fonti note di EMI (interferenze elettromagnetiche) come la diatermia, la litotrissia, l'elettrocauterizzazione, l'RFID (identificazione a radiofrequenza) e i sistemi di sicurezza elettromagnetici come i sistemi di sorveglianza antifurto/articoli elettronici e i metal detector. La presenza di dispositivi RFID potrebbe non essere evidente. Se si sospetta tale interferenza, riposizionare l'apparecchiatura, se possibile, per aumentare le distanze.
- Le apparecchiature di comunicazione RF portatili (comprese le periferiche come i cavi dell'antenna e le antenne esterne) non devono essere utilizzate a una distanza inferiore a 30 cm (12 pollici) da qualsiasi parte del dispositivo, compresi i cavi specificati dal produttore. In caso contrario, le prestazioni dell'apparecchio potrebbero essere compromesse.
- Il dispositivo non deve essere utilizzato adiacente o impilato con altre apparecchiature. Se è necessario l'uso in adiacenza o in pila, il dispositivo deve essere osservato per verificarne il normale funzionamento. Se il funzionamento non è normale, il dispositivo o le altre apparecchiature devono essere spostate.

Le apparecchiature elettromedicali devono essere installate e utilizzate in base alle informazioni sulla compatibilità elettromagnetica contenute nel presente manuale.

Questa apparecchiatura è stata testata ed è risultata conforme ai limiti EMC specificati nella norma IEC 60601-1-2. Questi limiti sono stati concepiti per fornire una protezione ragionevole contro le interferenze elettromagnetiche in un tipico ambiente domestico.

Questo concentratore contiene un modulo trasmettitore IC: 2417C-BX31A. contiene ID FCC: N7NBX31A. Questo dispositivo è conforme alla Sezione 15 delle normative FCC. Il funzionamento è soggetto alle due condizioni seguenti: (1) il dispositivo non deve generare un'interferenza dannosa e (2) il dispositivo deve accettare qualsiasi interferenza ricevuta, compresa quella che potrebbe causare un funzionamento non desiderato.

15.3.1 GUIDA E DICHIARAZIONE DEL PRODUTTORE – IMMUNITÀ ELETTROMAGNETICA:

Il concentratore è destinato all'uso nell'ambiente elettromagnetico di casa, istituzioni, veicoli, treni, aerei, imbarcazioni e altre modalità di trasporto. È responsabilità dell'utente verificare che il Concentratore sia utilizzato in un ambiente con le caratteristiche indicate. Durante i test di immunità specificati di seguito, il Rove 6 continuerà a fornire ossigeno secondo le specifiche.

Test d'immunità	Livello di test IEC 60601	Indicazioni Ambiente Elettromagnetico
RF condotta IEC 61000-4-6	3 Vrms da 150 kHz a 80 MHz 6Vrms ISM e frequenze amatoriali	Il concentratore di ossigeno portatile Rove 6 è adatto all'ambiente elettromagnetico tipico di case, istituzioni, veicoli, treni, aerei, barche e altri ambienti di trasporto.
RF irradiata IEC 61000-4-3	10V/m da 80 MHz a 2,7 GHz	
Scariche elettrostatiche (ESD) IEC 61000-4-2	± 8 kV a contatto ± 2, 4, 6, 8 e 15 kV in aria	I pavimenti devono essere di legno, cemento o in piastrelle di ceramica. Se sono ricoperti di materiale sintetico, l'umidità relativa deve essere almeno del 30%.
Transistori elettrici veloci/burst CE 61000-4-4	±2 kV per linee di alimentazione	La qualità dell'alimentazione di rete deve essere quella di una tipica abitazione, di un'istituzione, di un veicolo o di altri ambienti mobili e traspiranti.
Sovratensione IEC 61000-4-5	±1 kV da linea/e a linea/e	La qualità dell'alimentazione di rete deve essere quella di una tipica abitazione, di un'istituzione, di un veicolo o di altri ambienti mobili e traspiranti.
Cadute di tensione, interruzioni brevi e variazioni di tensione sulle linee di ingresso dell'alimentazione elettrica IEC 61000-4-11	0% UT per 0,5 ciclo a 0°, 45°, 90°, 135°, 180°, 225°, 270° e 315°. 0% UT per 1 ciclo 70% UT per 25/30 cicli 0% UT per 200/300 cicli	La qualità dell'alimentazione di rete deve essere quella di una tipica abitazione, di un'istituzione, di un veicolo e di altri trasporti e ambienti mobili. Se l'utente del Rove 6 ha bisogno di un funzionamento continuo durante le interruzioni della rete elettrica, si raccomanda di alimentare il dispositivo con un'alimentazione ininterrotta.
Frequenza di alimenta- zione (50/60 Hz) Campo magnetico IEC 61000-4-8	30 A/m	I campi magnetici a frequenza di alimentazione devono essere a livelli caratteristici di una casa tipica, di un'istituzione, di un veicolo e di vari ambienti mobili. I campi magnetici a frequenza di potenza generati dai comuni elettrodomestici presenti in casa non dovrebbero influire sul dispositivo.

NOTA: UT rappresenta la tensione di rete c.a. prima dell'applicazione del livello di test.

15.3.2 GUIDA E DICHIARAZIONE DEL PRODUTTORE – EMISSIONI ELETTROMAGNETICHE:

Il concentratore è destinato all'uso in casa, nelle istituzioni, nei veicoli e in altri ambienti mobili e di trasporto. È responsabilità dell'utente verificare che il concentratore sia utilizzato in un ambiente con le caratteristiche indicate.

Test delle emissioni	Conformità	Indicazioni Ambiente Elettromagnetico
Emissione di RF CISPR 11	Gruppo 1	Il concentratore usa energia a radiofrequenza solamente per le funzioni interne. Di conseguenza, le emissioni in RF sono alquanto ridotte, e difficilmente possono generare interferenze a danno dei dispositivi nelle vicinanze.
Emissione di RF CISPR 11	Classe B	Il concentratore è adatto per l'uso in tutti gli ambienti, inclusi quelli adibiti ad uso residenziale e direttamente in connessione con la rete di alimentazione pubblica a bassa tensione comunemente usata nelle abitazioni.
Emissione di armoniche IEC 61000-3-2	Classe A	
Fluttuazioni di tensione/ emissioni di sfarfallii IEC 61000-3-3	Conforme	

DISPOSITIVO DI ISOLAMENTO ELETTRICO

L'alimentatore esterno fornisce i mezzi per l'isolamento elettrico quando l'ingresso CA è incorporato nell'alimentatore.





16 SPECIFICHE E CONFORMITÀ DELLA COMUNICAZIONE WIRELESS

16.1. GRUPPO DI INTERESSE SPECIALE BLUETOOTH (SIG) TASSO BASE BLUETOOTH / VELOCITÀ DI TRASMISSIONE DATI MIGLIORATA (BR/EDR) GRUPPO DI INTERESSE SPECIALE BLUETOOTH (SIG) ENERGIA BASSA BLUETOOTH (BLE)

Specifica	Caratteristica
Conformità agli standard	Bluetooth™ 4.2 BR/EDR e BLE
Potenza effettiva irradiata RF	7 dBm
Campo di funzionamento	≤ 7,62m
Modulazione	DQPSK & DPSK
Larghezza di banda della sezione ricevente	Da 2,400 a 2,485 GHz

Vedi dichiarazioni FCC, Canada e Taiwan





































16.2 INFORMAZIONI SULL'APPROVAZIONE DEL TRASMETTITORE

Paese	Approvazione	
Stati Uniti d'America	ID FCC: N7NBX31A	
Canada	ISED: 2417C-BX31A - IC: 12246A-BM71S2 - HVIN: BM71BLES1FC2	
Europa	RED	
Giappone	MIC: 003-180196	Contains transmitter module with certificate number:  R 003-180196
Corea	KCC: R-C-SWK-BX31A	 MSIP-CRM-mcp-BM71BLES1FC2
Taiwan	NCC No: CCAN16LP0011T7	 CCAN16LP0011T7
Cina	CMIIT ID: 2018DJ6590	
Brasile	ANATEL: 06670-18-01568	<div style="border: 1px solid black; padding: 5px;"> <p>Modelo: RN4871</p>  <p>06670-18-01568</p> <p>"Este equipamento não tem direito à proteção contra interferência prejudicial e não pode causar interferência em sistemas devidamente autorizados".</p> </div> <div style="border: 1px solid black; padding: 2px; margin-top: 5px;"> <p>Este producto contém a placa Modelo RN4871 código de homologação ANATEL 02699-19-08759.</p> </div>

16.3 POTENZIALE DI INTERFERENZA RADIOTELEVISIVA

Paese	Dichiarazioni
Stati Uniti d'America	<ul style="list-style-type: none"> • Questa apparecchiatura è stata testata ed è risultata conforme ai limiti previsti per i dispositivi digitali di Classe B, ai sensi della Parte 15 delle norme FCC. • Tali limiti hanno lo scopo di garantire un'adeguata protezione contro interferenze potenzialmente dannose nei dispositivi domestici. L'apparecchiatura genera, utilizza ed è in grado di emettere energia a radiofrequenza; se non installata e utilizzata nel rispetto delle istruzioni, essa può generare interferenze dannose per altri dispositivi radio. Tuttavia, non è possibile garantire l'assenza totale di interferenze in particolari installazioni. È possibile verificare se l'apparecchiatura genera un'interferenza dannosa per la ricezione radiotelevisiva spegnendola e accendendola; in caso positivo, si consiglia all'utente di agire allo scopo di correggere l'interferenza attuando una o più delle seguenti contromisure: <ul style="list-style-type: none"> ◦ Riorientare o riposizionare l'antenna ricevente. ◦ Aumentare la distanza fra il dispositivo e la ricevente. ◦ Collegare l'apparecchiatura a una presa di un circuito diverso da quello cui è collegata la ricevente. ◦ Consultare il rivenditore o un tecnico radiotelevisivo esperto.
Canada	<p>Questo dispositivo contiene trasmettitori/ricevitori esenti da licenza che sono conformi agli RSS esenti da licenza di Innovation, Science and Economic Development Canada. Il funzionamento è soggetto alle due condizioni seguenti:</p> <ul style="list-style-type: none"> • Questo dispositivo non deve causare interferenze. • Questo dispositivo deve accettare qualsiasi interferenza, comprese quelle che possono causare un funzionamento indesiderato del dispositivo. <p>L'émetteur/récepteur exempt de licence contenu dans le présent appareil est conforme aux CNR d'Innovation, Sciences et Développement économique Canada applicables aux appareils radio exempts de licence. L'exploitation est autorisée aux deux conditions suivantes:</p> <ul style="list-style-type: none"> • L'appareil ne doit pas produire de brouillage. • L'appareil doit accepter tout brouillage radioélectrique subi, même si le brouillage est susceptible d'en compromettre le fonctionnement.
Taiwan	<p>注意 ! 依據 低功率電波輻射性電機管理辦法 第十二條 經型式認證合格之低功率射頻電機， 非經許可， 公司、商號或使用者均不得擅自變更頻率、加大 功率或變更原設計 之特性及功能。 第十四條 低功率射頻電機之使用不得影響飛航安 全及干擾合法通信； 經發現有干擾現象時，應立即停用，並改善至無 干擾時方得繼續使用。 前項合法通信，指依電信規定作業之無線電信。 低功率射頻電機須忍受合法通信或工業、科學及 醫療用電波輻射性 電機設備之干擾。</p>

17. SIMBOLI

	La legge federale degli Stati Uniti limita la vendita di questo dispositivo da parte di un medico. Tali leggi possono essere applicabili anche in altri Paesi		Tenere asciutto
	Parte applicata di tipo BF		Usare solo al coperto o in una sede asciutta, non bagnare
	Apparecchiatura di Classe I		Alimentazione CA
	Evitare le fiamme aperte (concentratore); Non incenerire (batteria)		Alimentazione CC
	Vietato fumare		Fare riferimento al manuale/libretto di istruzioni.
	Non utilizzare oli o grassi		Produttore
	Importatore		Rappresentante autorizzato nella Comunità Europea/Unione Europea
	Certificato dell'Agencia per la Sicurezza Elettrica		Indica l'uso del cavo di alimentazione CC dell'automobile (BA-306)
	Conformità Europea		Indica che non deve essere utilizzato in ambiente RM
	Il produttore del POC ha stabilito che questo dispositivo è conforme a tutti i requisiti FAA applicabili per il trasporto e l'utilizzo a bordo degli aeromobili.		La Commissione federale per le comunicazioni
	Dispositivo medico		Identificazione univoca del dispositivo
IP22	Protezione dal contatto con dita e oggetti di dimensioni superiori a 12,5 mm (0,5 pollice). Protetto da gocce d'acqua a meno di 15 gradi dalla verticale.		Numero di serie
	Indica l'intervallo di umidità a cui il dispositivo medico può essere esposto in modo sicuro.		Sito web di informazione per il paziente Alcune informazioni per l'uso sono disponibili sul web
	Avvertenza o cautela. È necessario prestare attenzione.		Numero di catalogo
	L'imballaggio è riciclabile		Valutazione di conformità per il Regno Unito
	Conforme alla direttiva sul riciclaggio dei rifiuti di apparecchiature elettriche ed elettroniche/restrizione dell'uso di determinate sostanze pericolose nelle apparecchiature elettriche ed elettroniche (RAEE/RoHS).		Indica i limiti di temperatura massima e minima a cui l'articolo deve essere conservato, trasportato o utilizzato.
	Data di fabbricazione		Limitazione della pressione atmosferica a cui il dispositivo medico può essere esposto in modo sicuro (operativo)
	Contenuti		Lato rivolto verso l'alto
	CH Rappresentante autorizzato		

SPIS TREŚCI

1. WPROWADZENIE	255
1.1 Informacje ogólne	255
1.2 Zgodność z normami	255
1.3 Oznaczenia typograficzne.....	256
2. ZASTOSOWANIE	256
2.1 Wskazania do zastosowania i korzyści kliniczne	256
2.2 Przeciwwskazania	256
2.3 Grupa Pacjentów	256
3. ZASADY BEZPIECZEŃSTWA	256
3.1 Ostrzeżenia.....	256
3.2 Przestrogi.....	258
4. INSTRUKCJE I SZKOLENIA	259
5. OPIS PRODUKTU	260
5.1 Schematyczny opis	260
6. INSTRUKCJE OGÓLNE PRZED UŻYCIEM	261
6.1 Lista przyrządów	262
6.2 Bloki akumulatorów (BA-500, BA-508 i BA-516).....	262
6.3 Etapy korzystania z kaniul donosowych	265
6.4 Zasilacz prądem zmiennym (BA-502/BA-501).....	265
6.5 Przewód zasilający prądem stałym (BA-306)	266
6.6 Ładowarka zewnętrzna (BA-503, dodatkowe przyrządy, nie wchodzą w skład dostawy).....	267
7. INSTRUKCJA UŻYCIA	268
7.1 Zasady działania i główne cechy.....	268
7.2 Schemat pneumatyczny	268
7.3. Przygotowanie koncentratora do użytku	269
7.4 Korzystanie z koncentratora	271
7.5 Przechowywanie koncentratora	275
7.6 Reagowanie na alarmy.....	275
7.7 Podróżowanie z koncentratorem	275
8. SŁOWNIK WSKAŹNIKÓW ALARMÓW I IKON PRODUKTU	276
8.1 Informacje ogólne	276

8.2 Ikony trybu.....	277
8.3 Ikony Bluetooth (dla modeli z Bluetooth).....	277
8.4 Ikony informacyjne	277
8.5 Sygnały alarmowe.....	278
9. ROZWIĄZYWANIE PROBLEMÓW	282
10. CZYSZCZENIE, PIELĘGNACJA I KORZYSTANIE.....	283
10.1 Wymiana kaniuli	284
10.2 Czyszczenie obudowy.....	284
10.3 Czyszczenie i wymiana filtra (RP-500).....	284
10.4 Wymiana nacięcia kaniuli i filtra wylotowego (RP-506)	285
10.5 Wymiana bezpiecznika przewodu zasilającego prądu stałego (RP-125)	286
10.6 Wymiana kolumny	287
10.7 Pielęgnacja i korzystanie z baterii.....	290
10.8 Żywotność.....	290
11. PAROWANIE URZĄDZENIA Z APLIKACJĄ CONNECT.....	290
11.1 Sparuj swoje urządzenie z aplikacją mobilną.....	291
11.2 Cyberbezpieczeństwo	293
12. NAPRAWA I UTYLIZACJA URZĄDZENIA	293
12.1 Naprawa.....	293
12.2 Utylizacja	293
13. OGRANICZONA GWARANCJA.....	294
14. ZNAKI TOWAROWE I ZASTRZEŻENIA	294
14.1. Znak towarowy	294
14.2. Odmowa odpowiedzialności	294
14.3. Rzeczywisty dokument	294
14.4. Wsparcie.....	294
15. OPIS TECHNICZNY	295
15.1 Specyfikacje	295
15.2 Ustawienia przepływu napełniania impulsowego.....	296
15.3 Informacje o kompatybilności elektromagnetycznej (EMC).....	296
16. SPECYFIKACJE I ZGODNOŚĆ SIECI BEZPRZEWODOWYCH	299
17. SYMBOLE	301

1. WPROWADZENIE

Niniejsza instrukcja zawiera szczegółowe instrukcje, ostrzeżenia, przestrogi, specyfikacje i dodatkowe informacje.

Ważne:

- Użytkownicy powinni przeczytać całą instrukcję przed rozpoczęciem obsługi Przenośnego Koncentratora Tlenu Inogen Rove 6. Niezastosowanie się do tego może spowodować obrażenia i/lub śmierć. W przypadku pytań dotyczących informacji zawartych w niniejszej instrukcji obsługi lub bezpiecznej obsługi tego systemu prosimy o kontakt z dostawcą sprzętu.
- W przypadku śmierci lub poważnego zachorowania na skutek używania tego produktu, należy to zgłosić firmie Inogen, Inc. oraz właściwym władzom w Twoim kraju.

1.1 INFORMACJE OGÓLNE

Niniejsza instrukcja zawiera informacje dla użytkowników Przenośnego Koncentratora Tlenu Inogen Inogen Rove 6. Dla zwięzłości, w niniejszym dokumencie stosuje się czasami terminy „koncentrator”, „POC”, „jednostka” lub „urządzenie” w odniesieniu do przenośnego koncentratora tlenu Inogen Rove 6. Określenia „Pacjent” i „Użytkownik” są używane zamiennie.

1.2 ZGODNOŚĆ ZE STANDARDEM

To urządzenie znajduje się na liście uznanego na całym świecie laboratorium badawczego i jest sklasyfikowane pod kątem porażenia prądem elektrycznym, zagrożeń pożarowych i mechanicznych zgodnie z następującymi normami:

- IEC 60601-1:2005+AMD1:2012 „Medyczny sprzęt elektroniczny. Część 1. Ogólne wymagania bezpieczeństwa, z uwzględnieniem głównych cech funkcjonalnych”
- IEC 60601-1-2:2014+AMD1:2020 „Medyczny sprzęt elektroniczny. Część 1-2. Ogólne wymagania bezpieczeństwa. Wzorzec pomocniczy. Interferencja elektromagnetyczna. Wymagania i testy”
- IEC 60601-1-8:2006+AMD1:2012 „Medyczny sprzęt elektroniczny. Część 1-8. Medyczny sprzęt elektroniczny. Część 1-8. Ogólne wymagania bezpieczeństwa z uwzględnieniem głównych cech funkcjonalnych - norma dodatkowa: Ogólne wymagania, badania i wytyczne dotyczące systemów alarmowych w medycznych urządzeniach elektrycznych i medycznych systemach elektrycznych”
- IEC 60601-1-11:2015 „Medyczny sprzęt elektroniczny.

Część 1-11. Ogólne wymagania bezpieczeństwa z uwzględnieniem głównych cech funkcjonalnych - norma dodatkowa: Wymagania dotyczące medycznych urządzeń elektrycznych i medycznych instalacji elektronicznych stosowanych w domu”

- IEC 60601-1-6:2010+AMD1:2013+AMD2:2020 „Medyczny sprzęt elektroniczny. Część 1-6. Ogólne wymagania bezpieczeństwa z uwzględnieniem głównych cech funkcjonalnych - norma dodatkowa: Łatwość użycia”
- ISO 80601-2-69:2014 „Medyczny sprzęt elektroniczny. Część 2-69. Specjalne wymagania dotyczące podstawowego poziomu bezpieczeństwa i głównych cech wyposażenia koncentratorów tlenu
- ISO 80601-2-67:2014 „Medyczny sprzęt elektroniczny. Część 2-67. Szczegółowe wymagania dotyczące podstawowego poziomu bezpieczeństwa i zasadniczej wydajności sprzętu do dostarczania tlenu”
- ISO 80601-2-69:2020 „Medyczny sprzęt elektroniczny. Część 2-69. Wymagania dotyczące podstawowego poziomu bezpieczeństwa i głównych cech wyposażenia do koncentratorów tlenu”
- ISO 80601-2-67:2020 „Medyczny sprzęt elektroniczny. Część 2-67. Podstawowe wymagania bezpieczeństwa i podstawowe wymagania eksploatacyjne dla sprzętu do dostarczania tlenu”
- RTCA DO-160G, Warunki środowiskowe i procedury testowe dla urządzeń pokładowych
- ISO 18562-1:2017 Ocena biogodności kanałów oddechowych w wyrobach medycznych. Część 1: Ocena i testowanie w ramach procesu zarządzania ryzykiem
- ISO 18562-2:2017 Ocena biogodności kanałów oddechowych w wyrobach medycznych. Część 2: Badanie emisji twardych cząstek
- ISO 18562-3:2017 Ocena biogodności kanałów oddechowych w wyrobach medycznych. Część 3: Testy emisji lotnych związków organicznych (LZO)
- IEEE/ANSI C63.27-2017, Amerykański krajowy standard oceny zgodności systemów bezprzewodowych
- Najważniejsze cechy Bluetooth w wersji 4.2
- RED 2014/53/EU
- CAN/CSA C22.2 № 60601-1:14 (R2018) „Medyczny sprzęt

elektroniczny. Część 1. Ogólne wymagania dotyczące podstaw bezpieczeństwa i zasadniczych parametrów (przyjęte przez IEC 60601-1:2005, wydanie trzecie, 2005-12, wraz z poprawką 1:2012, ze zmianami dla Kanady)

1.2.1 KLASYFIKACJA SPRZĘTU MEDYCZNEGO

- Sprzęt klasy IEC Class II
- Część robocza typu BF
- IP22 — ochrona przed kontaktem z palcami i przedmiotami większymi niż 0,5 cala (12,5 mm). Ochrona przed kroplami wody spadającymi pod kątem mniejszym niż 15 stopni od pionu.
- Nie jest przeznaczony do użytku w obecności palnej mieszaniny gazów odurzających z powietrzem, tlenem lub podtlenkiem azotu.
- Zaprojektowany do pracy ciągłej.

1.2.2 IT- SIEĆ

Ważne: Sieć IT to system zapewniający bezprzewodową transmisję (Bluetooth) między produktem a aplikacją Connect Application.

- Komunikacja produktu z siecią informatyczną może wiązać się z niezidentyfikowanymi wcześniej zagrożeniami dla pacjentów, operatorów lub osób trzecich.
- Kolejne zmiany wprowadzane w sieci IT mogą wprowadzać nowe zagrożenia i wymagać dalszej analizy.
- Zmiany w sieci IT obejmują:
 - Zmiany w konfiguracji sieci IT
 - Podłączanie dodatkowych urządzeń do sieci IT
 - Odłączanie urządzeń od sieci IT
 - Aktualizacja sprzętu podłączonego do sieci IT

1.3 SYMBOLE TYPOGRAFICZNE

- Niniejsza instrukcja obsługi zawiera ostrzeżenia, przestrogi i uwagi, aby zwrócić uwagę na najważniejsze aspekty bezpieczeństwa i obsługi urządzenia. Aby ułatwić identyfikację tych elementów, gdy występują w tekście, do ich wyświetlania stosuje się następujące konwencje typograficzne:
- **OSTRZEŻENIE:** Wskazania opisujące poważne działania niepożądane i potencjalne zagrożenia bezpieczeństwa.
- **PRZESTROGI:** Instrukcje, które zwracają uwagę na

informacje dotyczące wszelkich specjalnych środków ostrożności, których lekarz i/lub pacjent musi przestrzegać, aby bezpiecznie i skutecznie korzystać z urządzenia.

- **WAŻNE:** Instrukcje, które zwracają uwagę na dodatkowe ważne informacje o urządzeniu lub procedurze.

2. ZASTOSOWANIE

Przenośny koncentrator tlenu Inogen Rove 6 zapewnia wysokie stężenie dodatkowego tlenu pacjentom, którym przepisano terapię oddechową. Może być używany w domu, biurze, samochodzie, pociągu, samolocie, łodzi i innych środkach transportu.

2.1 WSKAZANIA DO STOSOWANIA I KORZYŚCI KLINICZNE

Koncentrator Inogen Rove 6 jest przeznaczony do użytku przez lekarza u pacjentów, którzy wymagają dodatkowego tlenu w celu zwiększenia poziomu nasycenia krwi tlenem.

2.2 PRZECIWSKAZANIA

Ten produkt jest przeznaczony do dostarczania tlenu i NIE jest przeznaczony do podtrzymywania życia lub zapewniania życia. Używaj tego produktu TYLKO wtedy, gdy pacjent jest w stanie oddychać samodzielnie i może wdychać i wydychać powietrze bez używania urządzenia.

- NIE WOLNO używać z łatwopalnymi środkami znieczulającymi lub materiałami.
- NIE WOLNO stosować tego produktu u pacjentów z tracheostomią.
- NIE używaj tego produktu u osób, których oddychanie w stanie spoczynku nie może uruchomić produktu.

2.3 GRUPA PACJENTÓW

Tylko dorośli pacjenci. Z przepisu lekarza.

3. ZASADY BEZPIECZEŃSTWA

Poniższe instrukcje MUSZĄ być przestrzegane, aby zapewnić bezpieczną instalację, montaż i działanie koncentratora. Możliwym operatorem urządzenia jest pacjent.

3.1 OSTRZEŻENIE

Ryzyko zranienia się

- Nie należy używać produktu w połączeniu z nawilżaczem, nebulizatorem lub urządzeniem CPAP ani z żadnym innym

sprzętem. Może to spowodować zmniejszenie wydajności i/lub uszkodzenie sprzętu.

- Koncentrator Rove 6 Hub nie jest porównywalny do rezonansu magnetycznego. Zabronione jest używanie koncentratora w pobliżu sprzętu do rezonansu magnetycznego lub innych urządzeń wytwarzających silne pole magnetyczne (na przykład aparaty rentgenowskie, tomografy komputerowe i inne źródła promieniowania).
- Ten produkt nie był badany wśród pacjentów pediatrycznych. Przed zastosowaniem produktu u pacjentów pediatrycznych skonsultuj się z lekarzem.
- Używanie tego produktu niezgodnie z jego przeznaczeniem lub specyfikacjami nie zostało przetestowane i może spowodować uszkodzenie produktu, utratę funkcjonalności lub obrażenia ciała.
- Nie używaj tego produktu w sposób inny niż opisany w rozdziałach Specyfikacje i Przeznaczenie niniejszej instrukcji.
- Nie modyfikuj produktu. Wszelkie zmiany w produkcie, o ile nie są zalecone lub poinstruowane, mogą spowodować nieprawidłowe działanie lub uszkodzenie produktu i unieważnienie gwarancji.
- Nie wykonuj serwisowania ani konserwacji produktu, gdy jest on używany.
- Obowiązkiem pacjenta jest posiadanie zapasowego źródła tlenu na wypadek awarii zasilania lub awarii mechanicznej. Prawdopodobieństwo to należy ocenić na początku tlenoterapii i w oparciu o stan pacjenta, warunki środowiskowe oraz zdolność pacjenta do uzyskania rezerwy dodatkowego tlenu. Wskaźniki te powinny być okresowo przeglądane w miarę zmian stanu pacjenta.
- Obowiązkiem pacjenta jest zaplanowanie zapasu tlenu podczas podróży; Inogen nie ponosi odpowiedzialności za jakiegokolwiek przerwę w dostawie tlenu bez zapasowego źródła.
- Jeśli źle się czujesz lub czujesz się niekomfortowo lub jeśli koncentrator nie sygnalizuje pulsu tlenu i nie słyszysz i/lub nie czujesz pulsu tlenu, NATYCHMIAST skontaktuj się z dostawcą sprzętu i/lub swoim lekarzem.
- Jeśli nie możesz zgłosić dyskomfortu, możesz potrzebować dodatkowego monitorowania i/lub rozproszonego systemu

ostrzegania, aby poinformować odpowiedzialnego opiekuna o dyskomfortu i/lub nagłym wypadku medycznym, aby uniknąć szkód.

- Produkt ten wytwarza wysoko stężony gazowy tlen, który przyspiesza spalanie. Zakaz otwartego ognia i palenia w promieniu 2 metrów (6,56 stopy) od działającego produktu. Palenie podczas tlenoterapii jest niebezpieczne i może spowodować oparzenia twarzy lub śmierć. Jeśli palisz, koniecznie wyłącz koncentrator tlenu, wyjmij kaniulę i opuść pomieszczenie, w którym znajduje się kaniula lub koncentrator tlenu. Jeśli nie ma możliwości opuszczenia pomieszczenia, należy odczekać 10 minut po zatrzymaniu dopływu tlenu.
- Tlen jest łatwopalny. Nie pozostawiaj kaniuli nosowej na narzucie lub poduszkach na krześle. Wyłącz koncentrator tlenu, gdy nie jest używany.
- Nie używaj produktu w obecności zanieczyszczeń, dymu i spalin. Nie używaj produktu w obecności palnych środków znieczulających, środków czyszczących, oparów. Nie rozpylaj puszek aerozolowych wokół produktu.
- Nie używaj zasilaczy, przewodów zasilających ani akcesoriów innych niż określone w niniejszej instrukcji. Korzystanie z niezatwierdzonych źródeł, przewodów zasilających i przyrządów może spowodować zagrożenie bezpieczeństwa i/lub wadliwe działanie produktu.
- Nie nakładaj oleju, smaru ani produktów ropopochodnych na urządzenie, twarz lub klatkę piersiową lub w ich pobliżu, aby uniknąć ryzyka pożaru i oparzeń. Podczas konfiguracji lub używania produktu podczas tlenoterapii należy stosować wyłącznie płyny lub maści na bazie wody, które są kompatybilne z tlenem.
- Aby zapobiec pożarowi lub oparzeniom, nie należy smarować złączy, połączeń, rur ani innych akcesoriów koncentratora tlenu.
- Aby uniknąć niebezpieczeństwa zadławienia lub uduszenia, trzymaj kable poza zasięgiem dzieci i zwierząt.
- Obowiązkiem pacjenta jest używanie wyłącznie części i przyrządów wymienionych w niniejszej Instrukcji obsługi. Pacjent odpowiada za używane przez niego części i akcesoria, które nie są zalecane w niniejszej instrukcji użytkowania. Firma Inogen nie ponosi odpowiedzialności za użycie części i akcesoriów niewymienionych w niniejszej

instrukcji obsługi.

- Obowiązkiem pacjenta jest okresowe sprawdzanie stanu baterii i jej wymiana zgodnie z niniejszą instrukcją użytkowania, jeśli to konieczne. Inogen nie ponosi odpowiedzialności w przypadku nieprzestrzegania przez pacjenta zaleceń producenta.
- Aby upewnić się, że otrzymujesz terapeutyczną ilość tlenu zgodną z Twoim stanem zdrowia, produkt powinien (1) być używany tylko po indywidualnym ustaleniu lub przepisaniu jednego lub więcej ustawień na określonym poziomie aktywności, (2) używany z określoną kombinacją części i przyrządów, które są zgodne ze specyfikacjami producenta koncentratora i które zostały użyte do określenia konfiguracji.
- Ustawienia innych modeli lub marek sprzętu do tlenoterapii mogą nie odpowiadać ustawieniom tego produktu.
- Ustawienia tego produktu mogą nie odpowiadać ustawieniom urządzeń zapewniających ciągły dopływ tlenu.
- Oczekuje się, że użytkowanie tego produktu na wysokości powyżej 3048 m (10 000 stóp) lub poza zakresem temperatur 5-40°C (41-104°F) lub wilgotności względnej powyżej 95% będzie miało negatywny wpływ na szybkość przepływu i procent tlenu, a tym samym na jakość tlenoterapii. Używanie tego produktu natychmiast po przechowywaniu w temperaturach poza dopuszczalnym zakresem pracy może niekorzystnie wpłynąć na działanie produktu, dopóki temperatura nie powróci do dopuszczalnego zakresu pracy. Wiatr lub silne przeciągi mogą niekorzystnie wpłynąć na dokładność tlenoterapii.
- Jeśli urządzenie ulegnie zepsuciu się, doprowadzi to do stanu przed tlenoterapią. Ten stan będzie różnił się dla każdego pacjenta.
- Właściwe umieszczenie i ustawienie kaniuli nosowej w nosie ma kluczowe znaczenie dla stabilnej pracy tego sprzętu.
- Nie należy używać tego produktu w połączeniu z nawilżaczem, nebulizatorem lub urządzeniem CPAP, ani równoległe lub szeregowo z innymi koncentratorami tlenu lub urządzeniami do tlenoterapii. Może to spowodować zmniejszenie wydajności i uszkodzenie sprzętu.

3.2 OSTRZEŻENIE!

Ryzyko drobnych obrażeń lub dyskomfortu

- Produkt, części i akcesoria są przeznaczone do użytku z ustawieniami przepływu od 1 do 6.
- Stosowanie niekompatybilnych części i akcesoriów może skutkować obniżeniem wydajności lub uszkodzeniem oraz unieważnieniem gwarancji.
- Produkt jest przeznaczony do dostarczania tlenu o wysokiej czystości. Sygnał alarmowy „Oxygen Low” ostrzega, gdy stężenie tlenu jest niskie. Jeśli sygnał się nie zatrzymuje, skontaktuj się z dostawcą sprzętu.
- Lekarz przepisujący musi określić i zarejestrować ustawienie przepływu tlenu dla każdego pacjenta, w tym konfigurację produktu, jego części i akcesoriów. Pacjent jest odpowiedzialny za okresową ponowną ocenę warunków terapii pod kątem jej skuteczności.
- Nie modyfikuj produktu. Wszelkie zmiany w produkcie, o ile nie są zalecone lub poinstruowane, mogą spowodować nieprawidłowe działanie lub uszkodzenie produktu i unieważnienie gwarancji.
- Nie używaj oleju, smaru ani produktów ropopochodnych na lub w pobliżu produktu lub jego akcesoriów.
- Smarowanie urządzenia i jego akcesoriów jest niedozwolone.
- Nie używaj produktu z zablokowanym kanałem ssącym lub wylotowym. Zablokowanie cyrkulacji powietrza i bliskość źródła ciepła może spowodować przegrzanie i wyłączenie lub uszkodzenie koncentratora. Zapoznaj się z sekcją Rozwiązywanie problemów w tym dokumencie, jeśli specyfikacje urządzenia ulegną zmianie.
- Eksploatacja produktu bez filtra czyszczącego jest niedozwolona. Cząsteczki dostające się do systemu mogą uszkodzić produkt.
- Podczas przechowywania nie wolno owijać zasilacza przewodami. Nie wolno przeciągać ani umieszczać przedmiotów na przewodach. W przeciwnym razie przewód może zostać uszkodzony, a koncentrator może nie być zasilany.
- Nie używaj przewodu zasilającego prądu stałego z rozgałęźnikiem do zapalniczki. W przeciwnym razie

przewód zasilający prądu stałego może się przegrzać.

- Nie demontuj zasilacza. Niezastosowanie się do zasad może spowodować awarię i/lub zagrożenie bezpieczeństwa.
- Do złącza zasilania urządzenia można podłączyć tylko kabel sieciowy. Jeśli potrzebujesz przedłużacz, użyj przedłużacza z certyfikatem Underwriters Laboratory (UL) z przewodem o średnicy co najmniej 18 mm. Podłączanie innych urządzeń do przedłużacza jest niedozwolone.
- Nie pakuj koncentratora, akcesoriów lub systemów do wysyłki w opakowania nie dostarczane przez Inogen.
- Nie wolno uruchamiać samochodu od źródeł wewnętrznych, gdy podłączony jest przewód zasilania prądem stałym. Doprowadzi to do skoków napięcia, które mogą spowodować wyłączenie i/lub uszkodzenie produktu.
- Nie pozostawiaj produktu w miejscu, w którym temperatura może gwałtownie wzrosnąć, na przykład w zaparkowanym samochodzie, gdy temperatura na zewnątrz jest wysoka.
- Nie dotykaj wystających styków elektrycznych zewnętrznej ładowarki; Uszkodzenie styków może mieć wpływ na działanie produktu.
- Produkt będzie działał zgodnie ze specyfikacją tylko wtedy, gdy będzie używany w zakresach temperatury i wilgotności określonych w niniejszej instrukcji obsługi
- Urządzenie musi być zawsze suche. Kontakt z wodą może spowodować porażenie prądem i/lub uszkodzenie.
- Aby zapewnić optymalną żywotność sita molekularnego (kolumn), produkt musi być często używany.
- Bateria produktu służy jako zapasowe źródło zasilania na wypadek planowanej lub nieprzewidzianej przerwy w dostawie prądu. Nawet jeśli produkt jest zasilany z zewnętrznego źródła zasilania, bateria musi być prawidłowo zainstalowana w produkcie. Zminimalizuje to ryzyko przerw i zapewni działanie alarmów.
- Zasilacz powinien znajdować się w dobrze wentylowanym pomieszczeniu, ponieważ chłodzenie zapewnia rozpraszanie ciepła. Podczas pracy zasilacz może się nagrzewać; jeśli tak się stanie, pozwól mu ostygnąć przed obsługą, aby uniknąć obrażeń.
- W gnieździe zapalniczki nie może znajdować się popiół, a przejściówka musi być mocno osadzona w gnieździe, w

przeciwnym razie możliwe jest przegrzanie.

- Bezpiecznik obwodu zapalniczki musi być zgodny ze specyfikacją produktu (co najmniej 15 A). Jeśli złącze nie jest przystosowane do 15 A, bezpiecznik może się przepalić lub złącze może zostać uszkodzone.
- Podczas włączania produktu w samochodzie, najpierw upewnij się, że silnik samochodu pracuje, zanim podłączysz przewód zasilający prądu stałego do adaptera zapalniczki. Podczas używania produktu przy wyłączonym silniku akumulator pojazdu może być całkowicie rozładowany.
- W przypadku różnicy wysokości (na przykład podczas przemieszczania się z poziomu morza w góry) możliwe jest zmniejszenie dopływu tlenu do pacjenta. Przed wyjazdem do obszaru na innej wysokości n.p.m. należy skonsultować się z lekarzem w sprawie konieczności zmiany ustawionego natężenia przepływu.
- Trzymaj baterię z dala od płynów. Jeśli akumulator ulegnie zamoczeniu, natychmiast przerwij pracę i wyrzuć akumulator w zalecany sposób.
- Aby przedłużyć żywotność baterii, nie używaj jej przez dłuższy czas w temperaturach poniżej 5°C (41°F) i powyżej 35°C (95°F). Akumulator należy przechowywać w chłodnym i suchym miejscu. Akumulator powinien być przechowywany na poziomie 40-50% naładowania.
- Pacjenci, których wysiłek wdechowy jest poniżej określonej wartości czułości wdechowej, mogą nie być w stanie sekwencyjnie wyzwać terapii tlenowej.

4. INSTRUKCJE I SZKOLENIA

Dostawca produktu musi zapewnić, aby instrukcja obsługi była dostępna dla wszystkich użytkowników tego urządzenia, gdy jest to wymagane.

OSTRZEŻENIE:

Nie używaj urządzenia bez wcześniejszego przeczytania niniejszej instrukcji.

Jeśli po przeczytaniu niniejszej instrukcji potrzebujesz dodatkowych informacji, skontaktuj się z dostawcą sprzętu.

5. OPIS PRODUKTU

Przenośny koncentrator tlenu Inogen Rove 6 może zawierać następujące akcesoria: Zasilacz AC, przewód zasilający DC, akumulator i torba do przenoszenia.

5.1 OPIS SCHEMATU

Ta sekcja ma na celu zapoznanie się z komponentami i interfejsem produktu. Nie podejmuj żadnych działań na lub z POC, dopóki nie przeczytasz Rozdziału 7, OBSŁUGA Inogen Rove 6.

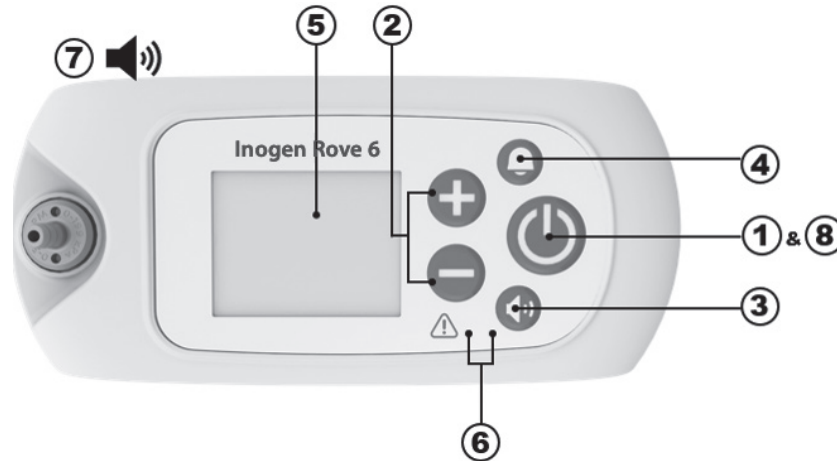

Element	Opis	Funkcja
1	Przycisk zasilania	<ul style="list-style-type: none"> Naciśnięcie i przytrzymanie tego przycisku włącza i wyłącza produkt. NIE próbuj włączyć produkt przed przeczytaniem Rozdziału 7, OBSŁUGA Inogen Rove 6.
2	Przyciski ustawienia przepływu docelowego	<ul style="list-style-type: none"> Użyj przycisków „-” lub „+”, aby zmienić ustawienie natężenia przepływu. Dostępnych jest sześć ustawień, od 1 do 6.
3	Przycisk regulacji głośności	<ul style="list-style-type: none"> Naciśnięcie tego przycisku zmienia poziom głośności z 1 na 4.
4	Przycisk dzwonienia	<ul style="list-style-type: none"> Naciśnięcie tego przycisku włącza i wyłącza alarm dźwiękowy produktu w przypadku <i>braku wykrywania oddechu</i>. <ul style="list-style-type: none"> Kiedy ten tryb jest WŁĄCZONY: Jeśli w ciągu 60 sekund nie zostanie wykryty oddech, produkt wygeneruje alarm dźwiękowy i wizualny. Po 60 sekundach aktywowany jest tryb automatycznego pulsu. Po wykryciu oddychania tryb autopulsu zostaje wyłączony i zostaje wznowione normalne dostarczanie tlenu. Ten tryb jest aktywny, gdy w lewym górnym rogu wyświetlacza widoczny jest dzwonek. Po wyłączeniu zasilania alarm braku oddechu pozostaje ustawiony na tryb preferowany przez użytkownika.
5	Wyświetlacz	<ul style="list-style-type: none"> Wyświetlacz pokazuje informacje o stanie produktu, takie jak ustawienia przepływu, stan zasilania, żywotność baterii i alarmy. Przed użyciem usuń naklejkę FCC z ekranu.
6	Lampki kontrolne	<ul style="list-style-type: none"> Dioda wykrywania oddechu: Zielona lampka sygnalizuje wykrycie oddechu. Dioda sygnalizacyjna/alarmowa: Żółta lampka sygnalizacyjna sygnalizuje zmianę stanu pracy lub sytuację wymagającą uwagi (alarm). Lampa migająca ma pierwszeństwo przed lampą nie migającą.
7	Sygnaly dźwiękowe	<ul style="list-style-type: none"> Sygnal dźwiękowy (brzęczyk) informuje o zmianie stanu pracy lub sytuacji wymagającej interwencji (alarm). Częstsze sygnały dźwiękowe oznaczają sytuację o wyższym priorytecie.

Element	Opis	Funkcja
8	Podświetlenie	• Podświetlenie oświetla ekran przez 15 sekund po krótkim naciśnięciu przycisku zasilania.

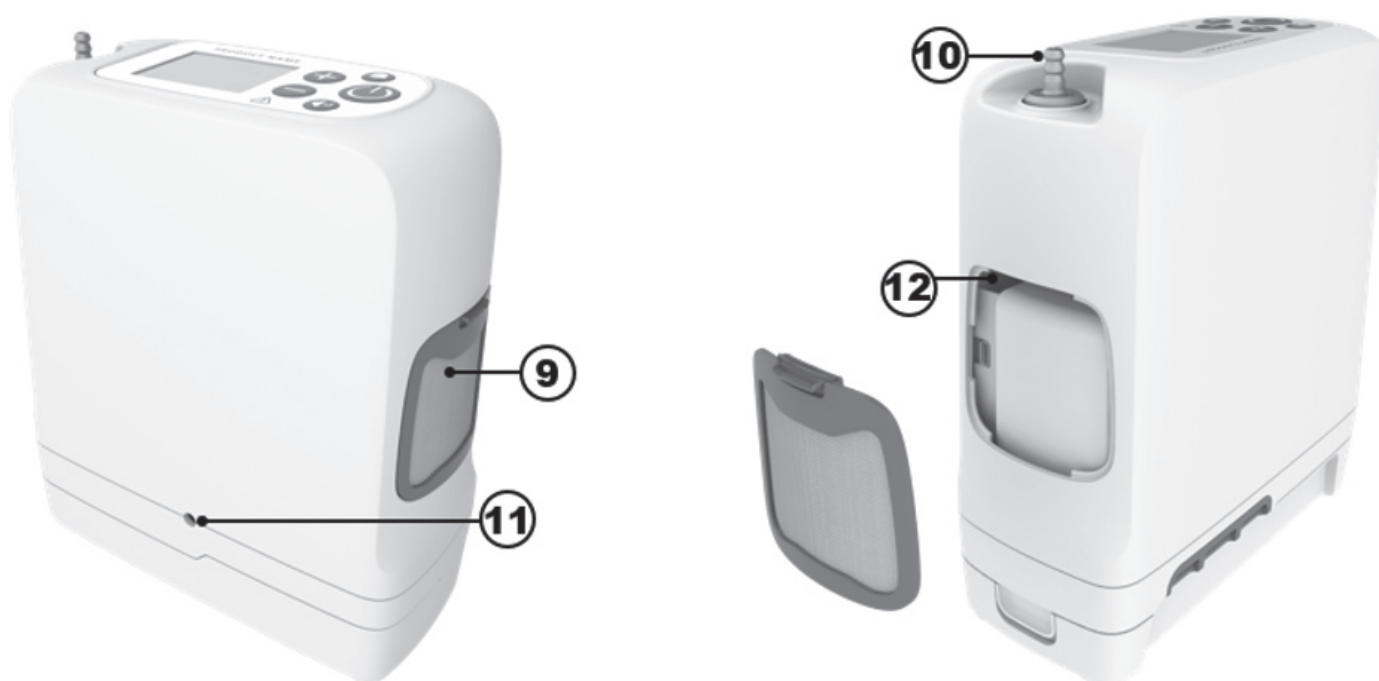

Element	Opis	Funkcja
9	Filtr cząstek	• Podczas pracy filtry muszą być zawsze na swoim miejscu, aby powietrze wchodzące do urządzenia nie zawierało dużych cząstek.
10	Zadziór kaniuli	• Kaniula nosowa jest połączona z produktem poprzez nacięcie.
11	Wejście zasilania	• Podłącz zasilanie z zewnętrznego zasilacza AC lub przewodu zasilającego DC.
12	Port USB	• Wyłącznie do użytku serwisowego.

6. INSTRUKCJE OGÓLNE PRZED UŻYCIEM

Różne akcesoria mogą zwiększyć przenośność i wygodę korzystania z Przenośnego Koncentratora Tlenu Inogen Rove 6. Oprócz produktu w zestawie znajdują się akcesoria na początek oraz instrukcja obsługi. Aby uzyskać pełną listę dostępnych akcesoriów, skontaktuj się z domowym dostawcą tlenu.

Przed użyciem należy zawsze sprawdzić produkt i jego akcesoria pod kątem uszkodzeń.

Ważne: Chociaż pudełko lub opakowanie może mieć pewne uszkodzenia, takie jak rozdarcia lub wgniecenia, sam produkt może nadal nadawać się do użytku. Jeśli produkt lub jakiegokolwiek akcesorium wykazuje oznaki uszkodzenia, skontaktuj się z domowym dostawcą tlenu.

Zanim zaczniesz, upewnij się, że masz:

- Koncentrator
- Bateria
- Torba do przenoszenia
- Zasilanie prądem zmiennym
- Przewód zasilający prąd stały

6.1 LISTA AKCESORIÓW I CZĘŚCI ZAMIENNYCH

OSTRZEŻENIE!

Ryzyko śmierci lub obrażeń

Aby uniknąć obrażeń ciała lub uszkodzeń, które mogą spowodować utratę gwarancji, należy używać wyłącznie zasilaczy zatwierdzonych przez firmę Inogen.

Należy używać wyłącznie zasilaczy/adapterów lub akcesoriów określonych w niniejszej instrukcji. Użycie nieprawidłowych akcesoriów może stworzyć zagrożenie i/lub negatywnie wpłynąć na działanie produktu. Nie wszystkie akcesoria są dołączone do systemu i można je kupić osobno. Poniższe akcesoria i części zamienne są dostępne u producenta na stronie www.inogen.com lub pod numerem 1-877-466-4364.

Akcesoria	Numer katalogowy
Standardowa bateria	BA-500/BA-508
Dodatkowa bateria	BA-516
Zasilanie prądem zmiennym	BA-502/BA-501
Zasilanie prądem zmiennym - przewód europejski	RP-116
Zasilanie prądem zmiennym — przewód brytyjski	RP-115
Zasilanie prądem zmiennym — przewód północnoamerykański	RP-109
Zasilanie prądem zmiennym — przewód szwajcarski	RP-227
Zasilanie prądem zmiennym — Australia	RP-120

Akcesoria	Numer katalogowy
Zasilanie prądem zmiennym — Republika Południowej Afryki	RP-145
Torba do przenoszenia	CA-500
Plecak	CA-550
Zewnętrzna ładowarka baterii	BA-503
Przewód zasilający prąd stały	BA-306
Zestaw zadziórów kaniuli	RP-506
Wymienne głośniki	RP-502
Wymienne filtry cząstek stałych	RP-501

OSTRZEŻENIE!

Nie używaj urządzenia ani żadnych akcesoriów, na których widać ślady uszkodzenia.

6.2 ZESTAWY AKUMULATORÓW (BA-500, BA-508 I BA-516)

Bateria zasila produkt bez podłączania do zewnętrznego źródła zasilania. Twoje urządzenie może być wyposażone w 1 lub więcej baterii, w zależności od zamówionej konfiguracji. Ten produkt jest kompatybilny z trzema różnymi bateriami: BA-500 i BA-508 — są to standardowe baterie 8-ogniowe, podczas gdy BA-516 to zaawansowana bateria 16-ogniowa. Baterie te będą zasilać produkt przez różny czas, w zależności od ustawienia szybkości.













Ta tabela przedstawia typowy czas pracy nowej baterii.

Ustawienia urządzenia	Standardowa żywotność baterii (BA-500/BA-508)	Wydłużona żywotność baterii (BA-516)
1	Do 6:15	Do 12:45
2	Do 5:00	Do 10:15
3	Do 3:15	Do 6:30
4	Do 2:15	Do 5:15
5	Do 1:45	Do 3:30
6	Do 1:15	Do 2:30

NOTATKA: Żywotność baterii różni się w zależności od zużycia i warunków środowiskowych. Wskazany czas jest wartością średnią i może różnić się w granicach $\pm 10\%$.

6.2.1 SPRAWDZANIE STANU BATERII PO ZAINSTALOWANIU NA PRODUKCIE

Podczas pracy na zasilaniu od baterii wyświetlacz pokaże szacowany procent (%) lub pozostałe minuty ładowania. Te ikony wskazują, że produkt działa na zasilaniu od baterii i nie jest ładowany:

	Bateria jest całkowicie rozładowana lub jej stan jest nieznan		Pozostały poziom naładowania baterii jest poniżej 10%
	Pozostały poziom naładowania baterii jest poniżej 20%		Pozostały poziom naładowania baterii jest poniżej 30%
	Pozostały poziom naładowania baterii jest poniżej 40%		Pozostały poziom naładowania baterii jest poniżej 50%
	Pozostały poziom naładowania baterii jest poniżej 60%		Pozostały poziom naładowania baterii jest poniżej 70%
	Pozostały poziom naładowania baterii jest poniżej 80%		Pozostały poziom naładowania baterii jest poniżej 90%
	Bateria jest w pełni naładowana		

WAŻNE: Gdy urządzenie wykryje, że pozostała pojemność baterii wynosi mniej niż 10 minut pracy, rozlegnie się sygnał ostrzegawczy. Gdy urządzenie wykryje, że pozostała pojemność baterii wynosi mniej niż 10 minut pracy, rozlegnie się sygnał ostrzegawczy.

Jeśli naładowanie baterii wynosi mniej niż 10 minut, wykonaj jedną z następujących czynności:

- Podłącz urządzenie do zasilania AC lub DC za pomocą zasilacza AC lub przewodu DC.
- Wyłącz urządzenie i wymień rozładowany akumulator na naładowany. Aby wyjąć baterię z urządzenia, przytrzymaj przycisk zatrasku i wyjmij baterię.

Jeśli bateria jest rozładowana, naładuj ją, podłączając urządzenie do zewnętrznego źródła zasilania lub ładując go zewnętrzną ładowarką.

6.2.2 SPRAWDZANIE STANU BATERII, GDY NIE JEST ONA ZAINSTALOWANA NA URZĄDZENIU

- Aby sprawdzić poziom naładowania baterii, gdy nie jest ona zainstalowana na urządzeniu, naciśnij przycisk z zieloną ikoną baterii. Wskaźniki poziomu naładowania baterii (<10% - 100%) po lewej stronie zielonego przycisku ikony baterii zaświecą się, aby pokazać poziom naładowania baterii:
 - Zaświecą się 4 diody LED: 75-100% naładowania
 - Zaświecą się 3 diody LED: 50-75% naładowania
 - Zaświecą się 2 diody LED: 25-50% naładowania
 - Zaświeci się 1 dioda LED: 10-25% naładowania
 - 1 dioda LED miga: Poziom naładowania baterii poniżej 10%, wymaga naładowania

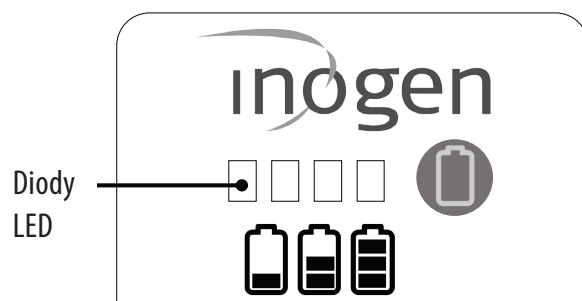

6.2.3 ŁADOWANIE BATERII

Koncentrator ładuje akumulator za każdym razem, gdy zostanie zainstalowany, a urządzenie zostanie podłączone do zewnętrznego źródła zasilania prądem przemiennym lub stałym (z wyjątkiem trybu samolotowego). Będziesz wiedział, że bateria się ładuje, gdy ikona baterii na wyświetlaczu urządzenia jest oznaczona błyskawicą, jak pokazano na rysunku:

	Akumulator jest w pełni naładowany i utrzymywany na tym poziomie naładowania.		Bateria ładuje się, gdy poziom naładowania jest niższy niż 98%
	Bateria ładuje się, gdy poziom naładowania jest niższy niż 89%		Bateria ładuje się, gdy poziom naładowania jest niższy niż 79%
	Bateria ładuje się, gdy poziom naładowania jest niższy niż 69%		Bateria ładuje się, gdy poziom naładowania jest niższy niż 59%
	Bateria ładuje się, gdy poziom naładowania jest niższy niż 49%		Bateria ładuje się, gdy poziom naładowania jest niższy niż 39%
	Bateria ładuje się, gdy poziom naładowania jest niższy niż 29%		Bateria ładuje się, gdy poziom naładowania jest niższy niż 19%
	Bateria ładuje się, gdy poziom naładowania jest niższy niż 10%		Urządzenie jest zasilane od zewnętrznego zasilacza bez baterii lub zewnętrzne źródło zasilania jest niewystarczające do naładowania baterii.

Po rozpoczęciu ładowania całkowicie rozładowanego akumulatora zasilacz może się wyłączyć i ponownie włączyć. To jest normalne.

Jeśli urządzenie pozostanie podłączone do zasilacza po pełnym naładowaniu baterii, ani urządzenie, ani bateria nie zostaną uszkodzone. W przypadku używania wielu baterii oznacz je (1, 2, 3 lub A, B, C itd.) i wymieniaj je pojedynczo.

6.2.4 ŻYWOTNOŚĆ BATERII I PIELEGNACJA

Baterie urządzenia są zaprojektowane na 500 cykli ładowania/rozładowania. Aby przedłużyć żywotność baterii:

- Nie używaj baterii przez dłuższy czas w temperaturach poniżej 5°C (41°F) lub powyżej 35°C (95°F).
- Przechowywać w chłodnym, suchym miejscu przy co najmniej 40-50% naładowaniu.
- Przechowuj baterię z dala od płynów. Jeśli akumulator ulegnie zamoczeniu, natychmiast przerwij pracę i wyrzuć akumulator w zalecany sposób.

Aby utrzymać maksymalną żywotność baterii, należy ją naładować do pełna i rozładować do 0% co najmniej raz na 90 dni.

6.3 KORZYSTANIE Z KANIULI NOSOWEJ

OSTRZEŻENIE!

Ryzyko drobnych obrażeń lub dyskomfortu

Właściwe umieszczenie i ustawienie wtyków kaniuli nosowej w nosie ma kluczowe znaczenie dla dostarczania tlenu. Upewnij się, że kaniula nosowa jest prawidłowo podłączona do złączki wylotowej i że rurka nie jest skręcona ani złamana. Kaniule nosowe należy okresowo wymieniać.

OSTRZEŻENIE!

Ryzyko obrażeń

Kaniula nosowa musi być przewidziana na korzystanie z 6 litrów na minutę, aby zapewnić prawidłowe dostarczanie tlenu pacjentowi. Należy zauważyć, że przepływ przez kaniulę można mierzyć w „litrach na minutę”, nawet jeśli ustawiona liczba dawki impulsowej nie odpowiada stałemu przepływowi w litrach na minutę.



Do dostarczania tlenu z koncentratora należy użyć kaniuli nosowej. Zalecana jest pojedyncza kaniula o długości do 7,62 m, aby zapewnić prawidłowe wykrywanie oddechu i dostarczanie tlenu. Zapoznaj się z instrukcją obsługi producenta.

6.4 ZASILANIE AC (BA-502/BA-501)

Źródło zasilania prądem przemiennym obejmuje źródło zasilania prądem przemiennym, które łączy się z urządzeniem oraz przewód zasilania prądem przemiennym do podłączenia do źródła zasilania i odpowiedniego gniazdka prądu przemiennego. Zasilacz AC automatycznie dostosowuje się do napięcia wejściowego w zakresie 100V-240V (50-60Hz).

Aby korzystać z zasilania prądem zmiennym, wykonaj następujące czynności:

1. Podłącz zasilacz sieciowy do kabla zasilającego.
2. Podłącz przewód zasilający do standardowego gniazdka ściennego.
3. Podłącz przewód zasilający do portu zasilania znajdującego się obok filtra czyszczącego z tyłu koncentratora.

Zasilacz sieciowy ładuje akumulator, gdy urządzenie jest podłączone do zasilania sieciowego (z wyjątkiem trybu samolotowego).



6.5 PRZEWÓD ZASILAJĄCY DC (BA-306)

Twój system może zawierać przewód zasilający prądem stałym. Jeśli nie jest dołączony, można go kupić u producenta jako osobne akcesorium.

OSTRZEŻENIE!

Ryzyko śmierci lub obrażeń

Nie dotykaj końca przewodu zasilającego DC po użyciu, ponieważ będzie gorący. Dotknięcie końca przewodu zasilającego DC bezpośrednio po wyjęciu go z adaptera zapalniczki może spowodować obrażenia ciała.

Kabel zasilania prądem stałym to kabel, który z jednej strony jest podłączany bezpośrednio do produktu, a z drugiej strony bezpośrednio do gniazdka prądu stałego.

Aby użyć przewodu zasilającego DC:

1. Podłącz jeden koniec przewodu zasilania prądem stałym do zapalniczki lub pomocniczego źródła zasilania prądem stałym.
2. Podłącz drugi koniec przewodu zasilającego prądu stałego do produktu.
3. Przed uruchomieniem samochodu lub innego pojazdu upewnij się, że urządzenie jest bezpiecznie zamocowane. Włącz urządzenie i używaj go zwykłym trybie.







6.6 ŁADOWARKA ZEWNĘTRZNA (BA-503, AKCESORIA OPCJONALNE, BRAK W ZESTAWIE)

Koncentrator ładuje baterię za każdym razem, gdy bateria jest zainstalowana, a urządzenie jest podłączone do zewnętrznego źródła zasilania AC lub DC (z wyjątkiem trybu samolotowego).

Zewnętrzna ładowarka ładuje akumulatory standardowe (BA-508) i opcjonalne (BA-516). Nie jest standardowo dołączany do systemu, ale można go kupić osobno. Możesz również użyć urządzenia do naładowania baterii, jeśli jest podłączone do źródła zasilania AC lub DC.

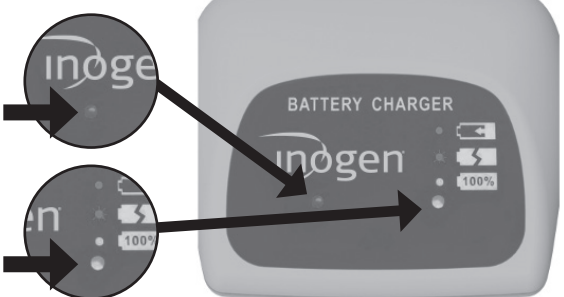
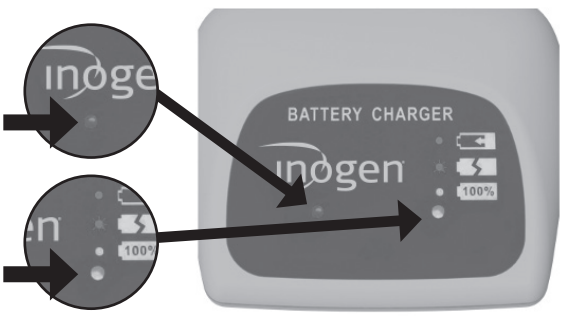
Aby użyć ładowarki zewnętrznej, wykonaj następujące czynności:

Krok	Opis
1	<p>Podłącz zewnętrzną ładowarkę do zasilania</p> <p>1.1 Podłącz przewód zasilający zewnętrznej ładowarki akumulatorów do gniazdka sieciowego.</p> <p>1.2 Podłącz przewód zasilający do zewnętrznej ładowarki akumulatorów.</p> <p>1.3 Zaświeci się zielone światło na spodzie ładowarki.</p> 
2	<p>Włóż baterię</p> <p>2.1 Załóż ładowarkę na akumulator, aż usłyszysz kliknięcie.</p> <p>2.2 Akumulator musi być zamocowany na ładowarce.</p> 
3	<p>Sprawdź stan baterii</p> <p>3.1 Gdy bateria znajduje się w prawidłowej pozycji, czerwona lampka wskaźnika świeci stale, wskazując, że trwa ładowanie.</p> <p>3.2 Gdy bateria jest w pełni naładowana, zapala się zielony wskaźnik.</p> 
4	<p>Sprawdź błędy</p> <p>4.1 Jeśli czerwone światło miga, odłącz urządzenie i ponownie wykonaj kroki 2 i 3.</p> <p>4.2 Jeśli po wykonaniu tych kroków miganie nie ustąpi, skontaktuj się z dostawcą sprzętu.</p> 

Krok	Opis
5	<p>Wymij baterię po naładowaniu</p> <p>5.1 Po naładowaniu naciśnij zatrzask akumulatora i wysuń ładowarkę z akumulatora.</p> 

7. INSTRUKCJA UŻYCIA

7.1 ZASADY DZIAŁANIA I GŁÓWNE CECHY

Ten produkt działa poprzez oddzielanie tlenu od powietrza za pomocą procesu adsorpcji wahadła (PSA). Normalne powietrze zawiera 21% tlenu; produkt ten zwiększa stężenie tlenu do 96% poprzez usuwanie azotu i koncentrację wydzielanego tlenu. W tym celu powietrze jest wciągane do produktu przez małą sprężarkę powietrza, azot jest oddzielany od tlenu, a na końcu tlen jest gromadzony i dostarczany pacjentowi przy każdym oddechu.

Ponieważ tlen, którym oddychasz, pochodzi ze środowiska, bardzo ważne jest utrzymywanie produktu w czystości. Chociaż w produkt jest wbudowanych wiele filtrów, używanie produktu w brudnym i zakurzonym środowisku skróci żywotność, co spowoduje częstszą wymianę filtrów.

Urządzenie obsługuje następujące podstawowe wymagania dotyczące wydajności bez potrzeby ponownego testowania: (1) Stan alarmowy, w którym dostarczanie tlenu, zarówno w warunkach normalnych, jak i w warunkach pojedynczej usterki, nie spełnia poziomów wydajności określonych w niniejszej instrukcji. (2) Stan techniczny alarmu w przypadku awarii zasilania. (3) Stan alarmu technicznego, gdy bateria jest bliska rozładowania. (4) Stan alarmu technicznego, gdy stężenie tlenu jest poniżej 82% v/v. (5) Stan alarmu podczas awarii technicznej. (6) Dostarczenie dawki tlenu w stanie normalnym lub wskazanie nieprawidłowego działania.

7.2 SCHEMAT PNEUMATYCZNY

Procesy płyną od lewej do prawej

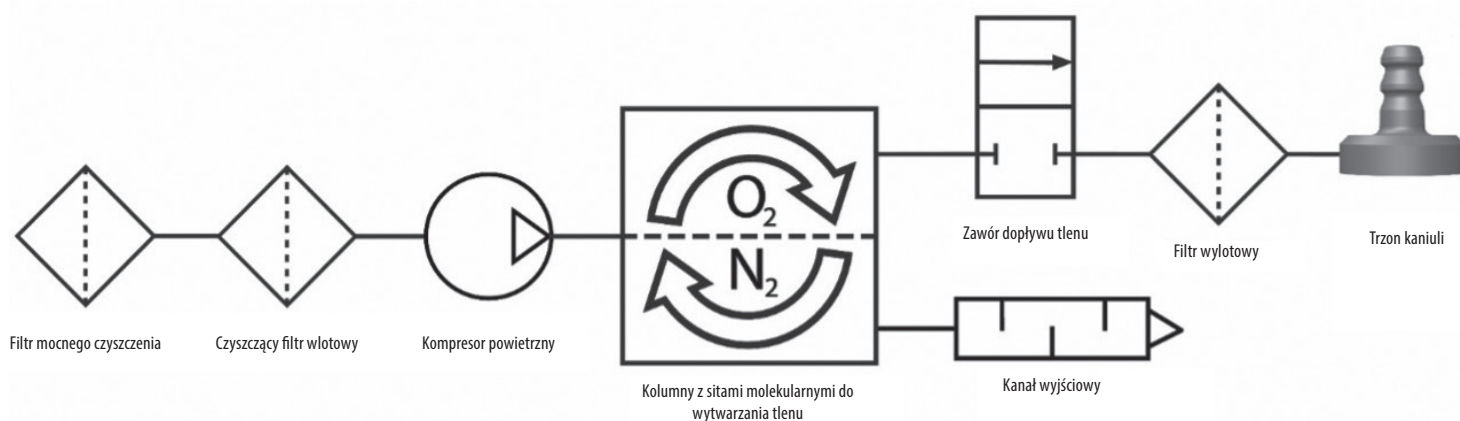

7.3 PRZYGOTOWANIE KONCENTRATORA DO UŻYCIA

WAŻNE: Upewnij się, że oprócz przenośnego koncentratora tlenu masz zapasowe źródło tlenu.



Jakie jest twoje zapasowe źródło tlenu? _____

NIE UŻYWAĆ:

- Z nawilżaczem, nebulizatorem, CPAP lub po kolei/razem z dowolnym innym urządzeniem.
- W pobliżu płomieni, dymu lub czegokolwiek łatwopalnego
- W pobliżu zanieczyszczeń, dymu, oparów, łatwopalnych środków znieczulających, środków czyszczących lub oparów chemicznych.
- W warunkach, w których koncentrator może być zanurzony w wodzie.
- W pobliżu oleju, smaru lub produktów naftowych.

Krok	Instrukcja
7.3.1	<p>Upewnij się, że koncentrator jest zainstalowany w dobrze wentylowanym miejscu</p> <p>1.1 Zapewnij swobodny dostęp do kanału ssącego i kanału wyjściowego.</p> <p>1.2. Ustaw koncentrator tak, aby słyszalne były wszelkie alarmy dźwiękowe.</p> <p>1.3. Zawsze pracuj w pozycji pionowej</p> <p>1.4. Upewnij się, że filtry cząstek stałych są zainstalowane po obu stronach produktu.</p> <p>1.5. Upewnij się, że jesteś w miejscu, w którym możesz usłyszeć i/lub zobaczyć wszelkie alarmy, które mogą wystąpić.</p>



7.3.2

Podłącz koncentrator do odpowiedniego źródła zasilania

WAŻNE: Użycie niewłaściwych przewodów może spowodować pożar. Używaj tylko kompatybilnych przewodów od producenta.

Zaleca się trzymanie baterii w produkcie przez cały czas, ponieważ bateria będzie ładowana, gdy koncentrator jest podłączony do zewnętrznego źródła zasilania. Aby zainstalować baterię:

- 2.1 Wyrównaj baterię z dolną obudową produktu.
- 2.2. Włóż baterię na miejsce, aż usłyszysz słyszalne kliknięcie, co oznacza, że zatrzask powrócił do pozycji górnej.
- 2.3. Usłyszysz jeden sygnał dźwiękowy i zobaczysz, że wskaźniki i wyświetlacz zapalają się na krótko przed wyłączeniem. Oznacza to, że koncentrator jest pomyślnie podłączony do akumulatora.

NIE DOZWOLONO używanie baterii innych niż określone w niniejszej instrukcji.

Aby korzystać z zasilania prądem zmiennym, wykonaj następujące czynności:

- 2.4 Podłącz zasilacz sieciowy do przewodu zasilającego.
- 2.5 Podłącz przewód zasilający do standardowego gniazdka ściennego.
- 2.6 Podłącz przewód zasilający do portu zasilania znajdującego się obok filtra czyszczącego z tyłu koncentratora.
- 2.7 Usłyszysz jeden sygnał dźwiękowy i zobaczysz, że wskaźniki i wyświetlacz zapalają się na krótko przed wyłączeniem. Oznacza to, że koncentrator został pomyślnie podłączony do zasilania.

NIE DOZWOLONO korzystanie ze źródeł zasilania innych niż określone w niniejszej instrukcji.

NIE DOZWOLONO używanie przewodów zasilających lub akcesoriów innych niż określone w niniejszej instrukcji.



Krok	Instrukcja
<p>7.3.3</p>	<p>Podłącz odpowiednią kaniulę do koncentratora</p> <p>3.1 Zalecana jest pojedyncza kaniula do 7,62 m. Zapewnia to prawidłowe rozpoznawanie oddechu i dostarczanie tlenu.</p> <p>WAŻNE: Niektóre kaniule mogą wymagać dodatkowego dostosowania, aby zapewnić odpowiednią ilość tlenu, skonsultuj się z lekarzem.</p> <p>NIE smaruj złączki, połączenia, rury i inne akcesoria koncentratora.</p> <p>3.2 Podłącz rurkę kaniuli nosowej, wkładając ją do metalowej końcówki kaniuli na górze urządzenia.</p> <p>3.3 Regularnie wymieniaj kaniulę, aby uniknąć zanieczyszczenia lub słabej wydajności kaniuli. Aby uzyskać więcej informacji, patrz Używanie kaniuli nosowej (Rozdział 6.3).</p>



7.4 KORZYSTANIE Z KONCENTRATORA

NIE UŻYWAJ OBOK:

- Smar • Olej • Materiały smarowe • Dym • Płomienie

NIE UŻYWAJ Z:

- CPAP • Nawilzacz • Podłączanie do innych urządzeń

Krok	Instrukcja
<p>7.4.1</p>	<p>Włącz koncentrator</p> <p>1.1 Naciśnij i przytrzymaj przycisk zasilania, aż usłyszysz jeden krótki sygnał dźwiękowy.</p> <p>1.2 Wyświetlacz zaświeci się i pojawi się logo Inogen.</p> <p>WAŻNE: Jeśli wskaźnik wyświetlacza zgaśnie natychmiast po pojawieniu się logo Inogen, oznacza to, że przycisk zasilania nie został przytrzymany wystarczająco długo. Powtórz krok 1.1 i przytrzymaj dłużej przycisk zasilania.</p> <p>1.3 Podczas uruchamiania koncentratora wyświetlana jest ikona trybu gotowości (☼).</p> <p>1.4 Wyświetlacz pokazuje pobór prądu i tryb zasilania.</p> <p>1.5 Po krótkim cyklu rozruchowym rozpoczyna się okres rozgrzewania trwający do dwóch minut. W tym czasie zaczyna się stężenie tlenu, ale jego wartość może być niższa od wymaganej. Po przechowywaniu urządzenia w bardzo niskiej temperaturze może ono wymagać więcej czasu do nagrzewania się.</p>



Krok	Instrukcja
<p>7.4.2</p>	<p>Sprawdź poziom naładowania baterii koncentratora</p> <p>2.1 Gdy koncentrator zostanie całkowicie uruchomiony, wskaźnik na wyświetlaczu zgaśnie.</p> <p>2.2 W tym momencie na ekranie, w miejscu, w którym znajdowała się ikona trybu gotowości (✱), pojawi się procent baterii.</p> <p>2.3 Jeśli poziom naładowania baterii jest niski, podłącz koncentrator do zewnętrznego źródła zasilania, jak opisano w kroku 2.4, lub zainstaluj w pełni naładowaną baterię.</p> <p>2.4 Jeśli akumulator został wyjęty, wróć do Rozdziału 3.6 Część 4 Ładowanie akumulatora koncentratora, aby naładować akumulator.</p>
<p>7.4.3</p>	<p>Ustaw ustawienia zużycia koncentratora</p> <p>3.1 Ustawienie(a) szybkości przepływu jest określone przez lekarza pierwszej pomocy lub lekarza rejonowego.</p> <p>3.2 Użyj przycisków ustawień „+” lub „-”, aby ustawić żądane ustawienie.</p> <p>3.3 Na wyświetlaczu pokazywana jest aktualna wartość.</p> <p>WAŻNE: Podczas zmiany ustawienia częstości może wystąpić różnica w dźwięku, jest to normalne.</p> <p>NIE ustawiaj koncentratora do prędkości przepływu takiego, którego nie przepisał lekarz.</p> <div data-bbox="1003 594 1515 808" data-label="Image"> </div> <div data-bbox="1027 877 1502 1056" data-label="Text"> <p>Zużycie jest przepisane przez lekarza; to jest „dawka” tlenu. Zbyt wysoki lub zbyt niski wskaźnik świadczy o możliwej szkody.</p> </div>

7.4.4

Korzystanie z koncentratora

- 4.1 Umieść kaniulę nosową pod nosem małymi rurkami skierowanymi do nosa i zamocuj rurki ciasno wokół uszu zgodnie z instrukcjami producenta kaniuli.
- 4.2 Oddychaj nosem.
- 4.3 Po rozpoznaniu każdego oddechu miga zielona lampka.
- 4.4 Kaniula nosowa musi być prawidłowo umieszczona na twarzy, konieczne jest oddychanie przez nos.
- 4.5 Urządzenie rozpoznaje początek wdechu i dostarcza tlen dokładnie w momencie wdechu. Urządzenie rozpoznaje każdy oddech i w tym trybie kontynuuje dostarczanie tlenu.
- 4.6 Kiedy zmienia się rytm oddychania, produkt rozpoznaje zmianę i dostarcza tlen w razie potrzeby.

NIE używaj koncentratora jeżeli:

- Czujesz się źle lub nieswojo.
- Koncentrator nie sygnalizuje pulsu tlenu.
- Nie możesz usłyszeć i/lub poczuć pulsu tlenu.
- Nie słychać sygnałów dźwiękowych.

NIE:

- Zezwalaj na palenie lub otwarty ogień w promieniu 6,56 stóp / 2 m od koncentratora.
- pal podczas korzystania z koncentratora.
 - Jeśli palisz, koniecznie wyłącz koncentrator, wyjmij kaniulę i opuść pomieszczenie, w którym znajduje się kaniula lub koncentrator. Jeśli nie ma możliwości opuszczenia pomieszczenia, należy odczekać 10 minut po zatrzymaniu dopływu tlenu.
- pozostaw kaniulę nosową lub na kołdrze lub poduszkach na krześle.

WAŻNE: Jeśli oddychasz bardzo szybko, urządzenie może zgubić jeden oddech, co sprawia wrażenie awarii produktu. Jest to normalne, ponieważ urządzenie potrzebuje czasu na wykrycie i śledzenie zmiany częstości oddechów. Produkt rozpozna następny oddech i zacznie dostarczać tlen w odpowiednim rytmie.



Zapoznaj się z instrukcjami producenta kaniuli dotyczących pielęgnacji kaniuli lub postępuj zgodnie z zaleceniami lekarza.

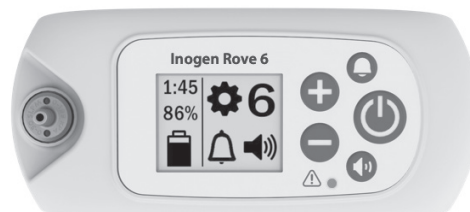

7.4.5

Opcjonalnie: używaj akcesoriów do przenoszenia koncentratora

Aby w razie potrzeby użyć torby do przenoszenia (CA-500):

5.1 Podłącz baterię.

5.2 Konieczne jest włożenie urządzenia do torby przez dolny otwór zapinany na zamek z wycięciem kaniuli skierowanej do góry z przodu po prawej stronie.

5.3 Zapnij dolną klapę

WAŻNE: Upewnij się, że oba wloty są widoczne przez otwarte panele siatkowe po bokach worka, a wylot jest widoczny przez otwarty panel siatkowy z przodu torby.

5.4 Przechowuj przedmioty, takie jak dodatkowe kaniule lub karty identyfikacyjne, w zapinanej na zamek przegrodzie pod przednią klapą torby.

WAŻNE: Torbę tą można przymocować do rączki walizki lub wózka.

Możesz kupić i używać plecaka (CA-550).

5.5 Włóż urządzenie do tych worków tak, aby filtry cząstek nie były zatkane, a wejście zasilania było dostępne.

Plecak nie jest dołączony do systemu, ale można go dokupić osobno.



7.4.6

Wyłącz koncentrator

6.1 Wyłącz urządzenie, naciskając i przytrzymując przycisk zasilania.

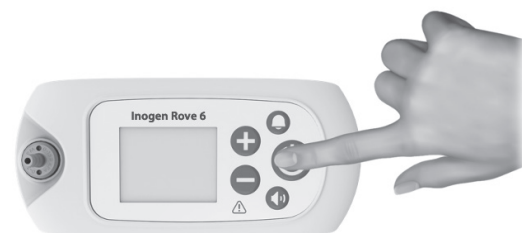

7.5 PRZECHOWYWANIE KONCENTRATORA

Krok	Instrukcja
7.5.1	<p>Przechowywanie koncentratora</p> <p>1.1 Wyjmij baterię z koncentratora.</p> <p>1.2 Przechowuj koncentrator, akumulator i akcesoria zasilające w chłodnym, suchym miejscu.</p> <p>1.3 Przechowuj baterię naładowaną w 40-50%.</p> <p>NIE należy przechowywać w temperaturze poniżej 41°F (5°C) lub powyżej 95°F (35°C) przez dłuższy czas.</p> <p>NIE umieszczaj przedmiotów na otwartym lub spakowanym koncentratorze.</p>

7.6 REAGOWANIE NA ALARMY

OSTRZEŻENIE:

Jeśli nie słyszysz lub nie widzisz alarmów, nie masz normalnej wrażliwości dotykowej lub nie jesteś w stanie zasygnalizować dyskomfort, przed użyciem tego produktu skonsultuj się z lekarzem.

Naciśnięcie przycisku dzwonka włącza (włącza) i wyłącza (wyłącza) alarm o braku oddechu. Jeśli nie są włączone żadne sygnały dźwiękowe wykrywania oddechu (ponieważ koncentrator nie wykrył oddechu przez 60 sekund, patrz Rozdział 8: Alarmy stanów braku wykrywania oddechu), koncentrator wyda trzy sygnały dźwiękowe co 25 sekund, a żółta dioda LED będzie migać. Kiedy ten alarm zostanie wyzwolony, koncentrator zacznie pulsować tlenem z szybkością 20 bolusów na minutę. Jeśli sygnał dźwiękowy braku oddechu jest wyłączony, koncentrator zareaguje w taki sam sposób, jak gdyby nie było żadnego oddechu przez 60 sekund, ALE nie włączy 3 powtórných sygnałów dźwiękowych. Włączenie lub wyłączenie trybu wykrywania braku oddechu nie wpływa na działanie innych alarmów ani powiadomień urządzenia.

WAŻNE: System alarmowy jest testowany podczas uruchomienia. Powinieneś zobaczyć, że wszystkie lampki ostrzegawcze zapalają się na chwilę i rozlegnie się sygnał dźwiękowy. Jeśli podejrzewasz, że alarm nie działa prawidłowo, skontaktuj się z dystrybutorem, aby sprawdzić, czy alarm działa prawidłowo.

7.7 PODRÓŻOWANIE Z KONCENTRATOREM

FAA pozwala na stosowanie tego urządzenia w większości samolotów amerykańskich.

WAŻNE: Obowiązkiem pacjenta jest sprawdzenie konkretnego przewoźnika lotniczego dla lotów krajowych i międzynarodowych.

Podczas podróży z urządzeniem pamiętaj, aby zabrać ze sobą zasilacz sieciowy i zewnętrzną ładowarkę (jeśli posiadasz). Zaleca się korzystanie z zewnętrznego źródła zasilania (tj. podłączanie do gniazdka ściennego), jeśli jest dostępne, aby bateria była w pełni naładowana.

Weź ze sobą w pełni naładowane akumulatory, aby zasilać koncentrator przez cały lot z zapasem co najmniej 150% na wypadek opóźnienia lotu. Zwróć uwagę - przepisy FAA wymagają, aby wszystkie dodatkowe baterie były indywidualnie pakowane i chronione, aby zapobiec zwarciom, i przewożone były tylko w bagażu podręcznym na pokładzie samolotu.

Na pokładzie samolotu nie wolno używać zasilacza sieciowego do ładowania baterii produktu. Podróżując autobusem, pociągiem lub statkiem, poproś firmę transportową o dostęp do sieci pokładowej.

8. SŁOWNIK WSKAŹNIKÓW ALARMÓW I IKON PRODUKTU



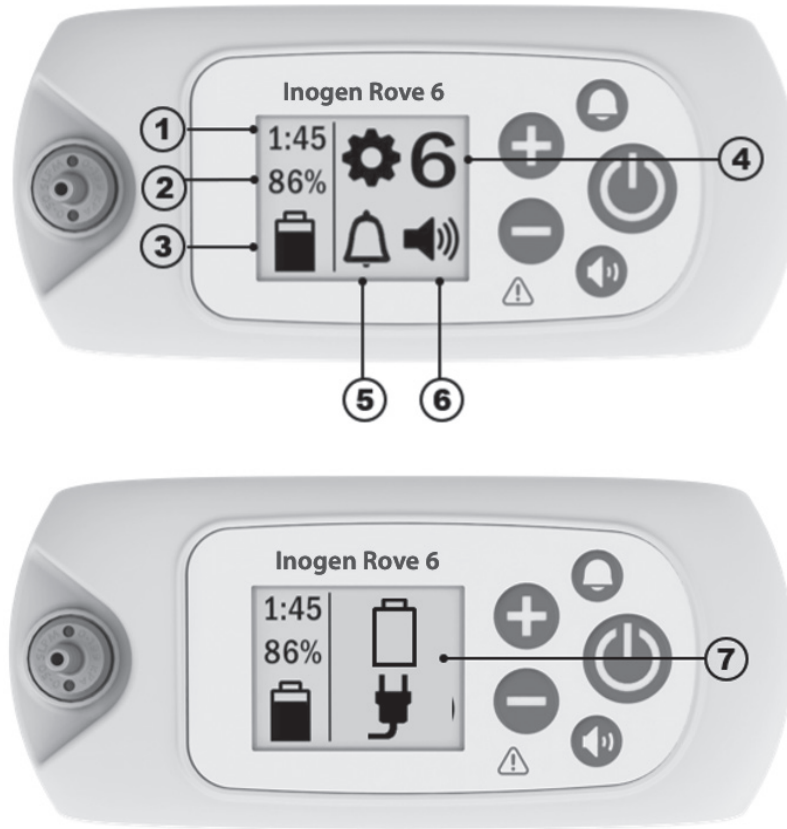

8.1 INFORMACJE OGÓLNE

Różne ikony i alarmy służą do przekazywania informacji o stanie urządzenia. W tym słowniczku opisano wszystkie ikony i alarmy w celu prawidłowej interpretacji stanu urządzenia.



1	Ikona stanu baterii nr 1: Pokazuje w przybliżeniu, ile czasu pracy pozostało na bieżącym naładowaniu baterii przy bieżącym ustawieniu szybkości	2	Ikona stanu baterii nr 2: pokaże % naładowania baterii
3	Ikona informacji o baterii i źródle zasilania: informuje, czy bateria jest włożona, poziom naładowania baterii, czy urządzenie jest podłączone do źródła zasilania oraz czy bateria jest ładowana. Lista ikon znajduje się w rozdziale dotyczącym zasilania.	4	Ustawienie przepływu: pokazuje, przy jakim ustawieniu przepływu pracuje produkt, od 1 do 6
5	Ikona alarmu braku oddechu: wskazuje, czy alarm dźwiękowy jest włączony, czy wyłączony	6	Ikona głośności: informuje o poziomie głośności alarmu
7	Ikony informacyjne lub alarmowe: alarmy informacyjne lub alarmy wizualne. Może to być wyświetlane jako jedna lub więcej ikon i może im towarzyszyć alarm dźwiękowy.		

8.2 IKONY TRYBÓW





	Alarm dźwiękowy informujący o braku oddechu jest włączony.		Sygnal dźwiękowy przy braku oddechu jest wyłączony (OFF). Jest to domyślny stan alertu.
	Poziom sygnału dźwiękowego 1		Poziom sygnału dźwiękowego 3
	Poziom sygnału dźwiękowego 2		Poziom sygnału dźwiękowego 4





8.3 IKONY BLUETOOTH (DLA MODELI BLUETOOTH)

	Bluetooth jest wyłączony.		Bluetooth jest włączony.
	Parowanie z aplikacją Inogen Connect.		Koncentrator jest odłączony od urządzenia mobilnego.

8.4 IKONY INFORMACYJNE

Poniższym ikonom nie towarzyszy sygnał dźwiękowy ani zmiana stanu lampek kontrolnych.

Ikony na wyświetlaczu	Opis i działania (w razie konieczności)
	Ustawienie przepływu „X” reprezentuje ustawioną prędkość przepływu (na przykład ustawienie 2).
	Wskaźnik oczekiwania Ten symbol pojawia się, gdy koncentrator jest uruchomiony. Po krótkim cyklu rozruchowym rozpoczyna się okres nagrzewania trwający do 2 minut. W tym czasie zaczyna się stężenie tlenu, ale jego wartość może być niższa od wymaganej.
HH:MM	Pozostały czas pracy baterii „GG:MM” wyświetla przybliżony czas pracy baterii przy danym pozostałym naładowaniu w godzinach:minutach (np. 1:45).
	Ładowanie baterii i stan ładowania Ten symbol oznacza, że bateria jest zamocowana i ładowana. Aby uzyskać pełną listę symboli ładowania baterii, zobacz Ładowanie baterii koncentratora (rozdział 3.6.4).
	Stan naładowania baterii Ten symbol wskazuje na poziom naładowania baterii (na przykładzie około 50%). Zobacz „Sprawdzenie stanu baterii zainstalowanej w urządzeniu” (Rozdział 3.6.2).
XX%	% naładowania baterii Ten symbol jest wyświetlany, gdy koncentrator jest podłączony do sieci i służy do ładowania akumulatora (nie służy do produkcji tlenu). Wskaźnik 95% - 100% dla w pełni naładowanego akumulatora po odłączeniu zasilania jest normalne. Ten stan przedłuża żywotność baterii.

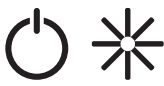
Ikony na wyświetlaczu	Opis i działania (w razie konieczności)
	<p>Zresetuj sito (kolumny)</p> <p>Ten symbol jest wyświetlany, gdy kolumna wymaga obsługi technicznej oraz po wymianie kolumn.</p>
	<p>Pomyślne zresetowanie sita</p> <p>Ten symbol jest wyświetlany po pomyślnym zresetowaniu kolumn sitowych.</p>
	<p>Trwa przesyłanie dziennika danych lub trwa aktualizacja w toku (tylko aplikacja)</p> <p>Ta ikona jest wyświetlana podczas przesyłania wszystkich dzienników danych i aktualizacji oprogramowania zainicjowanych przez aplikację Inogen Connect.</p>
	<p>Powodzenie przesyłania dziennika danych (tylko aplikacja)</p> <p>Ta ikona jest wyświetlana po pomyślnym przesłaniu dzienników danych za pośrednictwem aplikacji Inogen Connect.</p>
Poniższym wyświetlanym ikonom towarzyszy pojedynczy krótki sygnał dźwiękowy.	
	<p>Proszę czekać, produkt się wyłącza</p> <p>Przycisk zasilania został przytrzymany przez 2 sekundy. System koncentratora jest wyłączany.</p>
<p>HH:MM Vx.x:SN</p>	<p>Żywotność (GG:MM), wersja oprogramowania i wyświetlanie numeru seryjnego (Vx.x:SN)</p> <p>Wyświetlany, jeśli przycisk brzęczyka „Brak oddechu” został naciśnięty przez pięć sekund podczas pracy koncentratora.</p>

8.5. ALARMY

Podczas pracy koncentrator monitoruje różne parametry i aktywuje inteligentny system alarmowy w przypadku awarii koncentratora. Algorytmy matematyczne i opóźnienia czasowe są wykorzystywane w celu zmniejszenia prawdopodobieństwa fałszywych alarmów, przy jednoczesnym zapewnieniu prawidłowego powiadamiania o nietypowej sytuacji. Jeśli istnieje wiele jednoczesnych zdarzeń, wyświetlane jest zdarzenie o wyższym priorytecie. Należy pamiętać, że brak reakcji na przyczynę stanu alarmowego może potencjalnie skutkować jedynie dyskomfortem lub odwracalnymi niewielkimi obrażeniami (takimi jak zmniejszony dopływ tlenu lub oparzenia). W przypadku alarmu, spróbuj rozwiązać problem i/lub przełączyć się na zapasowe źródło tlenu.

OSTRZEŻENIE!

Ryzyko zranienia się

- Alarmy dźwiękowe ostrzegają użytkownika o problemach. Aby zagwarantować słyszalność alarmów dźwiękowych, konieczne jest określenie maksymalnej dopuszczalnej odległości użytkownika w zależności od poziomu hałasu otoczenia. Upewnij się, że produkt znajduje się w miejscu, w którym można usłyszeć lub zobaczyć alarmy, jeśli wystąpią.

W poniższym rozdziale wymieniono i opisano wszystkie możliwe stany alarmowe. System alarmowy ma za zadanie ostrzegać operatora, gdy urządzenie jest przenoszone w torbie na ramię lub gdy urządzenie znajduje się w zasięgu kaniuli nosowej.

Po uruchomieniu urządzenie wykonuje automatyczny test systemu alarmowego, włączając wszystkie diody LED i na krótko aktywuje

sygnał dźwiękowy. Jeśli odłączysz wtyczkę, gdy bateria jest podłączona, alarm będzie działał normalnie. Jeśli baterii brak lub produkt nie jest podłączony do zasilania AC lub DC, alarmy nie zostaną aktywowane z powodu braku zasilania. Przy podłączonym akumulatorze utrata zasilania trwająca mniej niż 30 sekund nie będzie miała wpływu na system alarmowy.

WAŻNE: Jeśli istnieje wiele jednoczesnych zdarzeń, wyświetlane jest zdarzenie o wyższym priorytecie.

WAŻNE: Brak reakcji na przyczynę alertów o niskim, średnim i wysokim priorytecie może spowodować dyskomfort lub niewielkie odwracalne uszkodzenia na tak długo, aby przełączyć się na zapasowe źródło tlenu.



8.5.1 DZIENNIK ALARMÓW

Urządzenie prowadzi dziennik alarmów dostępny dla pacjenta, który umożliwia dostęp i przeglądanie najnowszych alarmów na ekranie LCD (z wyłączeniem braku oddychania, sprawdzenia kaniuli, niskiego poziomu baterii/wtyczki podłączania i rozładowania/podłączenia baterii). Dziennik alarmów jest zachowywany w pamięci po całkowitym wyłączeniu urządzenia. Aby uzyskać dostęp do dziennika alarmów, upewnij się, że koncentrator jest podłączony do sieci i jest wyłączony. Naciśnij i przytrzymaj przycisk plus (+) przez 5 sekund. Ponadto dziennik alarmów można znaleźć w zakładce „Advanced” (Zaawansowany) aplikacji Inogen Connect w sekcji „Error Recall” (Wezwanie błędów).

Gdy tylko zostanie aktywowany nowy alarm, ponawia on poprzedni alarm. Dziennik alarmów jest przechowywany w pamięci po wyłączeniu urządzenia. Czas, jaki upłynął od wystąpienia błędu jest wyświetlany wraz z ostatnim alarmem w dzienniku alarmów. Ponadto urządzenie utrzymuje dziennik alarmów obsługi i napraw, który nie jest dostępny dla pacjenta.

8.5.2 SYGNAŁY INFORMACYJNE (POZIOM 1)

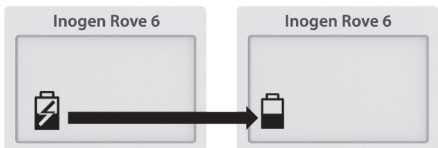
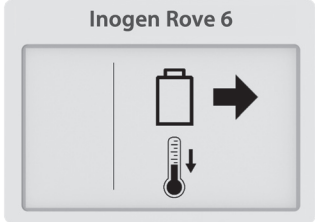
Następującym komunikatom ostrzegawczym towarzyszy **pojedynczy krótki sygnał dźwiękowy**.

Ikona wyświetlacza	Opis	Instrukcja
	<p>Awaria zasilania lub odłączenie zasilania zewnętrznego</p> <p>Akumulator przestał się ładować, a urządzenie przełączyło się na zasilanie od akumulatora. W końcu bateria zostanie wyczerpana.</p>	<p>Podłącz zasilanie, aby kontynuować ładowanie akumulatora.</p>
	<p>Przegrzanie baterii</p> <p>Wyjmij i schłódź baterię.</p>	<p>Akumulator należy wyjąć i schłodzić przed ponownym użyciem.</p>
	<p>Błąd baterii</p> <p>Sprawdź baterię.</p>	<p>Sprawdź, czy akumulator jest prawidłowo podłączony i przymocowany do koncentratora, zatrzask powinien być w pozycji zamkniętej. Jeśli ta sama bateria psuje się wielokrotnie, wymień ją na nową lub wyjmij baterię i włącz koncentrator za pomocą zewnętrznego źródła zasilania.</p>

Polish

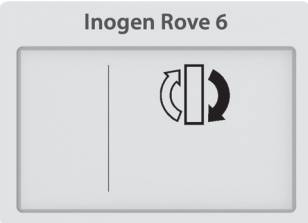
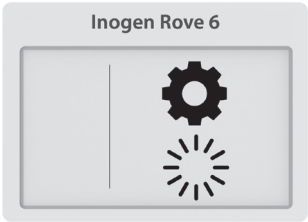

8.5.3 ALERTY O NISKIM PRIORYTECIE (POZIOM 2)

Następującym alarmom o niskim priorytecie towarzyszy **pojedynczy sygnał dźwiękowy** i **świecąca żółta dioda LED**.

Ikona wyświetlacza	Opis	Instrukcja
	Wymień głośniki Głośniki należy wymienić w ciągu 30 dni.	Skontaktuj się z dostawcą sprzętu, aby zorganizować serwis i/lub zamówić nowe głośniki u producenta.
	Wydłużone uruchomienie Stężenie tlenu wynosi <87% po dwóch minutach od sekwencji uruchomienia urządzenia i co najmniej 10 oddechów zostało zarejestrowanych w ciągu ostatniej minuty.	Odczekaj kilka minut, aby sprawdzić, czy stężenie tlenu poprawiło się (alarm zniknie). Jeśli stan się utrzymuje, włączy się alarm pomocniczy. Postępuj zgodnie z instrukcjami dla tego alarmu lub skontaktuj się z dostawcą sprzętu. Jeśli alarm pojawia się często podczas uruchamiania, może to oznaczać, że wkrótce nadejdzie konserwacja (wymiana głośników).

8.5.4 ALERTY O NISKIM PRIORYTECIE (POZIOM 3)

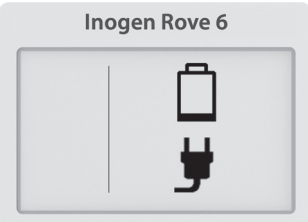

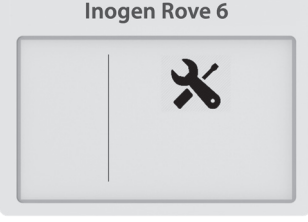
Następującym alarmom o niskim priorytecie towarzyszy **podwójny sygnał dźwiękowy** i **świecąca żółta dioda LED**.



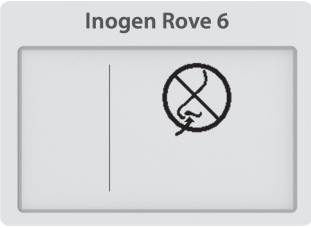

Ikona wyświetlacza	Opis	Instrukcja
	Niski poziom naładowania baterii, podłącz do sieci Niski poziom baterii, czas pracy wynosi mniej niż 10 minut.	Podłącz zewnętrzne zasilanie, wyłącz i włóż w pełni naładowany akumulator.
	Mało tlenu Niewielki spadek wydajności (<82%) wytwarzania tlenu przez koncentrator w ciągu 10 minut.	Jeśli sygnał nie ustąpi, skontaktuj się z dostawcą sprzętu.
	Wymagana obsługa Urządzenie należy serwisować jak najszybciej. Koncentrator działa zgodnie ze specyfikacją i dalsza eksploatacja jest dozwolona.	Skontaktuj się z dostawcą sprzętu i umów się na serwis.

Ikona wyświetlacza	Opis	Instrukcja
	<p>Ostrożnie! Przegrzanie baterii</p> <p>Maksymalna temperatura akumulatora została osiągnięta podczas zasilania akumulatora.</p>	<p>Jeśli to możliwe, przenieś urządzenie w chłodne miejsce lub podłącz zewnętrzne źródło zasilania i wyjmij baterię. Jeśli sygnał nie ustąpi, skontaktuj się z dostawcą sprzętu.</p>
	<p>Ostrożnie! Wysoka temperatura systemu!</p> <p>Temperatura koncentratora zbliża się do limitu.</p>	<p>Jeśli to możliwe, przenieś produkt w chłodne miejsce. Upewnij się, że nie ma przeszkód w kanałach wlotowych i wylotowych oraz czystości filtra. Jeśli sygnał nie ustąpi, skontaktuj się z dostawcą sprzętu.</p>

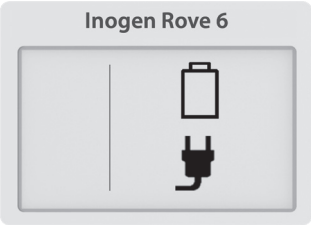
8.5.5 ALERTY O ŚREDNIM PRIORYTECIE (POZIOM 4)

Następnym alertom o średnim priorytecie towarzyszy **potrójny sygnał dźwiękowy** co 25 sekund oraz **migające żółte światło**.

Ikona wyświetlacza	Opis	Instrukcja
	<p>Nie wykryto oddechu, sprawdź kaniulę</p> <p>Koncentrator nie wykrył oddechu przez 60 sekund.</p>	<p>Sprawdzić, czy kaniula jest podłączona do koncentratora, rurki nie są zagięte i czy kaniula jest prawidłowo umieszczona w nosie.</p>
	<p>Niski poziom dostarczanego tlenu</p> <p>Wyjściowe stężenie tlenu wynosi poniżej 50% od 10 minut.</p>	<p>Jeśli stan będzie się utrzymywał, należy użyć zapasowego źródła tlenu i skontaktować się z dostawcą sprzętu w celu zaplanowania przeglądu.</p>
	<p>Błąd w dostawie tlenu</p> <p>Wykryto oddech, ale nie wykryto właściwego zaopatrzenia w tlen.</p>	<p>Jeśli stan będzie się utrzymywał, należy użyć zapasowego źródła tlenu i skontaktować się z dostawcą sprzętu w celu zaplanowania przeglądu.</p>
	<p>Akumulator rozładowany, podłącz do sieci</p> <p>Koncentrator ma niewystarczająco naładowaną baterię. Koncentrator wyłączy się i przestanie dostarczać tlen.</p>	<p>Podłącz zewnętrzne źródło zasilania lub zainstaluj w pełni naładowaną baterię. Jeśli produkt został wyłączony, naciśnij i przytrzymaj przycisk zasilania, aby go ponownie włączyć.</p>

Ikona wyświetlacza	Opis	Instrukcja
	<p>Przegrzanie baterii</p> <p>Przekroczenie maksymalnej temperatury baterii, gdy urządzenie jest zasilane od baterii. Koncentrator wyłączy się i przestanie dostarczać tlen.</p>	<p>Jeśli to możliwe, przenieś urządzenie w chłodne miejsce, wyłącz i włącz zasilanie. Upewnij się, że nie ma przeszkód w kanałach wlotowych i wylotowych oraz czystości filtra. Jeśli awaria nie ustąpi, przełącz na zewnętrzne źródło zasilania lub zapasowe źródło tlenu, skontaktuj się z dostawcą sprzętu.</p>
	<p>Wysoka temperatura systemu</p> <p>Zbyt wysoka temperatura koncentratora. Koncentrator wyłączy się i przestanie dostarczać tlen.</p>	<p>Upewnij się, że nie ma przeszkód w kanałach wlotowych i wylotowych oraz czystości filtra. Jeśli awaria nie ustąpi, przełącz się na zapasowe źródło tlenu, skontaktuj się z dostawcą sprzętu.</p>
	<p>Awaria czujnika</p> <p>Awaria czujnika tlenu w urządzeniu.</p>	<p>Dalsza eksploatacja produktu jest dozwolona. Jeśli awaria będzie się powtarzać, skontaktuj się z dostawcą sprzętu.</p>
	<p>System chłodzący</p> <p>System chłodzący (<math>< 2^{\circ}\text{C}</math>). Koncentrator wyłączy się i przestanie dostarczać tlen.</p>	<p>Przenieś urządzenie do ciepłego pomieszczenia i pozwól mu się rozgrzać przed włączeniem. Jeśli awaria nie ustąpi, przełącz się na zapasowe źródło tlenu, skontaktuj się z dostawcą sprzętu.</p>
	<p>Błąd systemu</p> <p>Produkcja tlenu przez koncentrator zostaje zatrzymana, produkt wyłącza się.</p>	<p>Przełącz się na zapasowe źródło tlenu i skontaktuj się z dostawcą sprzętu.</p>

9. ROZWIĄZYWANIE PROBLEMÓW

Problem	Możliwa przyczyna	Zalecane rozwiązanie
<p>Każdy problem, któremu towarzyszy napis na wyświetlaczu urządzenia, sygnał świetlny i/lub dźwiękowy</p>	<p>Zobacz słowniczek ikon i alarmów urządzenia</p>	<p>Zobacz słowniczek ikon i alarmów urządzenia</p>

Problem	Możliwa przyczyna	Zalecane rozwiązanie
Urządzenie nie włącza się po naciśnięciu przycisku włączania/wyłączania	Niski poziom lub brak baterii	Podłącz zewnętrzne zasilanie, wymień baterię na w pełni naładowaną baterię
	Nieprawidłowe podłączenie zasilania AC	Sprawdź podłączenie zasilania, upewnij się, że zielony wskaźnik świeci stale
	Nieprawidłowe podłączenie przewodu stałego zasilania DC	Sprawdź połączenie przewodu zasilania prądem stałym w urządzeniu oraz w zapalnicze lub pomocniczym przewodzie zasilania prądem stałym
	Awaria	Skontaktuj się z dostawcą sprzętu
Brak dopływu tlenu	Urządzenie nie jest włączone	Włącz produkt, naciskając przycisk On-Off
	Kaniula podłączona nieprawidłowo lub jest skręcona/zatkana	Sprawdź kaniulę i jej podłączenie do złączki urządzenia
Nie łączy się z Bluetooth	Inne urządzenia mogą powodować zakłócenia lub są zbyt daleko od siebie.	Odsuń koncentrator od innych urządzeń elektronicznych i/lub zbliż go do urządzenia mobilnego.

10. CZYSZCZENIE, PIELĘGNACJA I KORZYSTANIE

Operator musi przeprowadzać okresową kontrolę wzrokową urządzenia. ISO 80601-2-67, punkt 201.79.2.12

OSTRZEŻENIE!

Ryzyko śmierci lub obrażeń

- NIE NALEŻY wykonywać czynności serwisowych ani technicznych podczas pracy urządzenia.
- Zabrania się demontowania produktu i jego dodatkowych urządzeń, wykonywania jakichkolwiek czynności obsługowych innych niż określone w rozdziale obsługi; W przeciwnym razie może dojść do porażenia prądem i gwarancja wygaśnie. Usunięcie etykiety zabezpieczającej jest niedozwolone. W przypadku problemu nie opisanego w tej instrukcji, skontaktuj się z dostawcą sprzętu w celu wykonania naprawy przez wykwalifikowany personel.
- Nie używaj głośników innych niż określone w tej instrukcji. Korzystanie z głośników innych niż określone może spowodować zagrożenie bezpieczeństwa i/lub wadliwe działanie urządzenia oraz unieważni gwarancję.
- Używaj wyłącznie części zamiennych zalecanych przez producenta, aby zapewnić prawidłowe działanie i uniknąć ryzyka pożaru i oparzeń.
- Przegląd wizualny urządzenia należy przeprowadzać okresowo, aby upewnić się, że zewnątrz elementy nie są uszkodzone. Typowy przegląd wizualny obejmuje:
 - Złącza akumulatora – nie mogą być wygięte ani zdeformowane.
 - Wycięcie kaniuli - musi być proste i całkowicie przylegać do ciała.
 - Obudowa - musi być całkowicie osadzona i pewnie zamocowana, bez pęknięć lub innych widocznych uszkodzeń.
 - Filtry zgrubne — muszą być na swoim miejscu i wolne od zanieczyszczeń, kurzu i innych przeszkód.
 - Filtr czyszczący - musi być bezpiecznie zamocowany i znajdować się na swoim miejscu.

Części zamienne można kupić u producenta na stronie www.inogen.com lub dzwoniąc pod 1-877-466-4364.

10.1 WYMIANA KANIULI

Kaniulę nosową należy regularnie wymieniać, zgodnie z instrukcją użytkownika producenta. Zapytaj swojego lekarza lub dostawcę sprzętu o częstotliwość wymiany kaniuli.

10.2 CZYSZCZENIE OBUDOWY

NIEBEZPIECZEŃSTWO!

Ryzyko zranienia się

Płyn może uszkodzić wewnętrzne elementy koncentratora i jego wyposażenie. Aby uniknąć uszkodzenia lub obrażeń w wyniku porażenia prądem:

- Przed czyszczeniem wyłącz koncentrator i odłącz przewód zasilający.
- NIE WOLNO dopuścić dostania się środka czyszczącego do wlotów i wylotów powietrza.
- NIE rozpylaj ani nie nakładaj środków czyszczących bezpośrednio na obudowę.
- NIE WOLNO płukać urządzenie.
- NIE zanurzaj urządzenie ani akcesoriów w płynach.

OSTRZEŻENIE!

Ryzyko śmierci lub obrażeń

Silne chemikalia mogą uszkodzić koncentrator i filtry

- NIE NALEŻY czyścić powierzchni środkami czyszczącymi na bazie alkoholu lub alkoholem (alkoholem izopropylowym), środkami czyszczącymi na bazie stężonego chloru (chlorku etylenu), środkami czyszczącymi na bazie ropy naftowej ani żadnymi innymi żrącymi chemikaliami.

Używaj tylko łagodnego płynu do mycia naczyń.

Okresowo czyść obudowę w następujący sposób:

1. Upewnij się, że koncentrator jest wyłączony i wyjęty z torby.
2. Zewnętrzną część obudowy można czyścić ściereczką zwilżoną łagodnym płynnym detergentem i wodą.
3. Pozostaw koncentrator do wyschnięcia na powietrzu lub użyj suchego ręcznika przed jego użyciem i włożeniem koncentratora do torby lub plecaka .

WAŻNE: Zewnętrzne czyszczenie produktu powinno odbywać się co tydzień; akcesoria należy czyścić w razie potrzeby. Przed przekazaniem koncentratora do nowego pacjenta należy wyczyścić urządzenie z zewnątrz i wymienić filtr wyjściowy.

10.3 CZYSZCZENIE I WYMIANA FILTRA (RP-501)

Filtry czyszczące należy czyścić **co tydzień**, aby zapewnić swobodny przepływ powietrza.





Do czyszczenia:

1. Usuń filtry czyszczące z obu końcówek wlotowych urządzenia.
2. Filtr czyszczący należy umyć łagodnym detergentem i wodą, wypłukać w wodzie i wysuszyć przed ponownym użyciem.

Skontaktuj się z dostawcą sprzętu lub firmą Inogen, aby kupić zamienne filtry czyszczące.

10.4 WYMIANA PRĘTA KANIULI I FILTRA WYDECHOWEGO (RP-506)

Wycięcie na kaniuli łączy ścieżkę gazu z kaniulą, a filtr wydechowy ma za zadanie chronić użytkownika przed wdychaniem drobnych cząstek podczas używania urządzenia. Filtr wydechowy znajduje się za wcięciem kaniuli i należy go wymieniać podczas zmiany pacjenta lub podczas wymiany wcięcia kaniuli. Aby wymienić wcięcie kaniuli i filtr wydechowy, wykonaj następujące czynności:

Krok	Instrukcja
1	<p>1.1 Obróć klucz w kierunku przeciwnym do ruchu wskazówek zegara, aby odkręcić nacięcie na kaniuli.</p> 
2	<p>2.1 Usuń nacięcie kaniuli.</p> 
3	<p>3.1 Upewnij się, że w środku nie pozostały żadne zanieczyszczenia.</p> <p>3.2 Włóż nową zintegrowaną kaniulę i filtr wydechowy.</p> 
4	<p>4.1 Przekręć klucz zgodnie z ruchem wskazówek zegara, aż nacięcie na kaniuli będzie bezpieczne. Nie przekraczaj za mocno.</p> 

10.5 WYMIANA BEZPIECZNIKA PRZEWODU ZASILAJĄCEGO DC PRĄD (RP-125)

W przewodzie zasilającym prądu stałego zapalniczki znajduje się bezpiecznik. Jeśli przewód zasilający prądu stałego jest podłączony do działającego źródła zasilania, ale urządzenie nie jest zasilane, potrzebna jest wymiana bezpiecznika.

OSTRZEŻENIE NIEBEZPIECZEŃSTWO ZADŁAWIANIA SIĘ: Wymiana bezpiecznika odsłania małe części, trzymaj urządzenie z dala od małych dzieci i zwierząt.



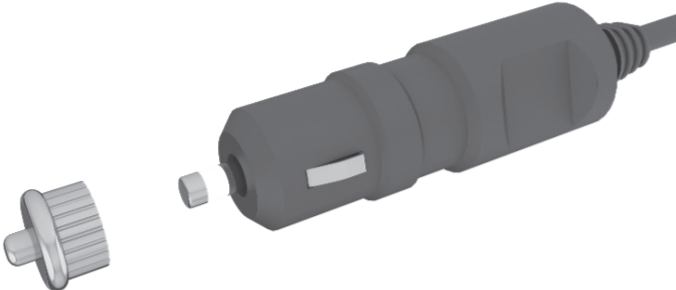

- **KRYTYCZNE ROZMIARY BEZPIECZNIKÓW:** Nieprawidłowo dobrany zamienny bezpiecznik może spowodować pożar lub nieodpowiednią ochronę sprzętu. Wymieniaj tylko na bezpieczniki tego samego typu i nominału.
- **PORAŻENIE PRĄDEM:** Przed przystąpieniem do wymiany bezpiecznika należy całkowicie odłączyć kabel.
- Nie zawieszaj żadnych akcesoriów ani uchwytów na akcesoriach.





Aby wymienić bezpiecznik:

Krok	Instrukcja	
1	1.1 Odkręć pokrywę, zdejmij nasadkę. W razie potrzeby użyj narzędzia.	
2	2.1 Zdejmij pokrywę, nasadkę i bezpiecznik.	
3	3.1 Sprężyna musi pozostać wewnątrz korpusu adaptera do zapalniczki. 3.2 Jeśli sprężyna zostanie usunięta, należy ją włożyć przed wymianą nowego bezpiecznika.	
4	4.1 Zainstaluj nowy bezpiecznik. 4.2 Zainstaluj końcówkę na miejsce. 4.3 Zapewnić właściwe dopasowanie i szczelność pierścienia ustalającego.	

10.6 WYMIANA GŁOŚNIKA

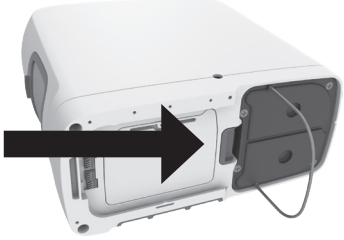
Urządzenie jest zaprogramowane tak, aby powiadamiało o konieczności wymiany głośników (patrz rozdział Alarmy). Głośniki muszą być zakupione od producenta lub usługodawcy i są zaprojektowane tak, aby pacjent mógł je łatwo wymienić, wykonując następujące czynności:

Krok	Opis	
1	1.1 Wyłącz urządzenie, naciskając i przytrzymując przycisk zasilania.	
2	2.1 Jeśli urządzenie było używane, wyjmij go z torby.	
3	3.1 Wyjmij baterię z urządzenia.	
4	4.1 Połóż urządzenie na boku tak, aby spód był widoczny. 4.2 Głośniki znajdują się po jednej stronie urządzenia.	

Krok	Opis	
5	<p>5.1 Wyjmij głośniki, odsuwając przycisk zatrzasku od głośników.</p> <p>5.2 Trzymając przycisk zatrzasku w pozycji otwartej, wysuń głośniki z urządzenia, podnosząc i pociągając metalowy uchwyt.</p>	
6	<p>6.1 Całkowicie wyjmij głośniki z urządzenia, wyciągając metalowy uchwyt na zewnątrz.</p> <p>6.2 Usuń dwa głośniki razem.</p>	
7	<p>7.1 Aby zainstalować nowe głośniki, najpierw zdejmij cztery (4) zaślepki z nowych głośników.</p> <p>7.2 Upewnij się, że pod osłonami nie ma kurzu ani zanieczyszczeń.</p>	
8	<p>8.1 Włóż nowe głośniki do urządzenia natychmiast po zdjęciu zaślepek.</p> <p>8.2 Naciśnij głośniki, aż zatrzask wyda słyszalne kliknięcie i powróci do pozycji zamkniętej.</p> <p>8.3 Naciśnij i złóż metalowy uchwyt równo ze spodem głośników.</p> <p>NIE: pozostawiaj końce głośników otwarte.</p>	

WAŻNE: Musisz powiadomić urządzenie o wymianie głośników. Można to zrobić przez urządzenie lub przez aplikację Inogen Connect.

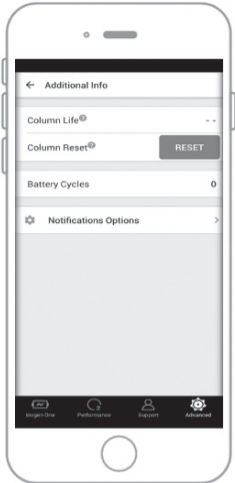
Krok	Opis	
9	<p>Zresetuj głośniki przez urządzenie</p> <p>9.1 Podłącz urządzenie do zasilania sieciowego, ale NIE włączaj go.</p> <p>9.2 Naciśnij i przytrzymaj przyciski plus (+) i minus (-) przez 5 sekund. Na ekranie pojawi się ikona informacji o resetowaniu ekranu.</p> <p>9.3 Puść przyciski, gdy na ekranie pojawi się ikona resetowania sita.</p> <p>9.4 Naciśnij przycisk połączenia jeden raz. Na ekranie pojawi się ikona informacyjna „Pomyślny reset sita”.</p> <p>9.5 Naciśnij i przytrzymaj przycisk zasilania, aby włączyć urządzenie.</p>	
10	<p>Resetowanie głośników za pomocą aplikacji Inogen Connect</p> <p>10.1 Otwórz aplikację Inogen Connect na swoim urządzeniu mobilnym lub tablecie.</p> <p>10.2 Przejdź do ekranu <i>Advanced</i>.</p> <p>10.3 Kliknij <i>Additional Information</i> (Dodatkowa informacja).</p> <p>10.4 Kliknij przycisk <i>Column Reset</i> (Reset głośników).</p>	

10.7 PIEŁĘGNACJA I OBSŁUGA AKUMULATORA

Akumulatory litowo-jonowe wymagają szczególnej troski, aby zapewnić prawidłowe działanie i długą żywotność. Używaj tylko baterii zgodnych z Twoim urządzeniem.

- **Utrzymuj w suchości:** Trzymaj baterię z dala od płynów. Jeśli akumulator ulegnie zamoczeniu, natychmiast przerwij pracę i wyrzuć akumulator w zalecany sposób.
- **Wpływ temperatury na wydajność baterii:** Akumulator zapewnia zasilanie urządzenia w praktycznie każdym środowisku. Aby przedłużyć żywotność baterii, nie używaj jej przez dłuższy czas w temperaturach poniżej 5°C (41°F) i powyżej 35°C (95°F).
- **Przechowywanie akumulatora:** Wyjmij baterię z urządzenia, gdy nie jest używany, aby uniknąć przypadkowego rozładowania. Akumulator należy przechowywać w chłodnym i suchym miejscu. Akumulator powinien być przechowywany w co najmniej 40-50% naładowania. Aby utrzymać maksymalną żywotność baterii, należy ją ładować do pełnego naładowania i rozładowywać do 0% co najmniej raz na 90 dni. Nie przechowuj baterii urządzenia w ekstremalnych temperaturach, poniżej -20°C (-4°F) lub powyżej 60°C (140°F) przez dłuższy czas.
- **Utylizacja baterii:** Skontaktuj się z dostawcą w celu prawidłowej utylizacji baterii. Baterie litowo-jonowe, podobnie jak wszystkie akumulatory, nadają się do recyklingu i nie powinny być spalane.

10.8 ŻYWOTNOŚĆ EKSPLOATACYJNA

Przybliżona żywotność wynosi 5 lat, z wyjątkiem sit (plastikowych głośników), których żywotności wynosi 1 rok i baterii o żywotności 500 pełnych cykli ładowania/rozładowania.

11. PAROWANIE URZĄDZENIA Z APLIKACJĄ CONNECT





Aplikacja Inogen Connect łączy przenośny koncentrator tlenu z urządzeniem mobilnym lub tabletem za pomocą technologii Bluetooth. Aplikacja nie jest dostępna we wszystkich krajach — skontaktuj się z dostawcą sprzętu, aby uzyskać więcej informacji.



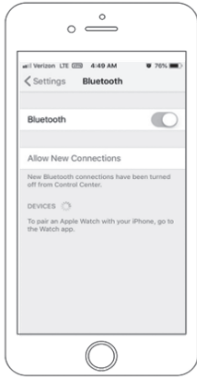
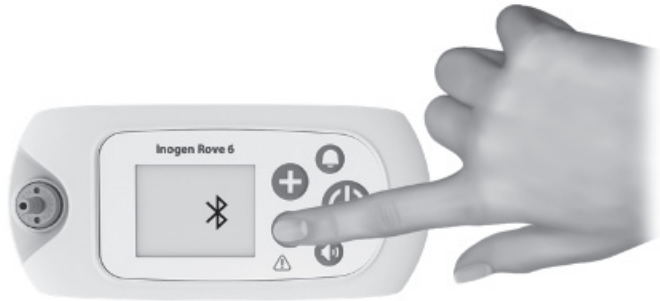

WAŻNE: aplikacja nie ma na celu zastąpienia panelu interfejsu użytkownika, który jest głównym źródłem informacji i do którego pacjent musi mieć dostęp podczas obsługi urządzenia.

WAŻNE: Podłączenie Inogen Rove 6 do Bluetooth, które obejmuje inny sprzęt, może spowodować niezidentyfikowane wcześniej ryzyko dla pacjentów, operatorów lub innych osób trzecich. Odpowiedzialna organizacja musi zidentyfikować, przeanalizować, ocenić i kontrolować te zagrożenia. Kolejne zmiany wprowadzane w połączeniu Bluetooth mogą wprowadzać nowe zagrożenia i wymagać dalszej analizy. Zmiany dotyczące połączenia Bluetooth obejmują:

- Zmiana konfiguracji Bluetooth.
- Podłączanie dodatkowych urządzeń do Bluetooth.
- Odłącz urządzenie od Bluetooth.
- Zaktualizuj sprzęt podłączony do Bluetooth.
- Modyfikacja sprzętu podłączonego do Bluetooth.

11.1 PAROWANIE URZĄDZENIA Z APLIKACJĄ MOBILNĄ

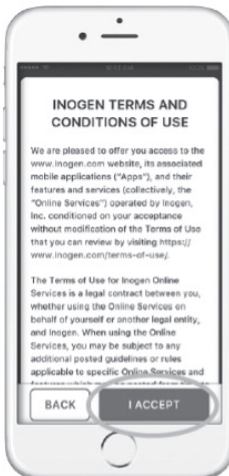
Krok	Opis	
1	Pobierz aplikację Inogen Connect 1.1 Na smartfonie lub tablecie wyszukaj „Inogen Connect” w App Store (Apple) lub Google Play (Android).	
2	Przełącz urządzenie w tryb oczekiwania 2.1 Podłącz przewód zasilający prądu zmiennego do przenośnego koncentratora tlenu 2.2 Włóż wtyczkę do gniazdka elektrycznego. 2.3 NIE włączaj urządzenia.	
3	Upewnij się, że Bluetooth jest włączony na Twoim urządzeniu mobilnym lub tablecie 3.1 Przejdź do menu <i>Settings</i> (Ustawienia) 3.2 Kliknij na <i>Bluetooth</i> 3.3 Włącz za pomocą suwaka	
4	Aktywuj Bluetooth na swoim urządzeniu 4.1 Upewnij się, że urządzenie <u>nie</u> jest włączone. 4.2 Naciśnij i przytrzymaj przycisk minus, aż na wyświetlaczu pojawi się ikona Bluetooth.	
5	Sparuj koncentrator z urządzeniem mobilnym lub tabletem 5.1 Otwórz aplikację Connect na swoim urządzeniu mobilnym. 5.2 Potwierdź połączenie Bluetooth, naciskając przycisk OK.	

Krok	Opis	
	<p>5.3 Znajdź swój unikalny kod dostawcy</p> <p>5.3.1 Przy zakupie w Inogen: kod dostawcy będzie na potwierdzeniu e-mailem lub na fakturze</p> <p>5.3.2 W przypadku zakupu od dostawcy usług opieki domowej lub innej strony trzeciej: Kod dostawcy będzie znajdował się na dostarczonych mu dokumentach.</p> <p>5.4 Wprowadź kod dostawcy ręcznie lub zeskanuj kod QR.</p>	
	<p>5.5 Znajdź swój koncentrator i numer seryjny, klikając przycisk „Wyszukaj koncentrator” znajdujący się u dołu ekranu.</p> <p>5.6 Po znalezieniu urządzenia kliknij odpowiedni numer seryjny.</p>	
	<p>5.7 Przeczytaj Zasady i Warunki.</p> <p>5.8 Jeśli zdecydujesz się wyrazić zgodę, kliknij przycisk I Accept (Akceptuję) w dolnej części ekranu.</p> <p>WAŻNE: Jeśli nie zgadzasz się z Regulaminem, nie będziesz mógł kontynuować parowania koncentratora z urządzeniem mobilnym.</p>	
	<p>5.9 Naciśnij i przytrzymaj przycisk połączenia, aby zakończyć parowanie. To może zająć kilka minut.</p> <p>NIE zamykaj aplikacji podczas parowania.</p>	

Krok	Opis	
6	<p>Parowanie zakończone. Używaj urządzenie w zwykłym trybie.</p> <p>6.1 Po zakończeniu parowania możesz włączyć koncentrator i używać go normalnie.</p> <p>6.2 Informacje wyświetlane na ekranie Inogen Connect zależą od aktualnego stanu przenośnego koncentratora tlenu.</p> <p>Aby uzyskać więcej informacji odwiedź stronę internetową www.Inogen.com/app.</p>	

11.2 CYBERBEZPIECZEŃSTWO

Bezpieczeństwo wyrobów medycznych to wspólna odpowiedzialność pacjentów, dostawców i producentów wyrobów medycznych. Brak zachowania cyberbezpieczeństwa może skutkować awarią urządzenia, utratą dostępności lub integralności danych albo narażeniem innych podłączonych urządzeń lub sieci na zagrożenia bezpieczeństwa.

Podczas korzystania z aplikacji Inogen Connect ważne jest, aby upewnić się, że:

- Pamiętaj, aby zaktualizować system operacyjny
- Pamiętaj, aby zaktualizować swoją aplikację
- Nie zapomnij włączyć haseł
- Wyłącz Bluetooth koncentratora, jeśli nie jest on sparowany z aplikacją Inogen Connect

Aplikacja Inogen Connect jest kompatybilna z następującymi urządzeniami: iPhone 6 i nowsze; iPad Air, iPad Air 2, iOS 9 i nowsze, Samsung S5 i nowsze; Nexus 5, Nexus 6, Nexus 9, Android 6 i nowsze.

12. NAPRAWA I UTYLIZACJA PRODUKTU

12.1 NAPRAWA

Nie próbuj naprawiać urządzenia, chyba że niniejsza instrukcja obsługi stanowi inaczej. Aby uzyskać pomoc, skontaktuj się z dostawcą lub producentem tlenu w domu.

12.2 UTYLIZACJA

Utylizacja i recykling produktu i jego akcesoriów musi odbywać się zgodnie z lokalnymi przepisami. Na obszarach, na których obowiązuje dyrektywa UE w sprawie zużytego sprzętu elektrycznego i elektronicznego (WEEE), usuwanie do nieposortowanych odpadów komunalnych jest zabronione. W Europie należy skontaktować się z autoryzowanym przedstawicielem UE w celu uzyskania instrukcji dotyczących utylizacji. Bateria zawiera ogniwa litowo-jonowe i nadaje się do recyklingu. Zabronione jest spalanie baterii.

13. OGRANICZONA GWARANCJA

Produkt objęty jest gwarancją 3-letnią (patrz faktura). Inogen gwarantuje, że urządzenie pozbawione jest wad materiałowych i wykonawczych przy normalnym użytkowaniu i obsłudze oraz należytej staranności przez okres określony w oświadczeniu gwarancyjnym dołączonym do Produktu, licząc od daty pierwotnej wysyłki. W niniejszym dokumencie „Pierwotna Data Wysyłki” oznacza datę, w której Produkt został pierwotnie wysłany przez Inogen do Klienta. Gwarancje wynikające z niniejszej Umowy są udzielane przez Inogen wyłącznie pierwotnemu nabywcy Produktów i nie podlegają przeniesieniu. Ograniczone gwarancje określone w niniejszym dokumencie, wymagają oryginalnego dowodu zakupu Produktów oraz dowodu tożsamości Klienta, aby zaczęły obowiązywać. Aby ograniczona gwarancja określona w niniejszym dokumencie zaczęła obowiązywać, Klient musi sprawdzić każdy Produkt w ciągu dwóch (2) dni od dostawy i przed użyciem Produktu. Klient zgadza się, że gwarancje udzielone przez Inogen w odniesieniu do Produktu są uzależnione od użytkowania Produktu zgodnie z dostarczonymi instrukcjami Inogen, a ich nieprzestrzeganie spowoduje unieważnienie gwarancji. Jedyna odpowiedzialność Inogen oraz jedyne i wyłączne zadośćuczynienie Klienta w stosunku do Produktu, w tym naruszenie gwarancji, jest ograniczona, według uznania Inogen, do naprawy lub wymiany Produktu lub jego części zwróconego na koszt Klienta do Inogen. Niniejsza gwarancja ma zastosowanie tylko wtedy, gdy Klient powiadomi Inogen na piśmie o wadzie Produktu niezwłocznie po wykryciu wady i w okresie gwarancyjnym. Produkty mogą być zwracane wyłącznie przez Klienta i tylko z dołączonym numerem RMA wydanym przez Inogen. Firma Inogen nie ponosi odpowiedzialności za jakiegokolwiek domniemane naruszenie gwarancji, które zdaniem firmy Inogen wynika z przyczyny nieobjętej niniejszą gwarancją. Firma Inogen dokona ostatecznego ustalenia co do istnienia i/lub przyczyny domniemanej wady.

Głośniki, baterie, futerał i akcesoria zasilające są objęte gwarancją tylko przez 1 rok.

Pełne informacje o gwarancji można znaleźć na stronie www.inogen.com/warranty

14. ZNAKI TOWAROWE I ZASTRZEŻENIA

14.1 ZNAK TOWAROWY

Wszystkie znaki towarowe są własnością ich odpowiednich właścicieli.

14.2 WYRZECZENIE SIĘ ODPOWIEDZIALNOŚCI

Informacje zawarte w tym dokumencie zostały dokładnie sprawdzone i są uważane za wiarygodne. Ponadto producent zastrzega sobie prawo do wprowadzania zmian w dowolnych produktach w celu poprawy czytelności, funkcjonalności lub wyglądu. Producent nie ponosi żadnej odpowiedzialności związanej z zastosowaniem lub użyciem jakiegokolwiek produktu lub schematu opisanego tutaj; nie podlega też żadnym licencjom na podstawie własnych praw patentowych lub praw innych osób.

14.3 RZECZYWISTY DOKUMENT

Informacje zawarte w tym dokumencie mogą ulec zmianie bez powiadomienia. Rzeczywisty dokument zawiera poufne informacje chronione prawem autorskim. Żadna część tego dokumentu nie może być powielana w całości ani w części (z wyjątkiem krótkich fragmentów w recenzjach i artykułach naukowych) bez uprzedniej pisemnej zgody producenta. Prosimy o uważne przeczytanie i zrozumienie wszystkich instrukcji dostarczonych z produktem.

14.4 WSPARCIE

W przypadku pytań dotyczących informacji zawartych w niniejszej instrukcji lub bezpiecznej obsługi tego urządzenia, prosimy o kontakt z dostawcą lub dystrybutorem tlenu w domu.

15. OPIS TECHNICZNY

15.1 SPECYFIKACJA

Przenośny koncentrator tlenu Inogen Rove 6 (model nr IO-501)	
Izolacja sieci	Odłącz przewód wejściowy prądu stałego i baterię od urządzenia.
Wymiary ze standardową baterią	7,2 x 3,3 x 8,2 cali (18,3 x 8,3 x 20,5 cm)
Wymiary z dodatkową baterią	7,2 x 3,3 x 9 cali (18,3 x 8,3 x 22,9 cm)
Waga ze standardową baterią	4,8 funta (2,2 kg)
Waga z dodatkową baterią	5,8 funta (2,6 kg)
Nominalny poziom dźwięku	39 dBA przy ustawieniu 2 (MDS-Hi) Maksymalna moc akustyczna systemu 62 dBA Maksymalne ciśnienie akustyczne w systemie 54 dBA Typowy alarm minimalny SPL 62,3 dBA (mierzony w torbiej) Typowy alarm maksymalny SPL 67,5 dBA (mierzony w torbiej) (Ciśnienie akustyczne mierzone w odległości 1 metra zgodnie z ISO 3744)
Czas nagrzania	2 minuty
Koncentracja tlenu*	90% - 6% /+ 3% przy wszystkich ustawieniach
Czułość ciśnienia, w tym system dostarczania tlenu	<0,12 cm H2O
Ustawienie przepływu	Ustawianie dawki impulsowej 1,2,3,4,5,6
Maksymalne ciśnienie wylotowe	< 22 funtów/kw. cali 18,7 funta/kw. cali (129 kPa) ± 10 %
Zasilanie prądem zmiennym	100 do 240 VAC, 50 do 60 Hz Autowykrywacz 2.0 – 1.0A
Moc prądu stałego	13,5-15,0 VDC 100 W Maksymalne napięcie: od 12,0 do 16,8 VDC (+ 0,5)
Typ Baterii	Litowo-jonowa
Ładowana bateria:	od 12,0 do 16,8 VDC (±0,5 V)
Czas ładowania baterii	Standard (BA-500 i BA-508): do 3 godzin Dodatkowy (BA-516): do 4 godzin
Temperatura pracy**	od 5 do 40°C (od 41 do 104°F)
Wilgotność pracy	15-90%, bez kondensacji
Robocze ciśnienie atmosferyczne	od 70 do 106 kPa
Wysokość robocza*	od 0 do 3048 m (od 0 do 10000 stóp)
Temperatura transportowania i przechowywania	od 25 do 70°C (od 13 do 158°F)
Wilgotność podczas transportowania i przechowywania	Do 90% bez kondensacji Przechowywać w suchym miejscu.
Niepewności pomiaru:	Napełnianie impulsowe: ± 15% objętości nominalnej Ciśnienie: ± 0,03 psi cal (całkowita) / ± 0,05 cmH2O (czułość wyzwalań wdechu) Stężenie tlenu: ± 3% (z wyłączeniem temperatury, ciśnienia atmosferycznego i czasu od kalibracji urządzenia pomiarowego)

*W oparciu o ciśnienie atmosferyczne 101,3 kPa (14,69 psi) w temperaturze 20°C (68°F) i na sucho (STPD). **Praca poza tymi specyfikacjami operacyjnymi może ograniczać zdolność koncentratora do spełnienia wymagań dotyczących stężenia tlenu przy wyższych ustawieniach przepływu w litrach.

15.2 USTAWIENIA PRZEPEŁYWU IMPULSOWEGO*

Impulsowe napełnianie Inogen Rove 6 na ustawienie przepływu ml/wdech \pm 15% w ISO 80601-2-67)						
LICZBA WDECHÓW NA MINUTĘ	1	2	3	4	5	6
10	21,6	43,4	65,7	85,8	104,5	123,1
15	14,2	29,2	43,3	56,7	69,2	82,1
20	10,9	22,1	32,9	43,2	52,9	62,4
25	8,9	17,5	26,7	35,0	42,9	50,7
30	7,4	14,8	22,0	29,3	36,0	42,6
35	6,3	12,8	18,8	25,0	30,4	36,7
40	5,4	11,3	16,6	21,7	26,5	31,6
CAŁKOWITA OBJĘTOŚĆ NA MINUTĘ (ml/min)	210	420	630	840	1050	1260

15.3 INFORMACJE DOTYCZĄCE KOMPATYBILNOŚCI ELEKTROMAGNETYCZNEJ (EMC)

OSTRZEŻENIE!

Ryzyko śmierci lub obrażeń

- Korzystanie z akcesoriów, przetworników i kabli innych niż określone lub dostarczone przez producenta tego urządzenia może skutkować zwiększoną emisją elektromagnetyczną lub zmniejszoną odpornością tego urządzenia, a także może skutkować nieprawidłową obsługą.
- Unikaj narażenia na znane źródła EMI (zakłócenia elektromagnetyczne), takie jak diatermia, litotrypsja, elektrokoagulacja, RFID (identyfikacja częstotliwości radiowej) i elektromagnetyczne systemy bezpieczeństwa, takie jak systemy zabezpieczające przed kradzieżą/elektroniczne systemy nadzoru produktów, wykrywacze metali. Pamiętaj, że obecność urządzeń RFID może nie być oczywista. Jeśli podejrzewasz takie zakłócenia, jeśli to możliwe, zmień położenie sprzętu, aby zmaksymalizować odległość.
- Przenośny sprzęt komunikacyjny RF (w tym urządzenia peryferyjne, takie jak kable antenowe i anteny zewnętrzne) muszą znajdować się w odległości co najmniej 30 cm (12 cali) od jakiegokolwiek części produktu, w tym kabli określonych przez producenta. Niezastosowanie się do tego może spowodować słabą wydajność tego sprzętu.
- Urządzenie nie może być używane obok innego sprzętu ani na nim. Jeśli konieczne jest użycie urządzenia obok siebie lub w stosie, należy przestrzegać zasad, aby zapewnić normalne działanie. Jeśli urządzenie nie działa prawidłowo, przenieś produkt lub inny sprzęt.

Medyczne urządzenia elektryczne muszą być instalowane i używane zgodnie z informacjami dotyczącymi kompatybilności elektromagnetycznej podanymi w niniejszej instrukcji.

To urządzenie zostało przetestowane i uznane za zgodne z ograniczeniami EMC normy IEC 60601-1-2. Limity te mają na celu zapewnienie rozsądnej ochrony przed zakłóceniami elektromagnetycznymi w typowym środowisku domowym.

Ten koncentrator zawiera moduł nadajnika o nr ID: 2417C-BX31A. Zawiera nr ID FCC: N7NBX31A. To urządzenie jest zgodne z częścią 15 przepisów FCC. Ten produkt musi działać w następujących dwóch warunkach: (1) To urządzenie nie może powodować szkodliwych zakłóceń i (2) to urządzenie musi akceptować wszelkie odbierane zakłócenia, w tym zakłócenia, które mogą powodować niepożądane działania.

15.3.1 WSKAZÓWKI I DEKLARACJA PRODUCENTA — ODPORNOŚĆ NA ZAKŁÓCENIA

Koncentrator jest przeznaczony do użytku w środowisku elektromagnetycznym domu, biura, samochodu, pociągu, samolotu, łodzi i innych środków transportu. Obowiązkiem użytkownika jest upewnienie się, że produkt jest używany wyłącznie w określonym środowisku elektromagnetycznym. Podczas poniższych testów odporności, Rove 6 będzie nadal dostarczał tlen zgodnie ze specyfikacją.

Test odporności na zakłócenia	Poziom testowy IEC 60601	Środowisko elektromagnetyczne - wskazówki
Przewodzone emisje RF IEC 61000-4-6	3 Vrms 150 kHz do 80 MHz 6Vrms ISM i częstotliwości radiowe	Przenośny koncentrator tlenu Rove 6 nadaje się do użytku w środowisku elektromagnetycznym typowego domu, biura, samochodu, pociągu, samolotu, łodzi i innych środowisk transportowych.
RF e/pole magnetyczne IEC 61000-4-3	10V/m 80MHz do 2,7GHz	
Wyładowania elektrostatyczne (ESD) IEC 61000-4-2	± 8 kV kontakt ± 2, 4, 6, 8 i 15 kV powietrze	Podłogi w pomieszczeniu powinny być wykonane z drewna, betonu lub płytek ceramicznych. Jeśli podłogi są pokryte materiałem syntetycznym, wilgotność względna powietrza musi wynosić co najmniej 30%.
Wyładowania nanosekundowe IEC 61000-4-4	± 2 kV - dla linii energetycznych	Jakość zasilania sieci powinna być taka, jak w typowym domu, biurze, samochodzie lub innym środowisku transportowym i mobilnym.
Impuls IEC 61000-4-5	± 1 kV przy zakłóceniach typu „przewód-przewód”	Jakość zasilania sieci powinna być taka, jak w typowym domu, biurze, samochodzie lub innym środowisku transportowym i mobilnym.
Dynamiczne zmiany napięcia zasilania IEC 61000-4-11	0% UT dla 0,5 cykl przy 0°, 45°, 90°, 135°, 180°, 225°, 270° i 315°. 0% UT przez 1 okres 70% UT przez okres 25/30 0% UT przez okres 200/300	Jakość zasilania sieci powinna być zgodna z jakością zasilania w typowym domu, biurze, samochodzie i innych środowiskach transportowych i mobilnych. Jeśli użytkownik Rove 6 wymaga ciągłej pracy w obliczu możliwych przerw w zasilaniu, zaleca się, aby urządzenie było zasilane z zasilacza awaryjnego.
Pole magnetyczne o częstotliwości sieciowej (50/60 Hz) IEC 61000-4-8	30 A/m	Poziomy pól magnetycznych o częstotliwości zasilania powinny odpowiadać wartościom typowego domu, biura, pojazdu i różnych środowisk mobilnych. Oczekuje się, że pola magnetyczne o częstotliwości prądu pochodzące z typowych domowych urządzeń gospodarstwa domowego nie będą miały wpływu na urządzenie.

UWAGA: UT to główne napięcie prądu zmiennego przed zastosowaniem poziomu testowego.

15.3.2 KIEROWNICTWO I DEKLARACJA PRODUCENTA - ODPORNOŚĆ NA ZAKŁÓCENIA

Koncentrator jest przeznaczony do użytku w typowym domu, biurze, samochodzie i innych środowiskach transportowych i mobilnych. Obowiązkiem użytkownika jest upewnienie się, że produkt jest używany wyłącznie w określonym środowisku elektromagnetycznym.

Badanie poziomu emisji	Zgodność	Środowisko elektromagnetyczne - wskazówki
Radio zakłócenia CISPR 11	Grupa 1	Koncentrator wykorzystuje energię RF tylko do funkcji wewnętrznych. Dlatego emisje zakłóceń radiowych będą niskie, co nie powinno zakłócać pracy pobliskiego sprzętu.
Radio zakłócenia CISPR 11	Klasa B	Koncentrator nadaje się do zastosowania w dowolnej lokalizacji, w tym w domach i budynkach bezpośrednio podłączonych do sieci rozdzielczej niskiego napięcia zasilającej budynki mieszkalne.
Prąd harmoniczny IEC 61000-3-2	Klasa A	
Wahania napięcia i migotanie IEC 61000-3-3	Zgodne	

URZĄDZENIE DO IZOLACJI ELEKTRYCZNEJ

Zewnętrzny zasilacz daje możliwość izolacji elektrycznej, jeśli wejście prądu przemiennego jest zintegrowane z zasilaczem.





16 SPECYFIKACJA BEZPRZEWODOWA I ZGODNOŚĆ Z NORMAMI

16.1. SPECJALNA GRUPA BLUETOOTH(SIG) BAZOWA PRĘDKOŚĆ BLUETOOTH / ZWIĘKSZONA PRĘDKOŚĆ PRZEKAZYWANIA DANYCH (BR/EDR) SPECJALNA GRUPA BLUETOOTH (SIG) BLUETOOTH Z NISKIM ZUŻYCIEM ENERGII (BLE)

Specyfikacja	Charakterystyka
Zgodność z normami	Bluetooth™ 4.2 BR/EDR i BLE
Efektywna moc wyjściowa RF	7 dBm
Zakres roboczy	≤ 7,62 m
Modulacja	DQPSK i DPSK
Przepustowość sekcji odbiornika	2.400 do 2,485 GHz

Zobacz oświadczenia FCC, Kanady i Tajwanu





































16.2 SZCZEGÓŁY ZATWIERDZENIA NADAJNIKA

Państwo	Aprobata	
USA	Identyfikator FCC: N7NBX31A	
Kanada	ISED: 2417C-BX31A - IC: 12246A-BM71S2 - HVIN: BM71BLES1FC2	
Europa	RED	
Japonia	MIC: 003-180196	Contains transmitter module with certificate number:  R 003-180196
Korea	KCC: R-C-SWK-BX31A	 MSIP-CRM-mcp-BM71BLES1FC2
Tajwan	Nr NCC: CCAN16LP0011T7	 CCAN16LP0011T7
Chiny	CMIIT ID: 2018DJ6590	
Brazylia	ANATEL: 06670-18-01568	<div style="border: 1px solid black; padding: 5px;"> <p>Modelo: RN4871</p>  <p>06670-18-01568</p> <p>"Este equipamento não tem direito à proteção contra interferência prejudicial e não pode causar interferência em sistemas devidamente autorizados".</p> </div> <div style="border: 1px solid black; padding: 2px; margin-top: 5px;"> <p>Este producto contém a placa Modelo RN4871 código de homologação ANATEL 02699-19-08759.</p> </div>

16.3 POTENCJAŁ ZAKŁÓCEŃ RADIA/TELEWIZJI

Państwo	Ogłoszenia
USA	<ul style="list-style-type: none"> • To urządzenie zostało przetestowane i uznane za zgodne z ograniczeniami dla urządzeń cyfrowych klasy B, zgodnie z częścią 15 przepisów FCC. • Limity te mają na celu zapewnienie rozsądnej ochrony przed szkodliwymi zakłóceniami w instalacji mieszkaniowej. To urządzenie generuje, wykorzystuje i może emitować energię o częstotliwości radiowej, a jeśli nie jest zainstalowane i używane zgodnie z instrukcjami, może powodować szkodliwe zakłócenia w komunikacji radiowej. Nie ma jednak gwarancji, że zakłócenia nie wystąpią w określonym środowisku. Jeśli to urządzenie powoduje szkodliwe zakłócenia w odbiorze radiowym lub telewizyjnym, co można określić wyłączając i włączając urządzenie, zachęca się użytkownika do próby usunięcia zakłóceń za pomocą co najmniej jednego z następujących sposobów: <ul style="list-style-type: none"> ◦ Zmień orientację lub położenie anteny odbiorczej. ◦ Zwiększ odległość między urządzeniem a odbiornikiem. ◦ Podłącz urządzenie do gniazdka w innym obwodzie niż ten, do którego podłączony jest odbiornik. ◦ Aby uzyskać pomoc, skonsultuj się ze sprzedawcą lub doświadczonym technikiem radiowo-telewizyjnym.
Kanada	<p>Dane urządzenie zawiera nielicencjonowane nadajniki/odbiorniki, które są zgodne z wymaganiami kanadyjskiej licencji RSS dotyczącej innowacji, nauki i rozwoju gospodarczego. Dane urządzenie musi działać w następujących dwóch warunkach:</p> <ul style="list-style-type: none"> • Dane urządzenie nie może powodować zakłóceń. • Dane urządzenie musi akceptować wszelkie odbierane zakłócenia, w tym zakłócenia, które mogą powodować niepożądane działanie urządzenia. <p>L'émetteur/récepteur exempt de licence contenu dans le présent appareil est conforme aux CNR d'Innovation, Sciences et Développement économique Canada applicables aux appareils radio exempts de licence. L'exploitation est autorisée aux deux conditions suivantes:</p> <ul style="list-style-type: none"> • L'appareil ne doit pas produire de brouillage. • L'appareil doit accepter tout brouillage radioélectrique subi, même si le brouillage est susceptible d'en compromettre le fonctionnement.
Tajwan	<p>注意！ 依據 低功率電波輻射性電機管理辦法 第十二條 經型式認證合格之低功率射頻電機， 非經許可， 公司、商號或使用者均不得擅自變更頻率、加大 功率或變更原設計 之特性及功能。 第十四條 低功率射頻電機之使用不得影響飛航安 全及干擾合法通信； 經發現有干擾現象時，應立即停用，並改善至無 干擾時方得繼續使用。 前項合法通信，指依電信規定作業之無線電信。 低功率射頻電機須忍受合法通信或工業、科學及 醫療用電波輻射性 電機設備之干擾。</p>

17. SYMBOLE

	Zgodnie z przepisami federalnymi dane urządzenie jest sprzedawane wyłącznie na receptę lekarza. Postanowienie to może mieć również zastosowanie w innych krajach		Utrzymuj w suchości
	Część robocza typu BF		Używaj tylko w pomieszczeniach lub w suchym miejscu, nie moczyc
	Sprzęt klasy II		Zasilanie prądem zmiennym
	Nie używać w pobliżu otwartego ognia (koncentrator). Nie spalać (akumulator).		Moc prądu stałego
	Nie palić tytoniu		Sprawdź instrukcje/katalog
	Nie smarować		Producent
	Importer		Autoryzowany przedstawiciel we Wspólnocie Europejskiej/Unii Europejskiej
	Logo organu certyfikującego bezpieczeństwo elektryczne		Wskazuje użycie przewodu zasilającego DC pojazdu (BA-306)
	Zgodność z normami europejskimi		Wskazuje, że urządzenie nie jest przeznaczone do użytku w środowisku MRI.
	Producent tego przenośnego koncentratora tlenu ustalił, że dane urządzenie spełnia wszystkie obowiązujące wymagania FAA dotyczące transportu i użytkowania na pokładzie samolotu.		Federalna Komisja Łączności
	Urządzenie medyczne		Unikatowy numer identyfikacyjny
IP22	Ochrona przed dotknięciem palcami i przedmiotami większymi niż 0,5 cala (12,5 mm). Ochrona przed kroplami wody spadającymi pod kątem mniejszym niż 15 stopni od pionu.		Numer seryjny
	Wskazuje zakres wilgotności, w którym można bezpiecznie używać urządzenia medycznego		Witryna internetowa z informacjami dla pacjentów Niektóre informacje do wykorzystania są dostępne online
	Ostrzeżenie lub przestroga. Wymaga uwagi.		Numer katalogowy
	Opakowanie nadaje się do recyklingu		Ocena zgodności Wielkiej Brytanii
	Zgodność z dyrektywą w sprawie zużytego sprzętu elektrycznego i elektronicznego/ograniczenia stosowania niektórych niebezpiecznych substancji w sprzęcie elektrycznym i elektronicznym (WEEE/RoHS).		Wskazuje maksymalne i minimalne granice temperatury, w których produkt musi być przechowywany, transportowany lub używany.
	Data produkcji		Ograniczenie ciśnienia atmosferycznego, na działanie, którego można bezpiecznie wystawić wyrób medyczny (pracujący)
	Zawartość		Tą stroną do góry
	CH Autoryzowany przedstawiciel		

WERREJ

1. KELMTEJN QABEL	305
1.1 Informazzjoni ġenerali	305
1.2 Konformità mal-istandards	305
1.3 Konvenzjonijiet tipografiċi	306
2. UŻU MAHSUB	306
2.1 Indikazzjonijiet għall-użu u l-benefiċċju kliniku	306
2.2 Kontraindikazzjonijiet	306
2.3 Popolazzjoni Ta' Pazjenti	306
3. STRUZZJONIJIET TA' SIGURTÀ	306
3.1 Twissijiet	306
3.2 Attenzjoni	308
4. STRUZZJONIJIET U TAHRIG'	309
5. DESKRIZZJONI TAL-PRODOTT	310
5.1 Deskrizzjoni skematika	310
6. STRUZZJONIJIET ĠENERALI QABEL L-UŻU	311
6.1 Lista' ta' aċċessorji	312
6.2 Battery packs li jistgħu jerġgħu jiġu ċċarġjati (BA-500, BA-508 u BA-516)	312
6.3 Il-passi tal-użu għall-kannula nażali	315
6.4 Il-provvista tal-enerġija AC (BA-502/BA-501)	315
6.5 Il-wajer DC (BA-306)	316
6.6 Ċarġer estern tal-batterija (BA-503, aċċessorju fakultattiv mhux inkluz)	317
7. STRUZZJONIJIET GĦAT-TĦADDIM	318
7.1 Il-principali operattivi u l-prestazzjoni essenzjali	318
7.2 Dijagramma pneumatica	318
7.3. Kif tipprepara l-koncentratur tiegħek għall-użu	319
7.4 Kif tuża l-koncentratur	321
7.5 Kif taħžen il-koncentratur	325
7.6 Kif twieġeb għall-alarms	325
7.7 Meta tivjaġġa bil-koncentratur	325
8. INDIKATURI TAL-ALARMS U GLOSSARJU TAL-İKONI TAL-APPARAT	326
8.1 Informazzjoni ġenerali	326

8.2 Ikoni tal-modalitajiet	327
8.3 Ikoni Bluetooth (għal mudelli bil-bluetooth)	327
8.4 Ikoni informattivi	327
8.5 Alarms.....	328
9. AGĦRAF U SOLVI L-PROBLEMI	332
10. TINDIF, KURA U MANUTENZJONI.....	333
10.1 Sostituzzjoni tal-kannula	334
10.2 Tindif tal-qafas.....	334
10.3 It-tindif u s-sostituzzjoni tal-filtru (RP-500).....	334
10.4 Il-ganċ tal-kannula u s-sostituzzjoni tal-filtru tal-output (RP-506).....	335
10.5 Is-sostituzzjoni tal-fjuż tal-wajer DC (RP-125).....	336
10.6 Kif tibdel il-kolonna.....	337
10.7 Kura u manutenzjoni tal-batterija.....	340
10.8 Hajja tas-servizz.....	340
11. KIF TQABBEL L-APPARAT TIEGĦEK MAL-CONNECT APP (PAIRING)	340
11.1 Kif tqabbel l-apparat tiegħek mal-applikazzjoni tal-mowbajl.....	341
11.2 Ċibersigurtà.....	343
12. TISWIJA U RIMI TAL-APPARAT	343
12.1 Tiswija	343
12.2 Rimi.....	343
13. DIKJARAZZJONI TA' GARANZIJA LIMITATA	344
14. MARKI KUMMERĊJALI (TRADEMARKS) U ĆAĦDA	344
14.1. Marka kummerċjali	344
14.2. Ćaĥda.....	344
14.3. Dan id-Dokument.....	344
14.4. Għall-Għajnuna.....	344
15. DESKRIZZJONI TEKNIKA	345
15.1 Speċifikazzjonijiet	345
15.2 Is-settings tal-fluss tal-volum tal-impuls	346
15.3 Informazzjoni dwar il-kompatibilità elettromanjetika (EMC)	346
16. SPEĊIFIKAZZJONIJIET TAL-KOMUNIKAZZJONI BLA WAJERS & KONFORMITÀ	349
17. SPJEGA TAS-SIMBOLI.....	351

1. KELMTEJN QABEL

Jekk jogħġbok irreferi għal dan il-manwal għal struzzjonijiet dettaljati dwar twissijiet, sejhiet għall-attenzjoni, speċifikazzjonijiet u informazzjoni addizzjonali.

Importanti:

- L-utenti għandhom jaqraw dan il-manwal kollu qabel ma joperaw il-Konċentratur Portabbli tal-ossigenu Inogen Rove 6. In-nuqqas ta' dan jista' jirrizulta f'korriment personali u/jew mewt. Jekk għandek mistoqsijiet dwar l-informazzjoni f'dan il-manwal tal-utent jew dwar it-tħaddim sikur ta' din is-sistema, ikkuntattja lill-fornitur tat-tagħmir tiegħek.
- Jekk, fir-rigward tal-użu ta' dan il-prodott, tkun seħħet mewt jew deterjorament serju tas-saħħa, dan għandu jiġi rrapportat lil Inogen, Inc. u lill-awtorità kompetenti ta' pajjiżek.

1.1 INFORMAZZJONI ĠENERALI

Dan il-manwal għall-utent jipprovdi informazzjoni għall-utenti tal-Konċentratur Portabbli tal-ossigenu Inogen Rove 6. Għall-qosor, it-termini "konċentratur," "POC," "unità," jew "apparat" huma xi kultant użati f'dan id-dokument biex jirreferu għall-Konċentratur Portabbli tal-ossigenu Inogen Rove 6. "Pazjent" u "Utent" huma użati b'mod interskjambjabbli.

1.2 IL-KONFORMITÀ MAL-ISTANDARDS

Dan l-apparat huwa elenkat ma' laboratorju tal-ittestjar rikonnoxxut internazzjonalment u kklassifikat fir-rigward tax-xokk elettriku, in-nar u perikli mekkaniċi f'konformità mal-istandards li ġejjin:

- IEC 60601-1:2005+AMD1:2012, Medical electrical equipment – Part 1: General requirements for basic safety and essential performance
- IEC 60601-1-2:2014+AMD1:2020, Medical electrical equipment – Part 1-2: General safety requirements – Collateral Standard: Electromagnetic disturbances - Requirements and tests
- IEC 60601-1-8:2006+AMD1:2012, Medical electrical equipment – Part 1-8: Medical electrical equipment – Part 1-8: General requirements for basic safety and essential performance — Collateral standard: General requirements, tests and guidance for alarm systems in medical electrical equipment and medical electrical systems
- IEC 60601-1-11:2015, Medical electrical equipment

- Part 1-11: General requirements for basic safety and essential performance – Collateral standard: Requirements for medical electrical equipment and medical electrical systems used in the home healthcare environment
- IEC 60601-1-6:2010+AMD1:2013+AMD2:2020, Medical electrical equipment – Part 1-6: General requirements for basic safety and essential performance – Collateral standard: Użabilità
- ISO 80601-2-69:2014, Medical electrical equipment – Part 2-69: Particular requirements for basic safety and essential performance of oxygen concentrator equipment
- ISO 80601-2-67:2014, Medical electrical equipment – Part 2-67: Particular requirements for basic safety and essential performance of oxygen-conserving equipment
- ISO 80601-2-69:2020, Medical electrical equipment – Part 2-69: Requirements for the basic safety and essential performance of oxygen concentrator equipment
- ISO 80601-2-67:2020, Medical electrical equipment – Part 2-67: Requirements for the basic safety and essential performance of oxygen-conserving equipment
- RTCA DO-160G, Environmental Conditions and Test Procedures for Airborne Equipment
- ISO 18562-1:2017, Biocompatibility evaluation of breathing gas pathways in healthcare applications – Part 1: Evaluation and testing within a risk management process
- ISO 18562-2:2017, Biocompatibility evaluation of breathing gas pathways in healthcare applications – Part 2: Tests for emissions of particulate matter
- ISO 18562-3:2017, Biocompatibility evaluation of breathing gas pathways in healthcare applications – Part 3: Tests for emissions of volatile organic compounds (VOCs)
- IEEE/ANSI C63.27-2017, American National Standard for Evaluation of Wireless Coexistence
- Bluetooth Core Specification Version 4.2
- RED 2014/53/EU
- CAN/CSA C22.2 NO. 60601-1:14 (R2018) Medical Electrical Equipment - Part 1: General Requirements for Basic Safety and Essential Performance (Adopted

IEC 60601-1:2005, third edition, 2005-12, including amendment 1:2012, with Canadian deviations)

1.2.1 KLASSIFIKAZZJONI TAT-TAGHMIR MEDIKU

- Tagħmir tal-Klassi II tal-IEC
- Tip BF Applied Part
- IP22 — Protett mill-mess bis-swaba' u l-oġġetti akbar minn 0.5 fi (12.5 mm). Protett mit-taqtir tal-ilma ta' inqas minn 15-il grad mill-vertikali.
- Mhux adattat għall-użu fil-preżenza ta' taħlita anestetika li taqbad mal-arja jew mal-ossigenu jew l-ossidu nitruż.
- Maħsuba għal tħaddim kontinwu.

1.2.2 NETWORK TAL-IT

Importanti: In-netwerk tal-IT huwa sistema magħmula minn trażmissjoni bla wajers (Bluetooth) bejn l-apparat u l-Inogen Connect Application.

- Il-konnessjoni tal-apparat ma' Network tal-IT tista' tirriżulta f'riskji mhux identifikati qabel għal pazjenti, operaturi jew partijiet terzi.
- Bidliet sussegwenti lin-netwerk tal-IT jistgħu jintroduċu riskji godda u jkunu jeħtieġu analiżi addizzjonali.
- Il-bidliet lin-netwerk tal-IT jinkludu:
 - Bidliet fil-konfigurazzjoni tan-netwerk tal-IT
 - Konnessjoni ta' affarijiet addizzjonali man-netwerk tal-IT
 - L-iskonnessjoni ta' affarijiet min-netwerk tal-IT
 - L-aġġornament ta' tagħmir imqabba man-netwerk tal-IT

1.3 KONVENZJONIJIET TIPOGRAFIĊI

- Dan il-manwal tal-utent fih twissijiet, sejhiet għall-attenzjoni u noti li jgħinu biex jiġbdu l-attenzjoni għall-aspetti l-aktar importanti tas-sikurezza u tat-tħaddim tal-apparat. Biex jgħinu fl-identifikazzjoni ta' dawn l-affarijiet meta jseħħu fit-test, dawn jintwerew bl-użu tal-konvenzjonijiet tipografici li ġejjin:
- TWISSIJA: Dikjarazzjonijiet li jiddeskrivu reazzjonijiet avversi serji u perikli potenzjali għas-sikurezza.
- ATTEZZJONI: Dikjarazzjonijiet li jiġbdu l-attenzjoni għall-informazzjoni dwar kwalunkwe kura speċjali li għandha tiġi

eżerċitata mill-prattikant u/jew mill-pazjent għall-użu sikur u effettiv tal-apparat.

- **IMPORTANTI:** Dikjarazzjonijiet li jiġbdu l-attenzjoni għal informazzjoni sinifikanti addizzjonali dwar l-apparat jew proċedura.

2. UŻU MAHSUB

Il-Koncentratur Portabbli tal-Ossigenu Inogen Rove 6 jipprovdi koncentrazzjoni għolja ta' ossigenu supplimentari lil pazjenti li jeħtieġu terapija respiratorja fuq bażi preskrittiva. Jista' tintuża id-dar, fl-istituzzjoni, fil-vettura, il-ferrovija, l-ajruplan, id-dgħajjes u modalitajiet oħra ta' trasport.

2.1 INDIKAZZJONIJIET GĦALL-UŻU U L-BENEFIĊĊJU KLINIKU

L-Inogen Rove 6 jintuża fuq bażi preskrittiva minn pazjenti li jeħtieġu ossigenu supplimentari biex tizzied is-saturazzjoni tal-ossigenu fid-demm.

2.2 KONTRAIKAZZJONIJIET

Dan l-apparat għandu jintuża bħala suppliment tal-ossigenu u MHUX MAHSUB li jkun sosteniment tal-ħajja jew appoġġ għall-ħajja. Uża dan il-prodott BISS jekk il-pazjent huwa kapaċi jieħu nifs spontanju u jista' jiġbed u joħroġ in-nifs mingħajr l-użu ta' magna.

- TUŻAX flimkien ma' materjali anestetici jew fjamabbli li jaqbd.
- TUŻAX dan l-apparat fuq pazjenti trakeotomizzati.
- TUŻAX dan l-apparat fuq persuni li n-nifs tagħhom waqt il-mistrieħ normali ma jkunx jista' jiskatta l-apparat.

2.3 POPOLAZZJONI TA' PAZJENTI

Adulti biss. Hija meħtieġa Preskrizzjoni.

3. STRUZZJONIJIET TA' SIGURTÀ

Biex tiġi żgurata l-installazzjoni sikura, l-armor u t-tħaddim tal-koncentratur dawn l-istruzzjonijiet GĦANDHOM jiġu segwiti. Il-pazjent huwa l-operatur maħsub tal-apparat.

3.1 TWISSIJA

Riskju ta' korriment jew ħsara

- Tużax flimkien ma' umidifikatur, nebulizzatur jew CPAP, jew konness ma' kwalunkwe tagħmir ieħor. Dan jista' jfjixkel

il-prestazzjoni u/jew jagħmel ħsara lit-tagħmir.

- Ir-Rove 6 mhuwiex tajjeb għall-użu mal-MR. Tesponihx għat-tagħmir MRI jew apparat ieħor li jiġġenera kampi manjetiċi qawwija (pereżempju, x-ray, CT scan, jew tipi oħra ta' radjazzjoni).
- L-użu ta' dan l-apparat ma giex studjat f'popolazzjonijiet pedjatriċi. Ikkonsulta lit-tabib tiegħek qabel ma tuża l-prodott għal pazjenti pedjatriċi.
- L-użu ta' dan il-prodott barra mill-użu maħsub u l-ispeċifikazzjonijiet ma giex ittestjat u jista' jwassal għal ħsara lill-prodott, telf tal-funzjoni tal-prodott, jew korrimment personali.
- Tużax dan il-prodott bl-ebda mod ieħor għajr kif deskritt fit-taqsimiet tal-ispeċifikazzjonijiet u tal-użu maħsub ta' dan il-manwal.
- Timmodifikax l-apparat. Kwalunkwe modifika mwettqa fuq it-tagħmir tista' tfixkel il-prestazzjoni jew tagħmel ħsara lit-tagħmir u tannulla l-garanzija tiegħek sakemm ma tkunx ingħatajt indikazzjoni jew struzzjoni biex tagħmel dan.
- Twettaqx service jew manutenzjoni fuq l-apparat waqt li jkun qed jintuża.
- Hija r-responsabbiltà tal-pazjent li jkollu sors alternattiv ta' ossiġnu fil-każ ta' qtugħ tad-dawl jew ħsara mekkanika. Dan għandu jiġi evalwat meta tinbeda terapija bl-ossiġnu u għandu jkun ibbażat fuq il-kundizzjoni tal-pazjent, il-kundizzjonijiet ambjentali tal-għajxien u l-ħila tal-pazjent li jiġi furnut mill-ġdid bi provvisti supplimentari ta' ossiġnu. Dawn l-attributi għandhom jiġu evalwati mill-ġdid perjodikament hekk kif jinbidlu l-kundizzjonijiet tal-pazjent.
- Hija r-responsabbiltà tal-pazjent li jippjana għal provvista ta' ossiġnu ta' riżerva meta jivvjaġġa; Inogen ma tassumi l-ebda responsabbiltà għal kwalunkwe interruzzjoni fil-provvista tal-ossiġnu jekk ma jkunx assigurat sors alternattiv (backup).
- Jekk tħossok marid/a jew skomdu/a, jew jekk il-konċentratur ma jagħtix ħjiel ta' ossiġnu u m'intix kapaċi tisma' u/jew tħoss l-ossiġnu għaddej, ikkonsulta mal-fornitur tat-tagħmir tiegħek u/jew mat-tabib/a tiegħek IMMEDIJAMENT.
- Jekk m'intix kapaċi tikkomunika l-iskumdità, tista' teħtieġ

monitoraġġ addizzjonali u jew sistema distribwita ta' allarm biex twassal l-informazzjoni dwar l-iskumdità u jew l-urgenza medika lill-persuna responsabbli li tiegħu ħsiebek biex tevita l-periklu.

- Dan l-apparat jipproduċi gass ossiġnu arrikkit, li jaċċellera l-kombustjoni. Tħallix tipjip jew fjammi mikxufa fuq distanza ta' 2 m (6.56 pied) minn dan l-apparat waqt l-użu. It-tipjip matul it-terapija tal-ossiġnu huwa perikoluż u x'aktarx li jirriżulta fil-ħruq tal-wiċċ jew mewt. Jekk tpejjep, għandek dejjem titfi l-konċentratur tal-ossiġnu, tneħħi l-kannula u tħalli l-kamra fejn jinsabu l-kannula jew il-konċentratur tal-ossiġnu. Jekk ma tkunx tista' tħalli l-kamra, għandek tistenna 10 minuti wara li jitwaqqaf il-fluss tal-ossiġnu.
- L-ossiġnu jieħu n-nar. Tħallix il-kannula nażali fuq il-friex jew fuq il-cushions tas-siġġijiet. Itfi l-konċentratur tal-ossiġnu meta ma jkunx qed jintuża.
- Evita l-użu tal-apparat fil-preżenza ta' sustanzi li jniġġsu, duħħan, jew dħaħen oħra. Tużax l-apparat fil-preżenza ta' anestetiki li jaqbd, prodotti tat-tindif jew fwar kimiku ieħor. Tużax sprejs aerosol madwar l-apparat.
- Tużax provvisti tal-enerġija, kejbils tal-elettriku jew aċċessorji għajr dawk speċifikati f'dan il-manwal għall-utent. L-użu ta' provvisti tal-enerġija mhux speċifikati, kejbils tal-elettriku jew aċċessorji mhux speċifikati jista' johloq periklu għas-sikurezza u/jew ixekkel il-prestazzjoni tat-tagħmir.
- Tużax żejt, griż, jew prodotti bbażati fuq il-pitrolju fuq l-apparat, jew qribu, fuq wiċċek jew man-naħa ta' fuq ta' sidrek sabiex tevita r-riskju ta' nirien u ħruq. Uża biss lozjonijiet jew salves ibbażati fuq l-ilma li huma kompatibbli mal-ossiġnu matul it-tnejjja jew l-użu tul it-terapija bl-ossiġnu.
- Tillubrikax fittings, konnessjonijiet, tubi, jew aċċessorji oħra tal-konċentratur tal-ossiġnu biex tevita r-riskju ta' nar u ħruq.
- Biex tevita l-periklu ta' fgar jew periklu ta' tghalliq, zomm il-wajers 'il bogħod mit-tfal u l-animali domestiċi.
- Hija r-responsabbiltà tal-pazjent li juża biss partijiet u aċċessorji msemmija f'dawn l-istruzzjonijiet għall-użu. Il-partijiet u l-aċċessorji użati mill-pazjent li mhumiex rakkomandati f'dawn l-istruzzjonijiet għall-użu huma

r-responsabbiltà unika tal-pazjent. Inogen ma tassumi l-ebda responsabbiltà għall-użu ta' partijiet u aċċessorji mhux imsemmija f'dawn l-istruzzjonijiet għall-użu.

- Hija r-responsabbiltà tal-pazjent li jiċċekkja perjodikament il-batterija u jissostitwixxiha kif meħtieġ skont dawn l-istruzzjonijiet għall-użu. Inogen ma tassumi l-ebda responsabbiltà għal persuni li jagħzlu li ma jaderixxux mar-rakkomandazzjonijiet tal-manifattur.
- Biex tiżgura li qed tirċievi l-ammont terapewtiku ta' ossiġnu skont il-kundizzjoni medika tiegħek, l-apparat għandu (1) jintuża biss wara li setting wieħed jew aktar ikunu ġew determinati individwalment jew preskritti għalik fil-livelli ta' attività speċifika tiegħek, (2) jintużaw bil-kombinazzjoni speċifika ta' partijiet u aċċessorji li huma konformi mal-ispeċifikazzjoni tal-manifattur tal-konċentratur u li ntużaw waqt li s-settings tiegħek ġew determinati.
- Is-settings ta' mudelli jew marki oħra ta' tagħmir ta' terapija bl-ossiġnu jistgħu ma jikkorrispondux mas-settings ta' dan l-apparat.
- Is-settings ta' dan l-apparat jistgħu ma jikkorrispondux mas-settings għall-apparati li jipprovdu fluss kontinwu ta' ossiġnu.
- L-użu ta' dan l-apparat f'altitudni ta' l fuq minn 3.048 m (10.000 pied) jew 'il barra mill-medda ta' temperatura ta' 5–40 °C (41–104 °F) jew umdità relattiva 'l fuq minn 95 % huwa mistenni li jaffettwa b'mod negattiv ir-rata tal-fluss u l-perċentwal tal-ossiġnu u konsegwentement il-kwalità tat-terapija tal-ossiġnu. L-użu ta' dan l-apparat immedjatament wara l-ħżin f'temperaturi lil hinn mill-firxa ta' tħaddim permissibbli jista' jaffettwa ħażin it-tħaddim tal-apparat sakemm it-temperatura terġa' lura għall-firxa operattiva permissibbli. Ir-riħ jew fewġiet qawwija jistgħu jaffettwaw ħażin it-twasill preċiż tat-terapija ossiġnu.
- Jekk it-tagħmir ma jaħdimx, jikkawża ritorn għall-kundizzjoni preċedenti tiegħek qabel ma tibda t-terapija bl-ossiġnu. Dan l-istat se jkun differenti għal kull pazjent individwali.
- It-tqegħid u l-pożizzjoni xierqa tal-kannula nażali fl-immieħer huma kritiċi għat-tħaddim konsistenti ta' dan it-tagħmir.
- Tużax dan l-apparat flimkien ma' umidifikatur, nebulizzatur, jew CPAP, jew b'mod parallel jew f'serje ma' konċentratori oħra tal-ossiġnu jew apparat ta' terapija bl-ossiġnu. Dan jista' jfixkel il-prestazzjoni u jista' jagħmel ħsara lit-tagħmir.

3.2 ATTENZJONI!

Riskju ta' korriment jew skumdità ħafifa

- L-apparat, il-partijiet u l-aċċessorji huma speċifikati għall-użu b'rati tal-fluss bejn is-setting 1 u s-setting 6.
- Partijiet u aċċessorji inkompatibbli jistgħu jirriżultaw fi prestazzjoni degradata jew ħsara u jistgħu jannullaw il-garanzija tiegħek.
- L-apparat huwa ddisinjat biex jipprovdi fluss ta' ossiġnu ta' purità għolja. Twissija ta' parir, "Oxygen Low", tinfirmak jekk il-konċentrazzjoni tal-ossiġnu tkun niżlet. Jekk l-allarm jippersisti, ikkuntattja lill-fornitur tat-tagħmir tiegħek.
- Is-setting tal-fluss tal-ossiġnu għandu jiġi stabbilit u rreġistrat għal kull pazjent individwalment minn min jippreskrivi, inkluż il-konfigurazzjoni tal-apparat, il-partijiet tiegħu u l-aċċessorji. Hija r-responsabbiltà tal-pazjent li jevalwa mill-ġdid perjodikament is-setting(s) tat-terapija għall-effikaċja.
- Timmodifikax it-tagħmir. Kwalunkwe modifika mwettqa fuq it-tagħmir tista' tfixkel il-prestazzjoni jew tagħmel ħsara lit-tagħmir u tannulla l-garanzija tiegħek sakemm ma tkunx ingħatajt indikazzjoni jew struzzjoni biex tagħmel dan.
- Tużax żejt, griż, jew prodotti bbażati fuq iż-żejt (petroleum) fuq jew qrib l-apparat jew l-aċċessorji tiegħu.
- Tużax lubrikanti fuq l-apparat jew l-aċċessorji tiegħu.
- Tostakolax d-dħul tal-arja jew l-egżost meta tħaddem l-apparat. L-imblukkar taċ-cirkolazzjoni tal-arja jew it-tqegħid qrib sors tas-sħana jista' jwassal għal akkumulazzjoni interna tas-sħana u l-konċentratur jista' jintefa waħdu (shutdown) jew iġarrab ħsara. Fil-każ ta' bidliet fil-prestazzjoni tal-apparat, jekk jogħġbok irreferi għat-taqsimu dwar kif issolvi l-problemi ta' dan id-dokument.
- Tħaddimx l-apparat mingħajr il-filtru tal-partikuli f'postu. Il-partikuli miġbudin fis-sistema jistgħu jagħmlu ħsara lit-tagħmir.
- Tgeżwirx kordi madwar il-provvista tal-enerġija għall-ħażna. M'għandekx tmexxi, tkaxkar jew tpoġġi oġġetti fuq il-wajer. Dan jista' jwassal għal ħsara fil-wajers u nuqqas ta' provvista ta' enerġija lill-konċentratur.
- Tużax il-wajer DC ma' splitter tal-plagg tas-sigaretti. Dan jista'

jikkawża tishin żejjed tal-wajer DC.

- Iżżarmax il-provvista tal-enerġija. Dan jista' jwassal għal ħsara tal-komponent u/jew riskju għas-sikurezza.
- Tpoġġi xejn fil-port tal-enerġija tal-apparat għajr il-provvista tal-enerġija fornuta. Jekk tintuża extension, uża wajer tal-extension li għandu Underwriters Laboratory (UL) Mark u ħxuna minima tal-wajer ta' 18 gauge. Tqabbad l-ebda apparat ieħor mal-istess wajer ta' estensjoni.
- Tippakkeggax mill-ġdid il-koncentratur, l-aċċessorji, jew is-sistemi għall-ġarr f'imballaġġ mhux ipprovdut minn Inogen.
- Tagħmilx jumpstart lill-karozza bil-wajer tad-DC mqabbad. Dan jista' jwassal għal żidiet fil-vultaġġ li jistgħu jifwu u/jew jagħmlu ħsara lill-apparat.
- Thallix l-apparat f'ambjent li jista' jilhaq temperaturi għoljin, bħal karozza vojta f'ambjenti ta' temperatura għolja.
- Tmissx il-kuntatti elettrici ngastati taċ-Ĉarġer tal-Batterija Esterna; il-ħsara lill-kuntatti tista' taffettwa l-operazzjoni taċ-Ĉarġer.
- L-apparat se jaħdem kif speċifikat biss meta jintuża fil-meded tat-temperatura u tal-umdità tal-altitudni kif speċifikat f'dawn l-istruzzjonijiet għall-użu.
- L-apparat għandu jinżamm niexef il-ħin kollu. L-esponiment għall-ilma jista' jwassal għal xokk elettriku u/jew ħsara.
- Għall-aħjar ħajja tal-kolonna tal-filtragġ, il-prodott għandu jintuża ta' spiss.
- Il-batterija tal-apparat tagixxi bħala provvista tal-enerġija sekondarja fil-każ ta' telf ipplanat jew mhux mistenni tal-provvista tal-enerġija esterna. Anke meta jithaddem l-apparat minn provvista ta' enerġija esterna, batterija mdaħħla sew għandha tinżamm fl-unità. Jekk tagħmel hekk, tnaqqas ir-riskju li tinterrampi l-operazzjoni u żżomm l-allarmi jiffunzjonaw.
- Il-provvista tal-enerġija għandha titqiegħed f'post b'ventilazzjoni tajba peress li tiddependi fuq iċ-ċirkolazzjoni tal-arja għad-dissipazzjoni tas-šana. Il-provvista tal-enerġija tista' tishon waqt it-tħaddim; jekk jiġri dan, ħalliha tibred qabel ma taqbadha f'idejk sabiex tevita l-korriment.
- Ara li s-sokit tal-enerġija tal-karozzi huwa nadif mill-irmied tas-sigaretti u l-plagg tal-adapter joqgħod sew, inkella jista' jkun hemm šana żejda.

- Ara li s-sokit tal-enerġija tal-karozzi jkollu f'us xieraq għar-rekwizit tal-enerġija tal-apparat (minimu ta' 15Amp). Jekk is-sokit tal-enerġija ma jstax jieħu tagħbija ta' 15Amp, il-f'us jista' jtir, jew is-sokit tista' ssirli l-ħsara.
- Meta thaddem l-apparat f'karozza, ara li l-magna tal-vettura tkun għaddejja, qabel ma tqabbad il-wajer Dcfl-adapter tal-lighter tas-sigaretti. It-tħaddim tal-apparat mingħajr ma tkun għaddejja l-magna jista' jixrob il-batterija tal-vettura.
- Bidla fl-altitudni (pereżempju, mil-livell tal-baħar għall-muntanji) tista' taffettwa l-ossigenu totali disponibbli għall-pazjent. Ikkonsulta tabib/a qabel tivjaġġa lejn altitudnijiet oġhla jew aktar baxxi sabiex tiddetermina għandux jinbidel is-setting tal-fluss tal-arja.
- Dejjem zomm il-likwidi l bogħod mill-batteriji. Jekk il-batteriji jixxarrbu, waqqaf l-użu minnufih u armi l-batterija kif support.
- Biex testendi l-ħin tat-tħaddim tal-batterija tiegħek, evita li thaddimha f'temperaturi ta' inqas minn 41 °F (5 °C) jew oġhla minn 95 °F (35 °C) għal perjodi ta' żmien estiżi. Aħżen il-batterija f'post frisk u niexef. Aħżen b'ċarġ ta' 40-50%.
- Pazjenti li juru li qed jifzuraw biex jieħdu n-nifs taħt il-valur speċifikat ta' sensitività ispiratorja jistgħu ma jkunux kapaċi jiskattaw l-apparat b'mod konsistenti biex jircievu t-terapija tal-ossigenu.

4. STRUZZJONIJIET U TAĦRIĠ

Il-fornitur tal-prodott għandu jiżgura li, fejn xieraq, l-utenti kollha ta' dan l-apparat jiġu pprovduti bil-manwal għall-utent.

TWISSIJA:

Tużax il-prodott mingħajr taħriġ proprju billi taqra dan il-manwal.

Jekk teħtieġ informazzjoni addizzjonali wara li taqra dan il-manwal tal-utent, jekk jogħġbok ikkuntattja lill-fornitur tat-tagħmir tiegħek.

5. DESKRIZZJONI TAL-PRODOTT

Is-Sistema tal-Koncentratur Portabbli tal-ossigenu Inogen Rove 6 tista' tinkludi l-accessorji li ġejjin: Provvista ta' enerġija AC, wajer DC, battery pack li jista' jerga' jigi ċċarġjat u basket għall-ġarr.

5.1 DESKRIZZJONI SKEMATIKA

Din it-taqsimha hija maħsuba biex tgħinek tiffamiljarizza ruhek mal-komponenti u l-interface tal-apparat. Twettaq l-ebda azzjoni fuq jew bil-POC tiegħek sa ma tkun qrajt it-Taqsima 7, KIF THADDEM l-Inogen Rove 6.

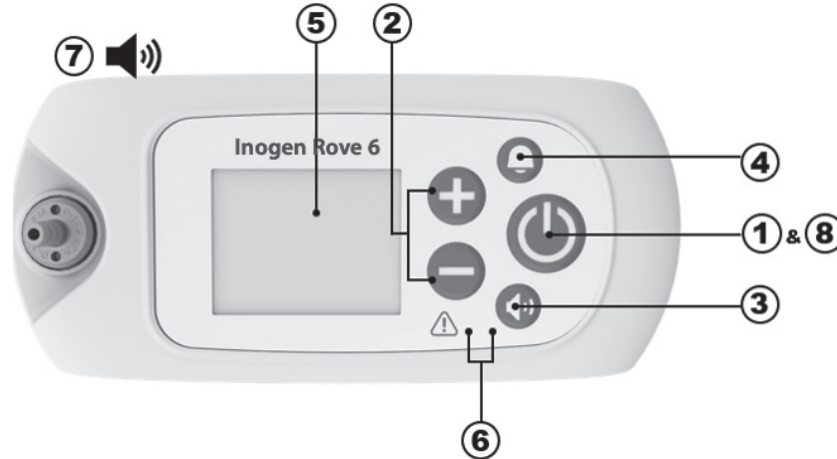

Numru	Deskrizzjoni	Funzjoni
1	Buttuna biex tixgħel/titfi	<ul style="list-style-type: none"> Meta tagħfas u żzomm din il-buttuna, tixgħel u titfi l-apparat. TIPPRUVAHIEX DIN sa ma tkun qrajt it-Taqsima 7, KIF THADDEM l-Inogen Rove 6.
2	Buttuni ta' kontroll biex tissettja l-fluss tal-ossigenu	<ul style="list-style-type: none"> Uża l-buttuni - jew + għall-kontroll tal-setting tal-fluss biex tibdel is-setting. Hemm sitt settings, minn 1 sa 6.
3	Buttuna tal-kontroll tal-volum	<ul style="list-style-type: none"> Meta tagħfas din il-buttuna, tibdel il-livell tal-volum minn 1 sa 4.
4	Buttuna tal-qanpiena	<ul style="list-style-type: none"> Meta tagħfas din il-buttuna, jitqabbad l-allarm ON u OFF <i>li jinstema' li jagħraf li m'hemmx nifs.</i> <ul style="list-style-type: none"> Meta dan ikun ON: L-apparat isemma' l-alarm b'sinjali li jinstemgħu u li jidhru meta l-ebda nifs ma jkun ġie osservat għal 60 sekonda. Mas-60 sekonda, l-apparat jidhol f'"auto pulse mode." Ladarba jinqabad nifs ieħor, l-apparat joħroġ minn'auto pulse mode.' u jwassal l-ossigenu normalment mat-teħid tan-nifs 'il ġewwa. Din il-modalità hija attivata meta jkun hemm qanpiena fir-rokna ta' fuq tax-xellug tad-display. Jekk jitlaq id-dawl, l-allarm li jinstema' u li javża li mhux qed jagħraf in-nifs jibqa' ssettjat fil-modalità preferuta mill-utent.
5	Display	<ul style="list-style-type: none"> Id-display turi informazzjoni dwar il-qagħda tal-apparat bħas-setting tal-fluss, l-istatus tal-enerġija, il-ħajja tal-batterija u l-allarmi. Qabel l-użu, neħhi t-tikketta FCC mwaħħla mal-iskrin.
6	Dwal indikaturi	<ul style="list-style-type: none"> LED tal-Għarfien tan-Nifs: Dawl aħdar jindika għarfien tan-nifs. LED Sinjal/Allarm: Dawl isfar jindika jew bidla fl-istatus operattiv jew kundizzjoni li jista' jkollha bżonn rispons (alarm). Dawl li jteptep huwa prijorità oghla minn dak li ma jteptipx.
7	Sinjali li jinstemgħu	<ul style="list-style-type: none"> Sinjal akustiku (beep) jindika jew bidla fl-istatus operattiv jew kundizzjoni li jista' jkollha bżonn rispons (allarm). Beeps aktar frekwenti jindikaw kundizzjonijiet ta' prijorità oghla.

Numru	Deskrizzjoni	Funzjoni
8	Backlight (dawl minn wara)	• Backlight idawwal l-iskrin għal 15-il sekonda meta l-buttuna tal-enerġija tingħafas fil-qosor.

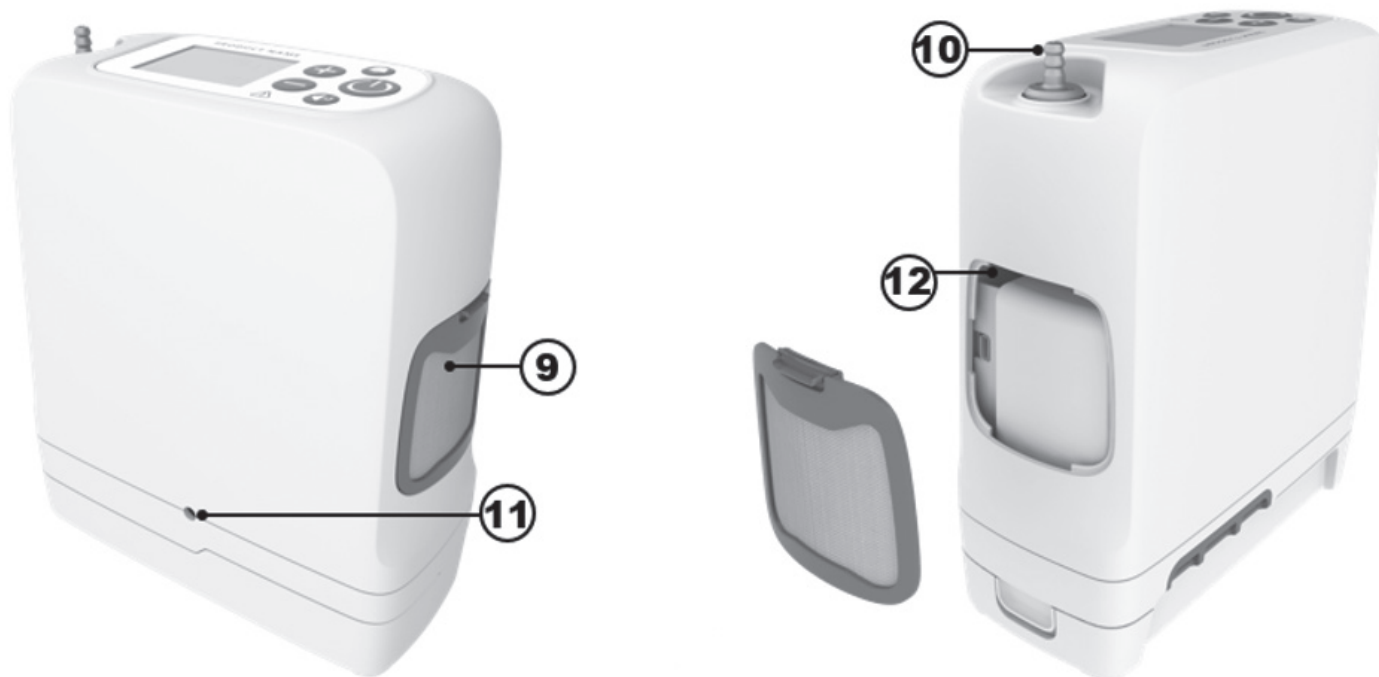

Numru	Deskrizzjoni	Funzjoni
9	Filtru tal-partikuli	• Il-filtri għandhom dejjem ikunu f'posthom waqt it-tħaddim biex iżommu l-arja li tidhol fl-apparat hielsa minn partikuli kbar.
10	Ġanċ tal-kannula	• Il-kannula nażali tgħaqqad mal-apparat permezz ta' dan il-ġanċ.
11	Power in	• Konnessjoni għall-enerġija esterna mill-provvista tal-enerġija AC jew mill-wajer DC.
12	USB port	• Għal użu ta' servizz biss.

6. STRUZZJONIJIET ĠENERALI GĦAL QABEL L-UŻU

Varjetà ta' aċċessorji jistgħu jtejbju l-portabbiltà u l-użu tal-Koncentratur Portabbli tal-Ossignu Inogen Rove 6 Minbarra l-apparat, il-pakkett fih aċċessorji biex tibda u manwal għall-utent. Ikkuntattja lill-fornitur tal-ossignu tiegħek għal lista sħiħa ta' aċċessorji disponibbli.

Dejjem spezzjona l-apparat u l-aċċessorji tiegħu għal kwalunkwe sinjal ta' ħsara qabel l-użu.

Importanti: Filwaqt li l-kaxxa jew l-imballaġġ jistgħu juru xi ħsara, eż., tiċrit jew daqqiet, l-apparat xorta jista' jkun f'kundizzjoni li jtista' tintuża. Jekk l-apparat jew kwalunkwe aċċessorju juri xi sinjal ta' ħsara, ikkuntattja lill-fornitur tal-ossignu tiegħek.

Qabel tibda, iċċekkja biex taċċerta ruġek li għandek dan li ġej:

- Koncentratur
- Batterija
- Basket għall-ġarr
- Provvista tal-enerġija AC
- Wajer DC

6.1 LISTA TA' AĊĊESSORJI U PARTIJET TA' SOSTITUZZJONI

TWISSIJA!

Riskju ta' mewt, korriment jew ħsara

Biex tevita korriment jew ħsara li tħassar il-garanzija, uża biss provvisti tal-enerġija speċifikati mill-Inogen.

Uża biss provvisti tal-enerġija/adapters jew aċċessorji speċifikati f'dan il-manwal. L-użu ta' aċċessorji li mhumiex speċifikati jista' joħloq periklu u/jew jaffettwa b'mod negattiv il-prestazzjoni tal-apparat. Mhux l-aċċessorji kollha huma inkluzi mas-sistema tiegħek u jistgħu jinxtraw separatament. L-aċċessorji mhux obligatorji u l-parts ta' sostituzzjoni li ġejjin jistgħu jinxtraw mill-manifattur fuq www.inogen.com jew billi ċċempel 1-877-466-4364.

Aċċessorju	Numru tal-katalgu
Batterija standard	BA-500/BA-508
Batterija estiża	BA-516
Provvista tal-enerġija AC	BA-502/BA-501
Enerġija AC — wajer Ewropew	RP-116
Enerġija AC — wajer Renju Unit	RP-115
Enerġija AC — wajer Amerika ta' Fuq	RP-109
Enerġija AC — wajer Żvizzeru	RP-227
Enerġija AC — Awstralja	RP-120

Aċċessorju	Numru tal-katalgu
Enerġija AC — Afrika t'Isfel	RP-145
Basket għall-ġarr	CA-500
Backpack	CA-550
Ĉarger estern tal-batterija	BA-503
Wajer DC	BA-306
Kit tal-ganċ tal-kannula	RP-506
Kolonna ta' sostituzzjoni	RP-502
Filtri tal-partikuli ta' sostituzzjoni	RP-501

TWISSIJA!

Tużax l-apparat jew xi aċċessorju li juri xi sinjal ta' ħsara.

6.2 BATTERY PACKS LI JISTGĦU JERĠĠĦU JIĠU ĈĈARGJATI (BA-500, BA-508 U BA-516)

Il-batterija se tħaddem l-apparat mingħajr konnessjoni ma' sors estern ta' enerġija. L-apparat tiegħek jista' jiġi b'battery waħda jew aktar, skont il-konfigurazzjoni li tkun ordnajt. Dan l-apparat huwa kompatibbli ma' tliet batteriji differenti: BA-500 u BA-508 huma batteriji standard ta' 8 ċelluli filwaqt li BA-516 hija l-batterija estiża b'16-il ċellula. Dawn il-batteriji se jħaddmu l-apparat għal tul ta' żmien differenti, skont lis-setting tal-fluss.













Din it-tabella turi t-tul ta' żmien tipiku għal pakkett ġdid ta' batteriji.

Setting tal-Apparat	Tul standard tal-batterija (BA-500/BA-508)	Tul estiż tal-batterija (BA-516)
1	Sa 6:15	Sa 12:45
2	Sa 05:00	Sa 10:15
3	Sa 03:15	Sa 06:30
4	Sa 02:15	Sa 05:15
5	Sa 01:45	Sa 03:30
6	Sa 01:15	Sa 02:30

NOTA: Il-ħin tal-batterija jvarja skont is-setting tal-fluss u l-kundizzjonijiet ambjentali. Il-ħin muri huwa medja u jista' jvarja $\pm 10\%$.

6.2.1 BIEX TIĊĊEKKJA L-ISTATUS TAL-BATTERIJA META INSTALLATA FL-APPARAT

Meta l-apparat ikun qed jaħdem bil-batterija, id-display turi l-perċentwal stmat (%) jew il-minuti ta' ċarġ li jkun fadal Dawn l-ikoni jindikaw li l-apparat qed jaħdem fuq l-enerġija tal-batterija u mhux qed jiċċarġja:

	Il-batterija hija vojta jew l-istatus tal-batterija mhux disponibbli		Il-batterija fadlilha inqas minn 10% taċ-charge
	Il-batterija fadlilha inqas minn 20% taċ-charge		Il-batterija fadlilha inqas minn 30% taċ-charge
	Il-batterija fadlilha inqas minn 40% taċ-charge		Il-batterija fadlilha inqas minn 50% taċ-charge
	Il-batterija fadlilha inqas minn 60% taċ-charge		Il-batterija fadlilha inqas minn 70% taċ-charge
	Il-batterija fadlilha inqas minn 80% taċ-charge		Il-batterija fadlilha inqas minn 90% taċ-charge
	Il-batterija mimlija		

IMPORTANTI: Meta l-apparat jinduna li l-batterija għad fadlilha inqas minn 10 minuti, jinstema' allarm ta' prijorità baxxa. Meta l-batterija tkun vojta, l-allarm jinbidel għal prijorità ogħla.

Meta l-batterija jkun fadlilha inqas minn 10 minuti, tagħmel waħda minn dawn li ġejjin:

- Ipplaggja l-apparat f'sors tal-enerġija AC jew DC billi tuża l-provvista tal-enerġija AC jew il-wajer DC.
- Itfi l-apparat u ibdel il-batterija mbattla b'batterija ċċarġjata. Biex tneħħi l-batterija, aghfas u zomm il-buttuna tal-lukkett tal-batterija u żerżaq il-batterija mit-tagħmir.

Jekk il-batterija tkun tballiet, iċċarġja l-batterija billi tipplaggja l-apparat fl-enerġija esterna jew iċċarġjaha biċ-ċarġer estern tal-batterija.





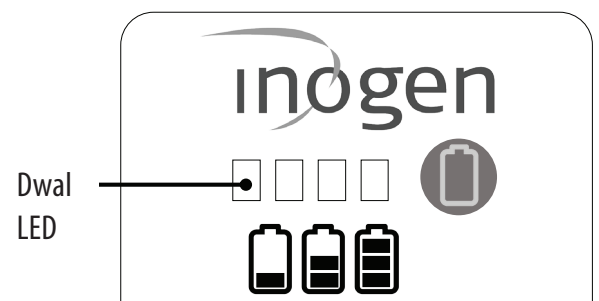







6.2.2 BIEX TIĊĊEKKJA L-ISTATUS TAL-BATTERIJA META MA TKUNX INSTALLAT FL-APPARAT

- Biex tiċċekkja ċ-ċarġ tal-batterija meta ma tkunx installat fl-apparat, aghfas il-buttuna tal-ikona tal-batterija ħadra. Id-dwal tal-indikatur tal-gauge tal-batterija (<10% — 100%) se jilluminaw fuq ix-xellug tal-buttuna tal-ikona tal-batterija ħadra biex jindikaw il-livell taċ-charge tal-battery pack:
- 4 LEDs jixegħlu: 75% sa 100% mimlija
- 3 LEDs jixegħlu: 50% sa 75% mimlija
- 2 LEDs jixegħlu: 25% sa 50% mimlija
- LED waħda (1) mixgħula: 10% sa 25% mimlija
- LED waħda (1) tteptep: Il-batterija hija inqas minn 10% mimlija u jeħtieġ tji ċċarġjata mill-ġdid



6.2.3 IĊĊARĠJAR TAL-BATTERIJI

Il-konċentratur jerga' jiċċarġja l-batterija kull darba li l-batterija tkun installata u l-apparat ikun imqabbd ma' sors ta' enerġija AC jew DC estern (ħlief fuq ajruplan). Tkun taf li l-batterija qed tiċċarġja meta l-ikona tal-batterija fuq id-display tal-apparat ikollha sajjetta għaddej minnha kif muri:

	Il-batterija hija kompletament iċċarġjata u qed tiċċarġja kif meħtieġ biex iżzomm iċ-ċarġ tagħha.		Il-batterija qed tiċċarġja b'livell ta' ċarġ <98%
	Il-batterija qed tiċċarġja b'livell ta' ċarġ <89%		Il-batterija qed tiċċarġja b'livell ta' ċarġ <79%
	Il-batterija qed tiċċarġja b'livell ta' ċarġ <69%		Il-batterija qed tiċċarġja b'livell ta' ċarġ <59%
	Il-batterija qed tiċċarġja b'livell ta' ċarġ <49%		Il-batterija qed tiċċarġja b'livell ta' ċarġ <39%
	Il-batterija qed tiċċarġja b'livell ta' ċarġ <29%		Il-batterija qed tiċċarġja b'livell ta' ċarġ <19%
	Il-batterija qed tiċċarġja b'livell ta' ċarġ <10%		L-apparat qed jaħdem minn sors ta' enerġija estern mingħajr batterija preżenti, jew is-sors ta' enerġija estern mhuwiex biżżejjed biex jiċċarġja l-batterija.

Meta tibda tiċċarġja batterija mbattla kompletament, il-proċess tal-iċċarġjar jista' jibda u jieqaf matul l-ewwel ftit minuti. Dan huwa normali.

Jekk tħalli l-apparat tiegħek ipplaggjat wara li jkun għadda l-ħin meħtieġ għall-iċċarġjar tal-batterija, mintix se tagħmel ħsara lill-apparat jew lill-batterija. Jekk tuża batteriji multipli, kun żgur li kull batterija tkun immarkata (1, 2, 3 jew A, B, C, eċċ.) u dawwar fuq bażi regolari.

6.2.4 HAĠĠA U KURA TAL-BATTERIJA

Il-batteriji tal-apparat huma ddisinjati biex idumu għal 500 ċiklu ta' ċarġ/skariku Biex testendi l-ħin tat-tħaddim tal-batterija tiegħek:

- Evita li tħaddem l-apparat f'temperaturi ta' inqas minn 41 °F (5 °C) jew ogħla minn 95 °F (35 °C) għal perjodi ta' żmien estiżi.
- Aħżen f'post frisk u niexef b'ċarġ ta' mill-inqas 40–50 %.
- Żomm il-likwidi 'l bogħod mill-batteriji. Jekk il-batteriji jixxarrbu, waqqaf l-użu minnufih u armi l-batterija kif support.

Il-batteriji għandhom jiġu ċċarġjati sa ċarġ sħiħ u jiġu skarikati sa 0% mill-inqas darba kull 90 jum biex tinzamm il-ħajja massima.

6.3 L-UŻU TAL-KANNULA NAŻALI

ATTENZJONI!

Riskju ta' korriment jew skumdità ħafifa

It-tqegħid u l-ippożizzjonar xieraq tal-ponot tal-kannula nażali fl-imnieħer huma kritiċi għall-ossigenu li għandu jiġi kkunsinnat. Aċċerta ruħek li l-kannula nażali tkun imqabbda sew mal-fitting taż-żennuna u li t-tubi ma jkunux mgħawġa jew maqrusa bl-ebda mod. Ibdel il-kannula nażali fuq bażi regolari.

TWISSIJA!

Riskju ta' korriment

Il-kannula nażali għandha tiġi kklassifikata għal 6 litri kull minuta biex jiġi żgurat it-twassil xieraq tal-ossigenu. Innota li l-kannulas jistgħu jiġu kklassifikati f'"litri kull minuta" anki jekk in-numru preskritt tiegħek tad-doża tal-impuls ma jirrapprezentax fluss kostanti f'litri kull minuta.



Kannula nażali għandha tintuża mat-tagħmir biex tipprovi l-ossigenu mill-koncentratur. Hija rrakkomandata kannula lumen waħda sa 7,62 m fit-tul biex tiżgura li jinqabad in-nifs u l-kunsinna tal-ossigenu kif suppost. Aġmel referenza għal-istruzzjonijiet tal-manifattur dwar l-użu.

6.4 IL-PROVVISTA TAL-ENERĠIJA AC (BA-502/BA-501)

Il-provvista tal-enerġija AC tinkludi provvista tal-enerġija AC li tikkonnettja mal-apparat u kejbil tal-enerġija AC biex jitqabbd mal-provvista tal-enerġija u l-izbokk AC korrispondenti. Il-provvista tal-enerġija AC awtomatikament tadatta għall-vultaġġi tal-input minn 100V-240V (50–60 Hz).

Biex tuża l-enerġija AC, aġmel dan li ġej:

1. 2.4 Qabbd l-enerġija AC mal-kejbil tal-provvista tal-enerġija.
2. 2.5 Ipplaggja l-kejbil tal-provvista tal-enerġija fi żbokk standard tal-ħajt.
3. 2.6 Daħħal il-kejbil tal-provvista tal-enerġija fil-port tal-enerġija li jinsab ħdejn il-filtru tal-partikoli fuq id-dahar tal-koncentratur.

Il-provvista ta' enerġija AC se tiċċarġja l-batteriji meta l-apparat ikun ipplaggjat fl-enerġija AC (ħlief fuq l-ajruplani)



6.5 WAJER DC (BA-306)

Is-sistema jista' jkollha jew ma jkollhiex inkluz wajer DC. Jekk ma jkollhiex wajer DC, dan jista' jinxtara bħala aċċessorju separat mill-manifattur.

TWISSIJA!

Riskju ta' mewt, korriment jew ħsara

Tmissx il-ponta tal-wajer DC wara l-użu minhabba li jkun sħun. Tista' tkorri jekk tmiss il-ponta tal-wajer DC wara li tkun ħriġtha mill-adaptor tal-ligher tas-sigaretti.

Il-wajer DC jikkonsisti minn kejbil wieħed b'tarf wieħed li jipplaggja direttament fl-apparat u tarf ieħor li jidhol fl-izbokk tad-DC.

Biex tuża l-wajer DC:

1. Ipplaggja naħa tal-wajer DC fil-lighter tas-sigaretti jew fi provvista tal-enerġija DC awżiljari
2. Ipplaggja t-tarf l-ieħor tal-wajer DC fl-apparat.
3. Qis li l-apparat huwa sikur qabel ma tħaddem il-karozza jew vettura oħra
Ixgħel l-apparat u użah normalment





6.6 ĊARĠER ESTERN TAL-BATTERIJA (BA-503, AĊĊESSORJU FAKULTATTIV MHUX INKLUŻ)

Il-konċentratur li għandek se jerga' jiċċarġja l-batterija fi kwalunkwe ħin li l-batterija tkun installata u l-apparat ikun imqabba ma' sors ta' enerġija AC jew DC estern (ħlief fuq ajruplan).

Iċ-ċarġer estern tal-batterija se jiċċarġja l-istandard (BA-508) u batterija estiża (BA-516). Mhuwiex inkluż bħala aċċessorju standard mas-sistema iżda jista' jinxtara separatament. Tista' wkoll tuża t-tagħmir tiegħek biex tiċċarġja l-batterija meta tiġi pplaggjata fi provvista ta' enerġija AC jew DC.

Biex tuża iċ-ċarġer estern tal-batterija, segwi dawn il-passi:

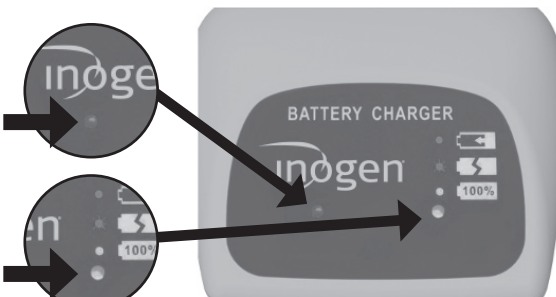
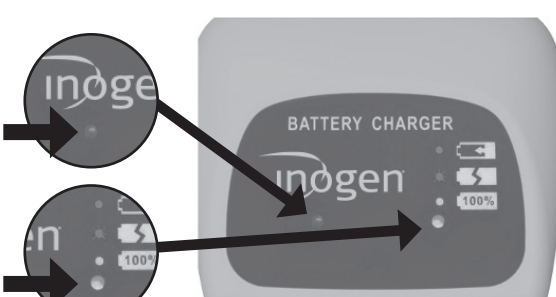
Pass	Deskrizzjoni	
1	<p>Qabbad iċ-ċarġer estern tal-batterija mad-dawl</p> <p>1.1 Ipplaggja l-korda tal-provvista tal-enerġija AC esterna taċ-ċarġer tal-batterija fi żbokk tal-elettriku.</p> <p>1.2 Ipplaggja iċ-ċarġer tal-batterija esterna tal-provvista tal-enerġija AC fiċ-ċarġer tal-batterija.</p> <p>1.3 Dawl aħdar fuq il-qiegħ taċ-ċarġer jixgħel.</p>	
2	<p>Waħħal il-batterija</p> <p>2.1 Żerżaq iċ-ċarher fuq il-batterija sakemm jikklikkja b'mod li jinstema'.</p> <p>2.2 Il-batterija għandha tillokkja fuq iċ-ċarġer.</p>	
3	<p>Iċċekkja l-istatus tal-batterija</p> <p>3.1 Meta l-batterija tkun fil-pożizzjoni korretta, dawl aħmar solidu jindika li l-batterija qed tiċċarġja.</p> <p>3.2 Meta d-dawl aħdar jixgħel, il-batterija tkun iċċarġjata kompletament.</p>	
4	<p>Iċċekkja għal żbalji</p> <p>4.1 Jekk id-dawl aħmar ikun qed iteptep, aqla' l-unità u aghmel il-passi 2 u 3 mill-ġdid.</p> <p>4.2 Jekk it-teptip ikompli wara dawn il-passi, ikkuntattja lill-fornitur tat-tagħmir tiegħek.</p>	

Pass	Deskrizzjoni
5	<p>Neñhi l-batterija meta tiġi ċċarġjata</p> <p>5.1 Meta tiġi ċċarġjata, aghfas 'l isfel fuq il-lukkett tal-batterija u żerżaq iċ-ċarġer 'il barra mill-batterija.</p>



7. STRUZZJONIJIET TA' THADDIM

7.1 PRINĊIPJI OPERATTIVI U PRESTAZZJONI ESSENZJALI

Dan il-mezz jaħdem billi jissepara l-ossigenu mill-arja bl-użu ta' proċess ta' "pressure swing adsorption (PSA)". L-arja normali tikkonsisti f'21 % ta' ossigenu; dan it-tagħmir iżid l-ammont tal-ossigenu sa 96% billi jneħhi n-nitroġenu u jikkoncentra l-ħruġ tal-ossigenu. Biex jitwettaq dan, l-arja hija miġbuda fl-apparat permezz ta' kumpressur żgħir tal-arja żgħira, in-nitroġenu jiġ separat mill-ossigenu u finalment, l-ossigenu huwa miġbur u mwassal lill-pazjent ma' kull nifs.

Minħabba li l-ossigenu li tieħu ġej mill-ambjent immedjat tiegħek, huwa importanti ħafna li żżomm it-tagħmir tiegħek nadif. Għalkemm hemm ħafna filtri mibnija fl-apparat, meta tesponi l-apparat tiegħek għal ambjenti maħmuġin u bit-trab, tonqos il-ħajja tal-filtri u dan jikkawża li jkunu jeħtieġu jiġu sostitwiti aktar spiss.

L-apparat iżomm dawn li ġejjin bħala rekwiżiti essenzjali ta' prestazzjoni mingħajr il-ħtieġa ta' ttestjar rikorrenti: (1) Il-kundizzjoni tal-allarm meta t-twassil tal-ossigenu, kemm f'kundizzjonijiet normali kif ukoll f'kundizzjonijiet ta' ħsara waħda, ma tkunx fi ħdan il-livelli ta' prestazzjoni kif indikat f'dan il-manwal. (2) Kundizzjoni teknika ta' allarm meta jkun hemm ħsara fil-provvista tal-enerġija. (3) Kundizzjoni teknika ta' allarm meta l-batterija tkun qrib li tispicċa. (4) Kundizzjoni tekina ta' allarm meta l-koncentrazzjoni tal-ossigenu tkun inqas minn 82 % frazzjoni tal-volum. (5) Kundizzjoni teknika ta' allarm ta' ħsara. (6) Ilt-twassil ta' doża tal-ossigenu, f'kundizzjoni normali jew indikazzjoni ta' operazzjoni mhux normali.

7.2 DIJAGRAMMA PNEWMATIKA

Il-proċess jimix mix-xellug għal-lemin

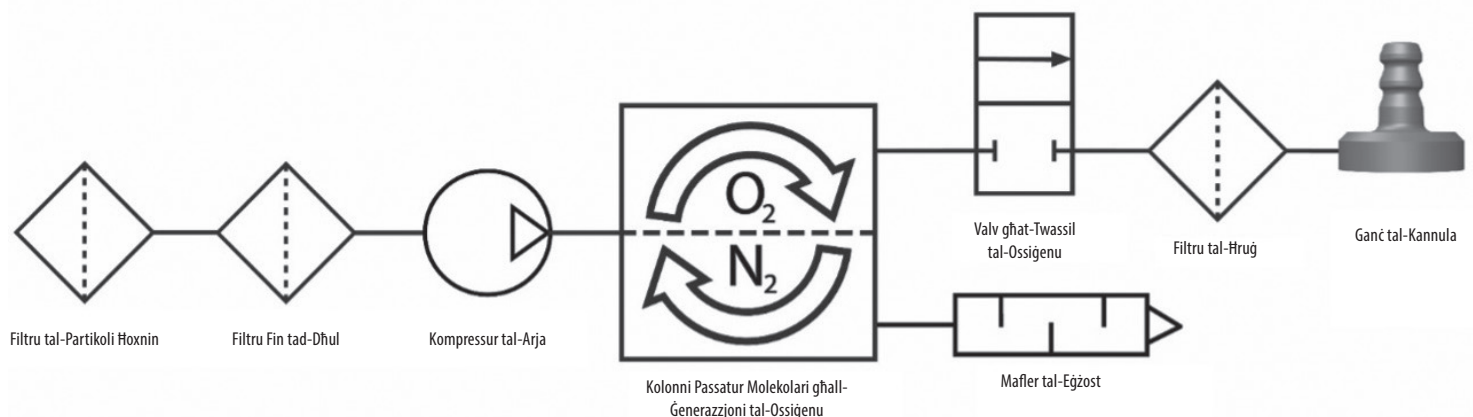

7.3 KIF TIPPREPARA L-KONĊENTRATUR TIEGĦEK GĦALL-UŻU

IMPORTANTI: Kun żgur li għandek provvista tal-ossiġnu backup minbarra dan il-konċentraturportabbli tal-ossiġnu.



X'inhu l-backup tal-ossiġnu tiegħek? _____

TUŻAX::

- Ma' umidifikatur, nebulizzatur, CPAP jew f'serje jew parallel ma' kwalunkwe apparat ieħor.
- Qrib fjammi, duħħan jew xi ħaġa li tiegħu n-nar
- Qrib sustanzi niġġiesa, duħħan, dħaħen, anestetici li jaqbd u, aġenti tat-tindif jew fwar kimiku.
- F'ambjenti fejn il-konċentratur tiegħek jista' jsir mgħaddas fl-ilma.
- Qrib il-grass taż-żejt jew prodotti bbażati fuq il-pitrolju.

Pass	Struzzjonii	
7.3.1	<p>Ara li l-konċentratur tiegħek ikun f'post ivventilat tajjeb</p> <p>1.1 Id-dħul tal-arja u l-egżost għandu jkollhom aċċess bla ostakli.</p> <p>1.2. Orjenta l-konċentratur tiegħek b'tali mod li l-allarmi akustiċi jistgħu jinstemgħu.</p> <p>1.3. Dejjem operah f'pożizzjoni wieqfa</p> <p>1.4. Ara li l-filtri tal-partikoli jkunu f'posthom fuq iż-żewġ naħat tal-apparat.</p> <p>1.5. Ara li tinsab f'post fejn tista' tisma' u/jew tara kwalunkwe allarmi li jstgħu jseħħu.</p>	

7.3.2 Qabbad il-koncentratur tiegħek ma' sors xieraq ta' enerġija

IMPORTANTI: L-użu tal-wajers żbaljati jista' jwassal għal nar. Uża biss wajers kompatibbli mill-manifattur.

Huwa rakkomandat li żżomm batterija dejjem installata fuq l-apparat, peress li l-batterija se tiċċarġja meta l-koncentratur jiġi pplaggjat f'enerġija esterna. Biex tinstalla batterija:

- 2.1 Allinja l-batterija mal-kisi tal-qiegħ tal-apparat.
- 2.2 Żerżaq l-batterija fil-post sakemm tisma' klikk li tinstema', li jfisser li l-lukkett reġa' lura fil-pożizzjoni ta' fuq.
- 2.3. Se tisma' hoss wieħed u tara d-dwal indikaturi u d-dawl tad-display jixgħelu għal ftit hin qabel ma jintfew. Dan ifisser li l-koncentratur ġie konness b'suċċess mal-batterija tiegħek.

TUŻAX batteriji għajr dawk speċifikati f'dan il-manwal.

Jekk tuża l-enerġija AC, aġmel dan li ġej:

- 2.4 Qabbad il-power brick tal-enerġija AC mal-kejbil tal-provvista tal-enerġija.
- 2.5 Ipplaggja l-kejbil tal-provvista tal-enerġija fi żbukk standard tal-ħajt.
- 2.6 Dañhal il-kejbil tal-provvista tal-enerġija fil-port tal-enerġija li jinsab hdejn il-filtru tal-partikuli ma' dahar il-koncentratur.
- 2.7 Se tisma' hoss wieħed u tara d-dwal indikaturi u d-dawl tad-display jixgħelu għal ftit hin qabel ma jintfew. Dan ifisser li l-koncentratur ġie konness b'suċċess mal-provvista tal-enerġija tiegħek.

TUŻAX provvisti tal-enerġija għajr dawk speċifikati f'dan il-manwal.

TUŻAX kejbils tal-elettriku, jew aċċessorji għajr dawk speċifikati f'dan il-manwal.



Pass	Struzzjoni
7.3.3	<p>Qabbad kannula xierqa mal-konċentratur tiegħek</p> <p>3.1 L-użu ta' lumen kannula waħda sa 7,62 m fit-tul huwa rakkomandat. Dan jiżgura l-għarfien tan-nifs kif suppost u t-twassil tal-ossigenu.</p> <p>IMPORTANTI: Ikkonsulta lit-tabib tiegħek jekk titrazzjoni addizzjonali tista' tkun meħtieġa biex tiżgura twassil xieraq ta' ossigenu meta tuża kannula partikolari.</p> <p>TILLUBRIKAX fittings, konnessjonijiet, tubi, jew aċċessorji oħra tal-konċentratur tiegħek.</p> <p>3.2 Qabbad it-tubu tal-kannula nażali billi ddaħħlu fuq il-ganċ tal-kannula tal-metall fuq in-naħa ta' fuq tal-apparat.</p> <p>3.3 Issostitwixxi l-kannula tiegħek b'rutina biex tevita kontaminazzjoni jew prestazzjoni fqira ta-kannula. Ara 'Użu tal-kannula nażali tiegħek' (sezzjoni 6.3) għal aktar dettalji.</p>



7.4 KIF TUŻA L-KONĊENTRATUR TIEGĦEK



TUŻAX QRIB:

• Griz • Żejt • Lubrikanti • Duħħan • Fjamma



TUŻAX MA':

• CPAP • Umidifikatur • Konness ma' apparat ieħor

Pass	Struzzjoni
7.4.1	<p>Ixgħel il-konċentratur tiegħek</p> <p>1.1 Aghfas u zomm il-buttuna Power sakemm tisma' ħoss qasir wieħed.</p> <p>1.2 Id-display se jixgħel u l-logo ta' Inogen se jidher fuq id-display. IMPORTANTI: Jekk id-dawl tad-display jintefa immedjament wara li jidher il-logo ta' Inogen, ma tkunx żammejtx il-buttuna tal-enerġija fit-tul biżżejjed. Erga' pprova l-pass 1.1 u zomm il-buttuna tal-enerġija għal aktar żmien.</p> <p>1.3 L-ikona "please wait" (✱) se tidher waqt li l-konċentratur ikun qed jistartja.</p> <p>1.4 Id-display se jindika setting tal-fluss kurrenti u l-kundizzjoni tal-enerġija.</p> <p>1.5 Wara sekwenza qasira tal-bidu tat-tħaddim, għandu jinbeda perjodu ta' tishin sa 2 minuti. Matul dan il-perjodu ta' żmien il-konċentrazzjoni tal-ossigenu tkun qed tinbena iżda jista' jkun li ma tkunx laħqet l-ispeċifikazzjoni. Jista' jkun meħtieġ ħin addizzjonali ta' tishin jekk it-tagħmir tiegħek ikun għe maħzun f'temperaturi estremament keshin.</p>



Pass	Struzzjoni
<p>7.4.2</p>	<p>Iċċekkja l-livell tal-batterija tal-konċentratur tiegħek</p> <p>2.1 Ladarba l-konċentratur tiegħek ikun beda kompletament, id-dawl tad-display jintefa.</p> <p>2.2 F'dan il-waqt, tara perċentwal ta' batterija fuq l-iskrin fejn l-ikona 'please wait' (⌘) kienet qabel.</p> <p>2.3 Jekk il-batterija hija baxxa, qabbad il-konċentratur tiegħek ma' provvista ta' enerġija esterna, kif deskritt fil-pass 2.4 jew aqlibha għal batterija kompletament iċċarġjata.</p> <p>2.4 Jekk il-batterija tkun tneħħiet, mur lura għat-taqsima 3.6, parti 4, "iċċarġjar tal-batterija tal-konċentratur tiegħek" għall-passi biex terġa' tiċċarġja l-batterija.</p>
<p>7.4.3</p>	<p>Issettja s-setting tal-fluss tal-konċentratur tiegħek</p> <p>3.1 Is-setting(s) tal-fluss huma preskritti mit-tabib tiegħek.</p> <p>3.2 Uża l-buttuni + jew - tal-issettjar biex taġġusta għas-setting mixtieq.</p> <p>3.3 L-issettjar attwali tista' tarah fuq id-display</p> <p>IMPORTANTI: Huwa normali li tisma 'differenza fil-ħoss kif tibdel l-issettjar tal-fluss.</p> <p>M'GħANDEKX tissettja l-konċentratur tiegħek għal settings tal-fluss mhux preskritti mit-tabib tiegħek.</p> <div data-bbox="1003 548 1518 766" data-label="Image"> </div> <p>Ir-rata tal-fluss jagħtihielek it-tabib: hija "doża" ta' ossiġnu. Rata għolja wisq jew baxxa wisq tista' eventwalment twassal għall-ħsara.</p>

7.4.4

Uża l-koncentratur tiegħek

4.1 Poġġi l-kannula nażali taħt imnieħrek bit-tubi żgħar diretti għal go mnieħrek u dawwar it-tubi biex ikunu komdi madwar widnejk skont l-istruzzjonijiet tal-manifattur tal-kannula.

4.2 Hu nnifs minn imnieħrek.

4.3 Dawl aħdar iteptep kull darba li jiġi osservat nifs.

4.4 Ara li l-kannula nażali tkun allinjata sew fuq wiċċek u qed tieħu n-nifs minn imnieħrek.

4.5 Il-koncentratur tiegħek se jħoss il-bidu tal-ġbid tan-nifs u jwassal fewġa ta' ossiġnu fi żmien preċiż meta tieħu n-nifs 'il ġewwa. L-apparat se jħoss kull nifs u jkompli jagħti l-ossiġnu b'dan il-mod.

4.6 Hekk kif ir-rata tat-teħid tan-nifs tiegħek, tinbidel, l-apparat se jħoss dawn il-bidliet u jwassal l-ossiġnu skont kif għandek bżonnu.

TUŻAX il-koncentratur tiegħek jekk:

- Thossok ma tiflaħx jew skomdu/a.
- Il-koncentratur ma jindikax polz tal-ossiġnu.
- Ma tistax tisma' u/jew thoss il-polz tal-ossiġnu.
- Ma tistax tisma' l-allarmi li jinstemgħu.

M'Għandekx:

- Tippermetti tipjip jew fjammi miftuħa sa 6.56 ft/2 m mill-koncentratur tiegħek.
- Tpejjep b'mod attiv waqt li tuża l-koncentratur tiegħek.
 - Jekk tpejjep, għandek dejjem titfi l-koncentratur tiegħek, tneħħi l-kannula, u tħalli l-kamra fejn jinsabu l-kannula jew il-koncentratur tiegħek. Jekk ma tkunx tista' tħalli l-kamra, għandek tistenna 10 minuti wara li jitwaqqaf il-fluss tal-ossiġnu.
- Ħalli l-kannula nażali fuq il-friex jew il-kuxxini tas-siġġu.

IMPORTANTI: Jekk tieħu nifs 'il ġewwa malajr ħafna bejn nifs u ieħor, l-apparat jista' jinjora wieħed min-nifsijiet, u jagħti d-dehra ta' nifs maqbuż. Dan huwa normali, hekk kif l-apparat iħoss u jmonitora l-bidliet fix-xejra tan-nifs tiegħek. L-apparat normalment se jħoss in-nifs li jmiss u jwassal l-ossiġnu kif meħtieġ.



Għall-manutenzjoni tal-kannula, irreferi għall-istruzzjonijiet tal-manifattur tal-kannula jew segwi l-paruir tal-professionist tas-saħħa tiegħek.



7.4.5 **Fakultattiv: uża aċċessorji biex tagħmlu jingarr il-konċentratur**

Biex tuża l-Basket tal-Ġarr (CA-500) jekk mixtieq:

5.1 Waħħal batterija.

5.2 Daħħal l-apparat fil-Basket tal-Ġarr permezz tal-fetħa biż-żipp tal-qiegħ bil-ganċ tal-kannula jħares 'il fuq fuq in-naħa tal-lemin ta' quddiem.

5.3 Iġbed iż-żipp tal-flap ta' taħt

IMPORTANTI: Ara li ż-żewġ ventijiet tad-dhul ikunu viżibbli permezz tal-pannelli tax-xbika miftuħa fuq il-ġnub tal-basket u li l-fetħa tal-egżost tkun viżibbli mill-pannell tax-xibka miftuħa fuq quddiem tal-borża.

5.4 Aħżen oġġetti bħal kannulas żejda jew karti tal-identità fl-għeluq biż-żippijiet taħt il-ġenb ta' quddiem tal-basket tal-ġarr

IMPORTANTI: Dan il-basket jista' jitqabbad ma' bagalja jew manku ta' karrell.

Tista' tixtri u tuża l-Basket tal-Ġarr (CA-550).

5.5 Daħħal l-apparat f'dawn il-basktijiet sabiex il-filtri tal-partikoli ma jkunux ostakolati, u l-input tal-enerġija jkun aċċessibbli.

Il-basket tal-ġarr mhux inkluż mas-sistema iżda jista' jinxtara separatament.



7.4.6 **Itfi l-konċentratur tiegħek**

6.1 Itfi l-apparat billi tagħfas u żżomm il-buttuna ta' l-enerġija.



7.5 KIF TAĦŻEN IL-KONĊENTRATUR TIEGĦEK

Pass	Struzzjoni
7.5.1	<p>Aħżen il-konċentratur tiegħek</p> <p>1.1 Neħhi l-batterija mill-konċentratur.</p> <p>1.2 Aħżen il-konċentratur, il-batterija u l-aċċessorji tal-enerġija f'post frisk u niexef.</p> <p>1.3 Aħżen il-batterija tiegħek b'ċarġ ta' 40-50 %.</p> <p>TAĦŻINX f'temperaturi ta' inqas minn 41 °F (5 °C) jew ogħla minn 95 °F (35 °C) għal perjodi ta' żmien estiżi.</p> <p>TPOĠĠIX oġġetti fuq il-konċentratur jew il-konċentratur ippakkjat.</p>

7.6 KIF TWIEĠEB GĦALL-ALLARMI

TWISSIJA:

Jekk ma tistax tisma' jew tara l-allarmi, m'għandekx sensitività normali tal-mess, jew ma tistax tikkomunika skumdità, ikkonsulta lit-tabib tiegħek qabel ma tuża dan l-apparat.

Meta tagħfas il-buttuna tal-qanpiena, tista' tixgħex u titfi l-allarm li jagħraf li ma jkunx hemm in-nifs. Meta l-allarm akustiku li jagħraf li ma jkunx hemm in-nifs ikun MIXGĦUL (ON) (għax il-konċentratur ma jkunx sab nifs għal 60 sekonda, ara Sezzjoni 8: allarmi għal kundizzjonijiet tal-allarm li jagħraf li ma jkunx hemm nifs), il-konċentratur se jsemma' tliet beeps, ripetuti kull 25 sekonda u se jkollu dawl isfar li jteptep. Meta dan l-allarm jiġi attiv, il-konċentratur jibda jagħti impulsi ta' ossiġnu b'rata ta' 20 bolus kull minuta. Meta l-allarm li jagħraf li ma jkunx hemm in-nifs ikun MITFI, il-konċentratur jirrispondi bl-istess mod meta ma jinstab l-ebda nifs għal 60 sekonda IMMA t-3 beeps ripetuti ma jiġux prodotti. Il-modalità li tagħraf li ma jkunx hemm in-nifs, tkunx mixgħula jew mitfija, ma għandhiex impatt fuq il-funzjonalità tal-allarm ta' kwalunkwe allarmi jew notifikati oħra tal-apparat.

Importanti: Is-sistema tal-allarm tiġi ttestjata matul is-sekwenza tal-istartjar. Għandek tara d-dwal kollha tal-allarm jixgħelu fil-qosor u t-tisfira tal-indikatur tal-allarm li jinstema'. Jekk ikun hemm suspett ta' allarmi li qed joperaw ħażin, ikkuntattja lid-distributur tiegħek biex tivverifika li l-allarmi qed jaħdmu sew.

7.7 INT U TIVJAĠĠA BIL-KONĊENTRATUR TIEGĦEK

L-FAA tippermetti dan l-apparat abbord il-biċċa l-kbira tal-inġenji tal-ajru tal-Istati Uniti.

IMPORTANT: Hija r-responsabbiltà tal-pazjent li jiċċekkja mat-trasportatur tal-ajru speċifiku meta jivvjaġġa domestikament u internazzjonalment.

Meta tivvjaġġa bl-apparat, ara li ġgib il-Provvista tal-Enerġija AC u ċ-Ċarġer Estern tal-Batterija (jekk għandek wieħed) miegħek. Huwa rakkomandabbli li tintuża enerġija esterna (jiġifieri, pplaggjata f'ħajt) kull meta tkun disponibbli biex iżzomm il-batterija kompletament iċċarġjata.

Ġib biżżejjed batteriji iċċarġjati miegħek biex tħaddem il-konċentratur tiegħek għal mhux inqas minn 150% tat-tul mistenni tat-titjira tiegħek, il-ħin fuq l-art qabel u wara t-titjira, l-iskrinjar tas-sigurtà, il-konnessjonijiet u stima konservattiva għal dewmien mhux antiċipat. Innota li skont ir-regolamenti tal-FAA, il-batteriji żejda kollha għandhom jitgeżwru u jiġu protetti individwalment biex jiġu evitati ċirkwiti qosra u jinġarru f'bagalji li jinġarru fuq l-inġenju tal-ajru biss.

Il-Provvista tal-Enerġija AC ma tistax tintuża biex tiċċarġja l-batterija tal-apparat meta tkun abbord l-inġenju tal-ajru. Jekk tivvjaġġa bil-karozza tal-linja, bil-ferrovija jew bid-dgħajsa, ikkuntattja lit-trasportatur tiegħek biex issir taf dwar id-disponibbiltà tal-port tal-enerġija.

8. GLOSSARJU TAL-INDIKATURI TAL-ALLARM U L-IKONI TAL-APPARAT

8.1 INFORMAZZJONI ĠENERALI

L-apparat juża ikoni u allarmi biex jikkomunika l-istatus. Dan il-glossarju jiddeskrivi l-ikoni u l-allarmi kollha biex tkun tista' tinterpreta b'mod korrett l-istatus tal-apparat.

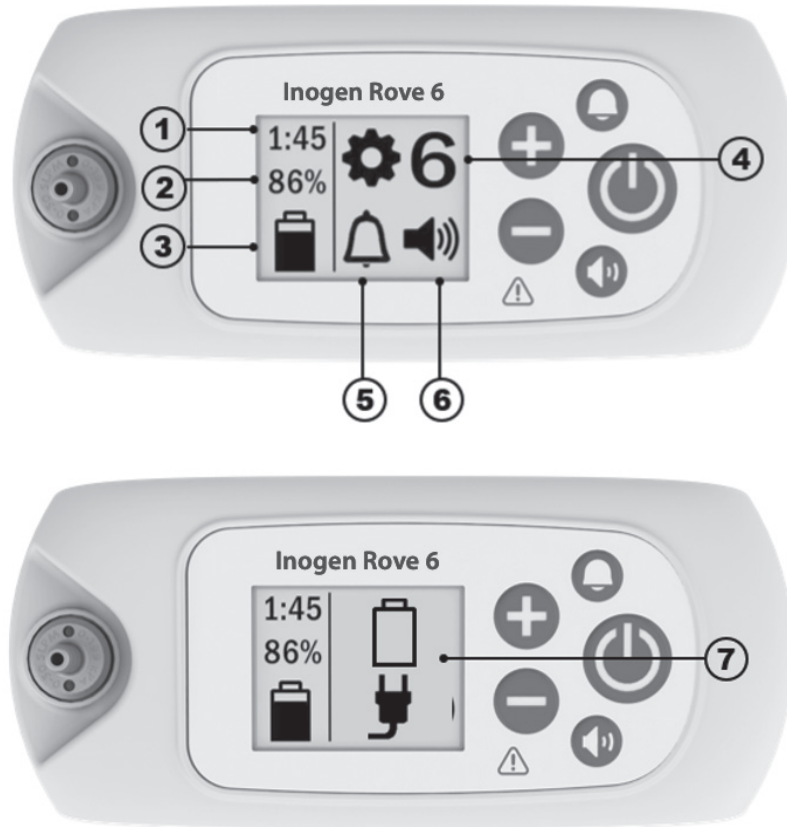





<p>1</p>	<p>Ikona tal-istatus tal-batterija #1: se turi bejn wieħed u ieħor kemm baqa' ħin fuq iċ-ċarġ kurrenti tal-batterija kurrenti fis-setting tal-fluss kurrenti</p>	<p>2</p>	<p>Ikona tal-istatus tal-batterija #2: > se turi l-% li l-batterija hija ċċarġjata</p>
<p>3</p>	<p>Ikona informattiva tal-provvista tal-batterija u tal-enerġija: tikkomunika jekk hemmx batterija mdaħħla, il-livell taċ-ċarġ tal-batterija, jekk l-apparat huwiex imqabba ma' provvista tal-enerġija u jekk il-batterija hijiex qed tiċċarġja. Ara t-taqsimi tal-provvista tal-enerġija għal-lista ta' ikoni.</p>	<p>4</p>	<p>Is-setting tal-fluss: turi fuq liema setting tal-fluss mixgħul l-apparat, minn 1 sa 6</p>
<p>5</p>	<p>Ikona tal-allarm li jagħraf li ma jkunx hemm in-nifs: jikkomunika jekk l-allarm li jinstema' huwiex MIXGĦUL jew MITFI</p>	<p>6</p>	<p>Ikona tal-volum: tikkomunika l-livelli tal-volum tal-allarm</p>
<p>7</p>	<p>Ikoni informattivi jew ikoni ta' allarm: sinjali informattivi jew allarmi viżivi. Dan jista' jintwera b'ħala ikona waħda jew ikoni multipli u jista' jkun akkumpanjat jew le minn allarmi li jinstemgħu.</p>		

8.2 IKONI TAL-MODALITÀ

	L-allarm akustiku li jagħraf li m'hemmx nifs huwa MIXGHUL (ON).		L-allarm akustiku li jagħraf li m'hemmx nifs jhuwa diżattivat (OFF). Din hija l-kundizzjoni default.
	Livell 1 ta' buzzer		Livell 3 ta' buzzer
	Livell 2 ta' buzzer		Livell 4 ta' buzzer





8.3 IKONI BLUETOOTH (GĦAL MUDELLI BIL-BLUETOOTH)

	Bluetooth mitfi.		Bluetooth mixgħul.
	Pairing mal-applikazzjoni Inogen Connect.		Koncentratur mhux paired minn apparat mobbli.

8.4 IKONI INFORMATTIVI

L-ikoni murija li ġejjin mhumiex akkumpanjati minn xi feedback li jinstema' jew kwalunkwe bidla viżwali fid-dwal tal-indikator.

Ikoni tad-display	Deskrizzjoni u Azzjoni (jekk meħtieġ)
	<p>Setting tal-fluss</p> <p>"X" tirrappreżenta s-setting tal-fluss magħżul (eż., setting 2).</p>
	<p>Indikator - jekk jogħġbok, stenna</p> <p>Dan is-simbolu se jidher waqt li l-koncentratur ikun qed jixgħel. Wara sekwenza qasira tal-bidu, se jinbeda perjodu ta' tishin li jdm sa 2 minuti. Matul dan il-perjodu ta' żmien il-koncentrazzjoni tal-ossigenu tkun qed tinbena iżda jista' jkun li ma tkunx laħqet l-ispeċifikazzjoni.</p>
HH:MM	<p>Ħin li fadal fuq iċ-ċarġ tal-batterija</p> <p>"HH:MM" tirrappreżenta l-ħin approssimattiv li jifdal fuq iċ-ċarġ tal-batterija f'sigħat:minuti (eż., 1:45).</p>
	<p>Iċ-ċarġ tal-batterija u l-istatus tal-iċċarġjar</p> <p>Dan is-simbolu jindika li l-batterija hija installata u qed tiċċarġja. Għal lista sħiħa ta' simboli tal-iċċarġjar tal-batterija, ara "iċċarġjar tal-batterija bil-koncentratur" (it-Taqsima 3.6.4).</p>
	<p>Status tal-livell tal-batterija</p> <p>Dan is-simbolu jindika l-livell tal-batterija (madwar 50% f'dan l-eżempju). Irreferi għal "verifika tal-istatus tal-batterija meta tiġi installata fuq l-apparat" (it-Taqsima 3.6.2).</p>
XX%	<p>% tal-batterija iċċarġjata</p> <p>Dan is-simbolu se jintwera meta l-koncentratur ikun ipplaggjat u qed jintuża biex jiċċarġja batterija (mhux qed jintuża għall-produzzjoni tal-ossigenu). Huwa normali li tara batterija kompletament iċċarġjata tinqara bejn 95 % u 100 % meta titneħħa l-enerġija esterna. Din il-karatteristika timmassimizza l-ħajja utli tal-batterija.</p>

Ikoni tad-display Deskrizzjoni u Azzjoni (jekk meħtieġ)	
	<p>Reset tal-kolonna</p> <p>Dan is-simbolu jintwera meta tkun meħtieġa manutenzjoni tal-kolonna u ladarba l-kolonna ta' sostituzzjoni jkunu ġew installati.</p>
	<p>Ir-reset tal-kolonna rnessa</p> <p>Dan is-simbolu jintwera malli l-kolonna jkunu ġew risettjati kif suppost.</p>
	<p>Trasferiment tar-registru tad-data li għadu għaddej jew aġġornament li għadu għaddej (app biss)</p> <p>Din l-ikona hija murija matul it-trasferimenti kollha tal-log tad-data u aġġornamenti tas-software mibdija permezz tal-app Inogen Connect.</p>
	<p>Suċċess tat-trasferiment tar-registru tad-data (app biss)</p> <p>Din l-ikona tintwera wara li t-trasferimenti tar-registru tad-data jkunu tlestew b'suċċess permezz tal-app Inogen Connect.</p>
L-ikoni murija li ġejjin huma akkumpanjati minn ħoss wieħed qasir.	
	<p>Jekk jogħġbok stenna, qed jintefa</p> <p>Il-buttuna tal-enerġija giet magħfusa għal 2 sekondi. Il-koncentratur qed iwettaq it-tifi tas-sistema.</p>
HH:MM Vx.x:SN	<p>Arlogg (HH:MM), verzjoni tas-software u numru tas-serje tad-display (Vx.x:SN)</p> <p>Dan jidher meta l-buttuna tal-allarm li tinstema' u li tagħraf li ma jkunx hemm nifs tkun giet magħfusa għal ħames sekondi waqt li l-koncentratur ikun qed jaħdem.</p>

8.5. ALLARMI

L-apparat jimmonitorja diversi parametri matul it-tħaddim u jutilizza sistema ta' allarm intelligenti biex jindika ħsara fil-koncentratur. L-algoritmi matematiċi u d-dewmien fil-ħin jintużaw biex titnaqqas il-probabbiltà ta' allarmi foloz filwaqt li tiġi żgurata notifika xierqa ta' kundizzjoni ta' allarm. Jekk jiġu individwati kundizzjonijiet multipli ta' allarm, jintwera l-allarm tal-ogħla prijorità. Innota li n-nuqqas ta' rispons għall-kawża ta' kundizzjoni ta' allarm potenzjalment jirriżulta fi skumdità jew korriment minuri riversibbli biss (eż. provvista mnaqqsa ta' ossiġnu jew ħruq). Fil-każ ta' allarm, fittex li tindirizza l-kwistjoni u/jew taqleb għal sors ta' riżerva ta' ossiġnu.

TWISSIJA!

Riskju ta' korriment jew ħsara

- L-allarmi li jinstemgħu għandhom iwissu lill-utent dwar il-problemi. Biex jiġi żgurat li l-allarmi akustiċi jistgħu jinstemgħu, id-distanza massima li l-utent jista' jitbiegħed minnu għandha tiġi ddeterminata abbażi tal-livell ta' storbju tal-madwar. Qis li l-apparat ikun f'post fejn jistgħu jinstemgħu jew jidhru l-allarmi jekk iseħħu.

It-taqsimi li ġejja tipprovdi lista u deskrizzjoni ta' kull kundizzjoni possibbli ta' allarm. Is-sistema tal-allarm hija maħsuba biex tintotifika operatur waqt li jkun qed jilbes l-apparat f'basket tal-ispalla jew waqt li l-apparat ikun imqiegħed fil-medda ta' kannula nażali aċċettabbli.

L-apparat iwettaq sistema awto-kontroll tal-allarm malli jistartja billi jdawwal l-LEDs kollha u jattiva għal ftit is-sinjali ta' twissija

akustiku. Jekk il-plagg tal-enerġija jitneħħa meta batterija tkun imqabba, l-allarmi jaħdmu b'mod normali. Jekk ma jkunx hemm batterija jew l-apparat ma jkunx imqabba mal-kurrent elettriku AC jew DC, l-allarmi ma jgħux attivati minhabba li m'hemm l-ebda enerġija. Bil-batterija mqabba, telf ta' enerġija li jdum inqas minn 30 sekonda mhu se jkollu l-ebda effett fuq is-sistema ta' allarm.

IMPORTANTI: Jekk jiġu individwati kundizzjonijiet multipli ta' allarm, jintwera l-allarm tal-ogħla prijorità.

IMPORTANTI: Nuqqas ta' rispons għall-kawża ta' kundizzjoni ta' allarm għal allarmi ta' prijorità baxxa, medja u għolja potenzjalment tirriżulta fi skumdità jew korriment minuri riversibbli biss u tiżviluppa f'perjodu ta' żmien suffiċjenti biex taqleb għal sors ta' riżerva ta' ossiġnu.



8.5.1 IR-REĠISTRU TAL-ALLARM (ALARM LOG)

L-apparat iżomm reġistru tal-allarm aċċessibbli għall-pazjent li jippermetti li l-aħħar allarm jiġi aċċessat u osservat fuq l-LCD (ħlief l-allarmi tan-nuqqas tan-nifs, l-iċċekkjar tal-kannula, batterija baxxa/qabba il-plagg u batterija vojta/qabba il-plagg.) Ir-reġistru tal-allarm jinżamm fil-memorja wara li l-apparat jesperjenza telf totali ta' enerġija. Biex taċċessa r-reġistru tal-allarm, ara li l-koncentratur ikun ipplaggjat u mitfi. Imbagħad żomm il-buttuna tal-plus (+) għal 5 sekondi. Alternattivament, ir-reġistru tal-allarm jista' jinstabu fl-Advanced Tab tal-Inogen Connect App taħt Error Recall.

Ladarba jiġi attivat allarm ġdid, l-allarm il-ġdid iħassar l-allarm ta' qabel. Ir-reġistru tal-allarm jinżamm fil-memorja wara li l-apparat jintefa. Il-ħin li jkun għadda minn meta jkun seħħ l-iżball jintwera bl-aħħar allarm fuq ir-reġistru tal-allarm. L-apparat iżomm ukoll reġistru tal-allarm tas-servizz u tat-tiswija li ma jkunx aċċessibbli mill-pazjent.

8.5.2 SINJALI INFORMATTIVI (LIVELL 1)

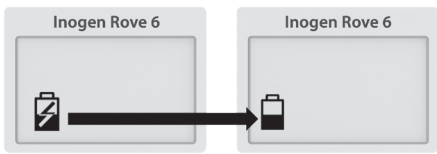
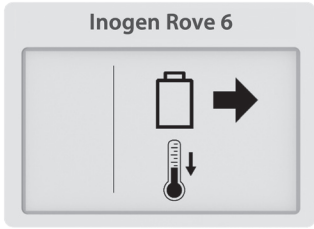
L-ikoni ta' notifika li ġejjin huma akkumpanjati minn **beep waħda, qasira.**

Ikona tad-Display	Deskrizzjoni	X'għandek tagħmel
	<p>Qtugħ fil-provvista tal-enerġija jew telf ta' enerġija esterna</p> <p>Il-batterija waqfet l-iċċarġjar u l-apparat qaleb għall-enerġija tal-batterija. Eventwalment il-batterija se tiġi eżawrita.</p>	<p>Ipplaggja fil-provvista tal-enerġija biex tkompli tiċċarġja l-batterija.</p>
	<p>Batterija sħuna</p> <p>Neħhi l-batterija biex tibred.</p>	<p>Il-batterija jeħtieġ li titneħħa u għandha tibred qabel ma terġa' tintuża.</p>
	<p>Żball fil-batterija</p> <p>Iċċekkja l-batterija.</p>	<p>Iċċekkja l-konnessjoni tal-batterija tiegħek u żgura li hija mwaħħla sew u mwaħħla mal-koncentratur. Jekk l-iżball tal-batterija jippersisti bl-istess batterija, waqqaf l-użu tal-batterija u aqleb għal batterija ġdida jew neħhi l-batterija u ħaddem il-koncentratur billi tuża provvista esterna tal-enerġija.</p>



8.5.3 ALLARM TA' PRIJORITÀ BAXXA (LIVELL 2)

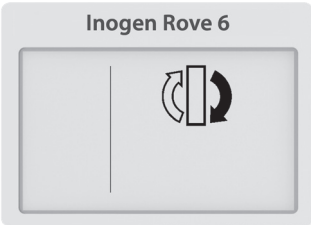
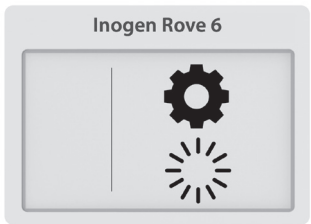

L-allarmi ta' prijorità baxxa li ġejjin huma akkumpanjati minn **beep waħda** u **dawl isfar solidu**.

Ikona tad-Display	Deskrizzjoni	X'għandek tagħmel
	<p>Issotitwixxi l-kolonna</p> <p>Is-sostituzzjoni tal-kolonna hija meħtieġa fi żmien 30 jum.</p>	<p>Ikkuntattja lill-fornitur tat-tagħmir tiegħek biex tirranġa għas-servizz u/jew tordna kolonna godda mill-manifattur.</p>
	<p>Bidu mtawwal</p> <p>Il-konċentrazzjoni tal-ossiġnu hija <87 % żewġ minuti wara s-sekwenza tal-istartjar tal-apparat u tal-inqas 10 nifsijiet ikunu ġew osservati fl-aħħar minuta.</p>	<p>Stenna ftit minuti biex tara jekk il-konċentrazzjoni tal-ossiġnu titjeb (l-allarm jikklerja). Jekk il-kundizzjoni tippersisti, jinstema' allarm sekondarju. Segwi l-istruzzjonijiet għal dak l-allarm jew ikkuntattja lill-fornitur tat-tagħmir tiegħek. Jekk l-allarm iseħħ ta' spiss fil-bidu, dan jista' jindika li l-manutenzjoni (is-sostituzzjoni tal-kolonna) dalwaqt se tkun meħtieġa.</p>

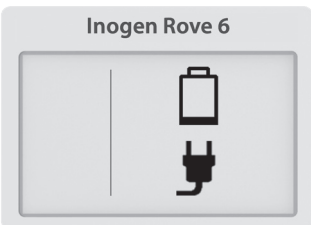
8.5.4 ALLARM TA' PRIJORITÀ BAXXA (LIVELL 3)

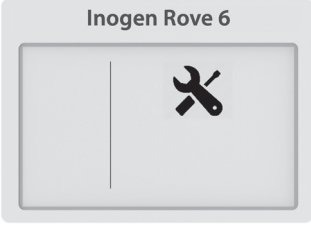

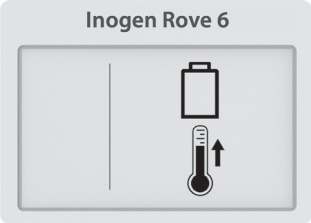
L-allarmi ta' prijorità baxxa li ġejjin huma akkumpanjati minn **żewġ beeps** u **dawl isfar solidu**.



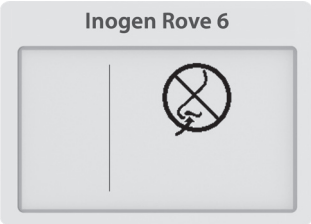

Ikona tad-Display	Deskrizzjoni	X'għandek tagħmel
	<p>Batterija baxxa, waħhal il-plagg</p> <p>L-enerġija tal-batterija hija baxxa b'inqas minn 10 minuti li jifdal.</p>	<p>Waħhal provvista tal-enerġija esterna itfi u daħhal batterija kompletament iċċarġjata.</p>
	<p>Ossiġnu baxx</p> <p>Il-konċentratrur kien qed jipproduċi ossiġnu f'livell kemxejn baxx (<82 %) għal perjodu ta' 10 minuti.</p>	<p>Jekk il-kundizzjoni tippersisti, ikkuntattja lill-fornitur tat-tagħmir tiegħek.</p>
	<p>Wasal is-service dalwaqt</p> <p>Il-konċentratrur jeħtieġ manutenzjoni mill-aktar fis possibbli. Il-konċentratrur qed jaħdem skont l-ispeċifikazzjoni u jista' jkompli jintuża.</p>	<p>Ikkuntattja lill-fornitur tat-tagħmir tiegħek biex tirranġa għas-servizz.</p>

Ikona tad-Display	Deskrizzjoni	X'għandek tagħmel
	<p>Twissija ta' batterija SHUNA</p> <p>It-temperatura tal-batterija qed toqrob lejn il-limitu tat-temperatura waqt li l-koncentratur ikun qed jaħdem fuq l-enerġija tal-batterija.</p>	<p>Jekk possibbli, ċaqlaq il-koncentratur għal post aktar biered jew unità ta' enerġija bi provvista ta' enerġija esterna u neħhi l-batterija. Jekk il-kundizzjoni tippersisti, ikkuntattja lill-fornitur tat-tagħmir tiegħek.</p>
	<p>Twissija ta' sistema SHUNA</p> <p>It-temperatura tal-koncentratur hija qrib il-limitu tat-temperatura.</p>	<p>Jekk possibbli, ċaqlaq il-koncentratur għal post aktar biered. Żgura li l-ventijiet tad-dhul u tal-ħruġ tal-arja jkollhom aċċess bla ostakli u li l-filtri tal-partikuli jkunu nodfa. Jekk il-kundizzjoni tippersisti, ikkuntattja lill-fornitur tat-tagħmir tiegħek.</p>

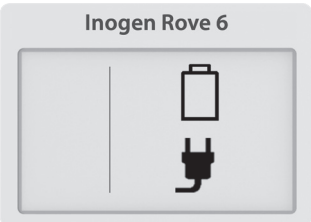
8.5.5 ALLARMI TA' PRIJORITÀ MEDJA (LIVELL 4)

L-allarmi ta' priyorità medja li ġejjin huma akkumpanjati minn **tliet beeps**, ripetuti kull 25 sekonda, u **dawl isfar iteptep**.

Ikona tad-Display	Deskrizzjoni	X'għandek tagħmel
	<p>Ma jinħassx nifs: iċċekkja l-kannula</p> <p>Il-koncentratur ma sabx nifs għal 60 sekonda.</p>	<p>Iċċekkja li l-kannula hija konnessa mal-koncentratur, li m'hemm l-ebda tagħwiġ fit-tubi u li l-kannula hija ppożizzjonata sew f'imnieħrek.</p>
	<p>Żball ta' ossiġenu</p> <p>Il-koncentrazzjoni tal-output tal-ossiġnu kienet taħt il-50 % għal 10 minuti.</p>	<p>Jekk il-kundizzjoni tippersisti, aqleb għas-sors tal-ossiġnu tal-backup tiegħek u kkuntattja lill-fornitur tat-tagħmir tiegħek biex tirrangja għas-servizz.</p>
	<p>Żball fit-twassil tal-ossiġnu</p> <p>Intgħaraf nifs, iżda ma nstabx kunsinna xierqa ta' ossiġnu.</p>	<p>Jekk il-kondizzjoni tippersisti, aqleb għal sors ta' ossiġnu backup u kkuntattja lill-fornitur tat-tagħmir tiegħek biex tirrangja għas-servizz.</p>
	<p>Batterija vojta, waħhal il-plagg</p> <p>Il-koncentratur għandu qawwa insuffiċjenti tal-batterija. Il-koncentratur se jintefa u jieqaf tipproduci ossiġnu.</p>	<p>Waħhal provvista esterna tal-enerġija jew ibdel b'batterija kompletament iċċarġjata. Jekk l-apparat ikun intefa, agħfas u zomm il-buttuna tal-enerġija biex terġa' tixgħel.</p>

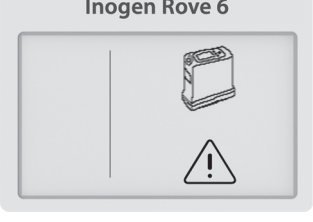
Ikona tad-Display	Deskrizzjoni	X'għandek tagħmel
	<p>Batterija SHUNA</p> <p>Il-batterija qabzet il-limitu tat-temperatura waqt li l-koncentratur ikun qed jaħdem fuq l-enerġija tal-batterija. Il-koncentratur se jintefa u jieqaf jipproduci l-ossigenu.</p>	<p>Jekk possibbli, mexxi l-koncentratur lejn post aktar biered, imbagħad itfi u erga' ixgħel. Ara li l-ventijiet tad-dħul u tal-ħruġ tal-arja jkollhom aċċess bla ostakli u li l-filtri tal-partikuli jkunu nodfa. Jekk il-kundizzjoni tippersisti, aqleb għall-enerġija esterna jew sors ta' backup tal-ossigenu u ikkuntattja lill-fornitur tat-tagħmir tiegħek.</p>
	<p>Sistema SHUNA</p> <p>It-temperatura tal-koncentratur hija għolja wisq. Il-koncentratur se jintefa u jieqaf jipproduci l-ossigenu.</p>	<p>Ara li l-ventijiet tad-dħul u tal-ħruġ tal-arja jkollhom aċċess bla ostakli u li l-filtri tal-partikuli jkunu nodfa. Jekk il-kundizzjoni tippersisti, aqleb għal sors backup ta' ossigenu u ikkuntattja lill-fornitur tat-tagħmir tiegħek.</p>
	<p>Sensor ma jaħdimx</p> <p>Is-sensor tal-ossigenu tal-koncentratur ikun ma jaħdimx sew.</p>	<p>Tista' tkompli tuża l-koncentratur. Jekk il-kundizzjoni tippersisti, ikkuntattja lill-fornitur tat-tagħmir tiegħek.</p>
	<p>System COLD</p> <p>Is-sistema hija kiesha (<2 °C). Il-koncentratur se jintefa u jieqaf jipproduci l-ossigenu.</p>	<p>Imxi lejn ambjent aktar sħun biex l-unità tkun tista' tişon qabel ma tibdiha. Jekk il-kundizzjoni tippersisti, aqleb għal sors backup tal-ossigenu u ikkuntattja lill-fornitur tat-tagħmir tiegħek.</p>
	<p>Żball fis-sistema (System Error)</p> <p>Il-koncentratur waqaf jipproduci ossigenu u qed jintefa..</p>	<p>Aqleb għal sors ta' ossigenu backup u ikkuntattja lill-fornitur tat-tagħmir tiegħek.</p>

9. KIF TAGĦRAF U SSOLVI L-PROBLEMI

Problema	Kawża possibbli	Soluzzjoni Rakkomandata
<p>Kwalunkwe problema akkumpanjata minn informazzjoni dwar id-display tal-koncentratur, dwal indikaturi u/jew sinjali li jinstemgħu</p>	<p>Irreferi għall-glossarju tal-ikoni tal-apparat u tal-allarmi</p>	<p>Irreferi għall-glossarju tal-ikoni tal-apparat u tal-allarmi</p>

Problema	Kawża possibbli	Soluzzjoni Rakkomandata
Il-konċentratur ma jixgħelx meta tingħafas il-buttuna On/Off	Il-batterija bla ċarġ jew mhemm l-ebda batterija	Uża provvista ta' enerġija esterna jew ibdel il-batterija b'waħda li hija kompletament iċċarġjata
	Il-provvista tal-enerġija AC mhijiex imqabba kif suppost	Iċċekkja l-konnessjoni tal-provvista tal-enerġija u vverifika lid-dawl aħdar huwa solidu
	Il-wajer DC mhiuwiex imqabba sew	Iċċekkja l-konnessjoni tal-wajer DC fl-apparat u fil-lighter tas-sigaretti jew il-wajer DC awżiljari
	Ħsara	Ikkuntattja lill-fornitur tat-tagħmir tiegħek
L-ebda ossiġnu	Il-konċentratur mhuwiex mixgħul	Agħfas il-buttuna On/Off għall-konċentratur tal-enerġija
	Il-kannula mhijiex imqabba sew jew mgħawġa jew ostakolata	Iċċekkja l-kannula u l-konnessjoni tagħha maż-żennuna tal-konċentratur
Ma jaqbadx mal-Bluetooth	Mezzi oħra forsi qed jikkawżaw interferenza, jew l-apparati huma 'l bogħod wisq minn xulxin	Ĉaqlaq il-konċentratur lil hinn minn apparat elettroniku ieħor u/jew ressqu qrib l-apparat mobbli tiegħek.

10. TINDIF, KURA U MANUTENZJONI

L-operatur għandu jwettaq spezzjoni viżwali perjodika tal-apparat. ISO 80601-2-67 Clause 201.79.2.12

TWISSIJA!

Riskju ta' mewt, korriment jew ħsara

- TWETTAQX servizz jew manutenzjoni waqt li t-tagħmir ikun qed jintuża.
- IŻŻARMAX l-apparat jew kwalunkwe wieħed mill-aċċessorji; tipprova ebda manutenzjoni għajr il-kompiti deskritti f'dawn l-istruzzjonijiet għall-użu; iż-żarmar joħloq periklu ta' xokk elettriku u jħassarlek il-garanzija. Tneħħix it-tikketta 'tamper-evident' Għal avvenimenti oħra minbarra dawk deskritti f'dan il-manwal, ikkuntattja lill-fornitur tat-tagħmir tiegħek għas-servisjar minn persunal awtorizzat.
- TUŻAX kolonni oħra għajr dawk speċifikati f'dan il-manwal tal-utent. L-użu ta' kolonni mhux speċifikati jista' joħloq periklu għas-sigurtà u/jew ixekkel il-prestazzjoni tat-tagħmir u jħassarlek il-garanzija.
- Uża biss spare parts rakkomandati mill-manifattur biex tiżgura l-funzjoni xierqa u biex tevita r-riskju ta' nar u ħruq.
- Hija meħtieġa spezzjoni viżwali perjodika tal-apparat sabiex jiġi żgurat li ma ssir l-ebda ħsara lill-komponenti esposti apparenti. Spezzjoni viżwali tipika tinkludi:
 - Konnetturi tal-batteriji — dawn m'għandhomx ikunu mgħawġa jew deformati.
 - Il-ġanċ tal-kannula- dan għandu jkun dritt u wieqaf mal-qafas tal-apparat
 - Qafas- il-qafas għandu jkun sod u sikur mingħajr qsim jew ħsara vizibbli oħra.
 - Filtri tal-partikuli ħoxnin- mingħajr fdalijiet, trab jew ostruzzjonijiet oħra.
 - Filtru tal-partikoli fini — dan għandu jkun sigur u f'postu.

Parts ta' sostituzzjoni jistgħu jinxtraw mill-manifattur minn www.inogen.com jew billi ċċempel 1-877-466-4364.

10.1 SOSTITUZZJONI TAL-KANNULA

Il-kannula nażali tiegħek għandha tinbidel fuq bażi regolari skont l-istruzzjonijiet għall-użu tal-manifattur. Ikkonsulta mat-tabib/A tiegħek u/jew fornitur tat-tagħmir u/jew l-istruzzjonijiet tal-manifattur tal-kannula għall-informazzjoni dwar is-sostituzzjoni.

10.2 TINDIF TAL-KAXXA TAL-APPARAT (CASE)

PERIKLU!

Riskju ta' korriment jew ħsara

Il-likwidu jagħmel ħsara lill-komponenti interni tal-koncentratur u t-tagħmir tiegħu. Biex jiġu evitati ħsara jew korriment minn xokk elettriku:

- Itfi l-koncentratur u aqla' l-wajer qabel it-tindif.
- THALLI L-EBDA agent tat-tindif iqattar għewwa l-fethiet tad-dħul u tal-ħruġ tal-arja.
- TISPREJJAX U TAPPLIKAX agenti tat-tindif direttament fil-kabinett.
- TLAHLAHX il-prodott
- TGHADDASX l-apparat jew l-aċċessorji fil-likwidu

TWISSIJA!

Riskju ta' mewt, korriment jew ħsara

Agenti kimiċi ħarxa jistgħu jagħmlu ħsara lill-koncentratur u l-filtri

- TNADDAFX bl-alkoħol u prodotti bbażati fuq l-alkoħol (alkoħol isopropil), prodotti kkoncentrati bbażati fuq il-kloru (klorur tal-etilen), u prodotti b'bażi ta' żejt mhux raffinat jew xi agenti kimiċi ħorox oħra.
Uża biss detergent likwidu ħafif tal-platti.

Il-kaxxa naddafha perjodikament kif ġej:

1. Ara li l-koncentratur ikun mitfi u jitneħħa mill-borża tal-ġarr.
2. Naddaf il-kaxxa ta' barra bl-użu ta' ċarruta mxarrba b'deterġent likwidu ħafif u ilma.
3. Ħalli l-koncentratur jinxef bl-arja, jew uża xugaman niexef, qabel ma tirritorna l-koncentratur fil-basket tal-ġarr jew fil-backpack u qabel ma tħaddem il-koncentratur.

IMPORTANTI: L-apparat għandu jirċievi tindifa esterna kull ġimgħa; l-aċċessorji għandhom jitnaddfu kif meħtieġ. It-tagħmir fuq barra għandu jitnaddaf u l-filtru tal-ħruġ għandu jinbidel qabel ma jingħata lil pazjent ġdid.

10.3 TINDIF U SOSTITUZZJONI TAL-FILTRU (RP-501)

Il-filtri tal-partikoli għandhom jitnaddfu **kull ġimgħa** sabiex tiġi żgurata l-ħeffa tal-fluss tal-arja.





Biex tnaddaf:

1. Neħħi l-filtri tal-partikoli miż-żewġ trufijiet tad-dħul tal-apparat.
2. Naddaf il-filtri tal-partikoli b'deterġent likwidu ħafif u ilma, laħlaħ fl-ilma u nixxef kompletament qabel l-użu mill-ġdid.

Biex tixtri filtri tal-partikoli addizzjonali, ikkuntattja lill-fornitur tat-tagħmir tiegħek jew Inogen.

10.4 IL-GANĊ TAL-KANNULA U S-SOSTITUZZJONI TAL-FILTRU TAL-OUTPUT (RP-506)

Il-ganċ tal-kannula jgħaqqad il-passaġġ tal-gass mal-kannula filwaqt li l-filtru tal-output huwa ddisinjat biex jiproteġi lill-utent milli jiehu n-nifs f'partikoli żgħar meta juża l-apparat. Il-filtru tal-output jinsab wara l-ganċ tal-kannula u għandu jinbidel bejn il-pazjenti jew meta jinbidel il-ganċ tal-kannula. Biex tissostitwixxi l-ganċ tal-kannula u l-filtru tal-output, segwi dawn il-passi:

Pass	Struzzjonii	
1	1.1 Dawwar l-għodda tal-ispanner kontra l-arloġ biex tħall il-ganċ tal-kannula.	
2	2.1 Neħhi l-ganċ tal-kannula.	
3	3.1 Iċċekkja li ma jkun fadal l-ebda debris ġewwa. 3.2 Daħhal il-ganċ tal-kannula integrata l-ġdida u filtru tal-ħruġ.	
4	4.1 Dawwar l-għodda tal-ispanner lejn il-lemin sakemm il-ganċ tal-kannula jkun imwaħħal sew. Tissikkax iżżejjed.	

10.5 IS-SOSTITUZZJONI TAL-FJUS TAL-WAJER TAL-ENERĠIJA DC (RP-125)

Il-wajer tal-qawwa DC tal-lighter tas-sigaretti fih fjuż. Jekk il-wajer tal-enerġija DC ikun qed jintuża b'sors ta' enerġija tajjeb magħruf u l-apparat ma jkunx qed jirċievi enerġija, jista' jkun hemm bżonn li l-fjuż jiġi sostitwit.

TWISSIJA

TA' FGAR: partijiet żgħar esposti meta jibdlu l-fjuż, zomm 'il bogħod minn tfal żgħar u animali domestiċi.



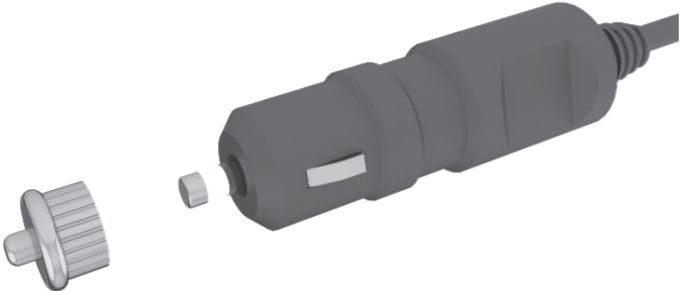

- ID-DAQS KRITIKU TAL-FJUS: id-daqs mhux korrett tal-fjuż ta' sostituzzjoni jista' jirriżulta f'tifi tan-nar jew protezzjoni inadegwata tat-tagħmir. Ibdel biss bl-istess tip u klassifikazzjoni tal-fjuż.
- XOKK ELETTRIKU: skonnettja l-kejbil qabel ma tipprova tibdel il-fjuż.
- Iddendel l-ebda tip ta' aċċessorju jew breklit tal-aċċessorju mill-plagg.





Biex tissostitwixxi l-fjuż:

Pass	Struzzjoni	
1	1.1 Neħhi l-ponta billi tħoll ir-retainer. Uża għodda jekk ikun meħtieġ.	
2	2.1 Neħhi r-retainer, it-tarf u l-fjuż.	
3	3.1 Il-molla għandha tibqa' ġewwa l-adapter tal-lighter tas-sigaretti. 3.2 Jekk titneħħa l-molla, ibdel il-molla l-ewwel qabel ma ddaħħal il-fjuż ta' sostituzzjoni.	
4	4.1 Installa fjuż ta' sostituzzjoni. 4.2 Immonta mill-ġdid it-tarf. 4.3 Żgura li ċ-ċirku tar-retainer huma mqiegħed sew u ssikkat.	

10.6 TIBDIL TAL-KOLONNA

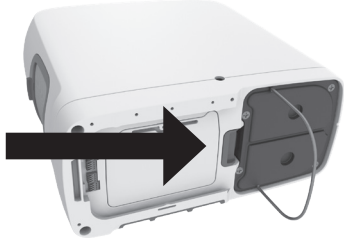
L-apparat huwa pprogrammat biex javżak meta l-kolonna għandhom jiġu sostitwiti (ara t-taqsimha "Alarms"). Għalkemm se jkollok bżonn tixtri l-kolonna mill-manifattur jew fornitur tas-servizz tiegħek, il-kolonna huma mfasla biex jinbidlu faċilment mill-pazjent billi dawn il-passi ġejjin:

Pass	Deskrizzjoni	
1	1.1 Itfi l-apparat billi tagħfas u żzomm il-buttuna tal-enerġija.	
2	2.1 Jekk qed tużah, neħhi t-tagħmir mill-basket għall-ġarr.	
3	3.1 Neħhi l-batterija mill-apparat.	
4	4.1 Poġġi l-apparat fuq ġenbu sabiex taħt ikun vizibbli. 4.2 Il-kolonna qegħdin fuq naħa waħda tal-apparat.	

Pass	Deskrizzjoni	
5	<p>5.1 Iftaħ il-kolonna billi timbotta l-buttuna tal-lukkett lil hinn mill-kolonna.</p> <p>5.2 Waqt li tkun qed żżomm il-buttuna tal-lukkett miftuħa, żerżaq 'il barra l-armor tal-kolonna mill-apparat billi terfa' u tigbed il-manku tal-metall.</p>	
6	<p>6.1 Neħhi l-kolonna kompletament mill-apparat billi tigbed 'il barra fuq il-manku tal-metall.</p> <p>6.2 Iż-żewġ kolonna jitneħhew bħala biċċa waħda.</p>	
7	<p>7.1 Biex tinstalla kolonna ġodda, l-ewwel neħhi l-erba' (4) għotjien tat-trab mill-kolonna l-ġodda.</p> <p>7.2 Kun żgur li m'hemm l-ebda trab jew debris fejn kienu jinsabu l-għotjien tat-trab.</p>	
8	<p>8.1 Dañħal il-kolonna l-ġodda fit-tagħmir immedjatament wara li tneħhi l-għotjien tat-trab.</p> <p>8.2 Imbotta l-kolonna sakemm il-lukkett jagħmel klikk li jinstema' u jirritorna għall-pożizzjoni magħluqa.</p> <p>8.3 Imbotta u itwi l-manku tal-metall flaxx mal-qiegħ tal-kolonna.</p> <p>THALLIX it-trufijiet tal-kolonna jkunu esposti.</p>	

IMPORTANTI: Trid tinnotifika lill-apparat li biddilt il-kolonna Dan jista' jsir permezz tal-apparat innifsu jew permezz tal-Inogen Connect App.

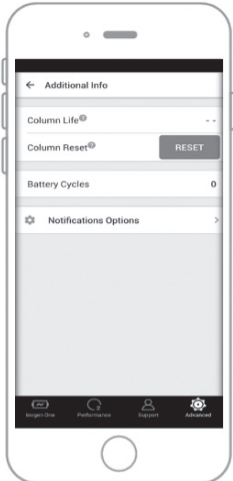
Pass	Deskrizzjoni	
<p>9</p>	<p>Issettjar mill-ġdid tal-kolonna permezz tal-apparat</p> <p>9.1 abbad l-apparat mal-enerġija AC iżda TIXGHELUX.</p> <p>9.2 Aġħfas u zomm il-buttuna plus (+) u (–) minus għal 5 sekondi. L-iskrin se juri l-ikona informattiva ‘sieve reset’</p> <p>9.3 Erġi l-buttuni malli l-ikona ‘sieve reset’ tintwera fuq l-iskrin.</p> <p>9.4 Aġħfas il-buttuna tal-qanpiena darba. L-iskrin se juri l-ikona informattiva ‘sieve reset success’.</p> <p>9.5 Aġħfas u zomm il-buttuna tal-enerġija biex tixgħel l-apparat.</p>	
<p>10</p>	<p>Issettjar mill-ġdid tal-kolonna permezz tal-Inogen Connect App</p> <p>10.1 Iftaħ l-Inogen Connect App fuq il-mowbajl jew it-tablet tiegħek.</p> <p>10.2 Mur sal-iskrin <i>Advanced</i>.</p> <p>10.3 Ikklikkja fuq <i>Additional Information</i>.</p> <p>10.4 Ikklikkja l-buttuna <i>Column Reset</i>.</p>	

10.7 KURA U MANUTENZJONI TAL-BATTERIJA

Batteriji tal-jone tal-litju (lithium-ion) jeħtiegu kura speċjali biex jiżguraw prestazzjoni xierqa u ħajja twila. Uża biss batteriji kompatibbli mal-apparat tiegħek.

- **Żomm Niexef:** Dejjem żomm il-likwidi 'l bogħod mill-batteriji. Jekk il-batteriji jixxarrbu, waqqaf l-użu minnufih u armi l-batterija kif suppost.
- **L-effett tat-temperatura fuq il-prestazzjoni tal-batterija:** Il-batterija tagħti l-enerġija lill-apparat taħt ħafna mill-kundizzjonijiet ambjentali. Biex testendi l-ħin ta' kemm iddum il-batterija tiegħek, evita t-tħaddim f'temperaturi ta' inqas minn 41 °F (5 °C) jew ogħla minn 95 °F (35 °C) għal perjodi ta' żmien estiżi.
- **Ħżin tal-batterija:** Neħħi l-batterija tiegħek mill-apparat meta ma jkunx qed jintuża biex tevita skariku involontarju. Aħżen il-batterija f'post frisk u niexef. Aħżen b'ċarġ ta' mill-inqas 40-50 %. Il-batteriji għandhom jiġu ċċarġjati sa ċarġ sħiħ u jiġu skarikati sa 0 % mill-inqas darba kull 90 jum biex tinzamm ħajja massima. Evita li taħżen il-batterioja tat-tagħmir tiegħek f'temperaturi estremi, taħt -4 °F (-20 °C) jew il fuq minn 140 °F (60 °C), għal kwalunkwe ammont ta' ħin.
- **Rimi tal-batterija:** Ikkuntattja lill-fornitur tiegħek għar-rimi xieraq tal-batterija. Il-batteriji tal-jone tal-litju, bħall-batteriji rikarikabbli kollha, huma riċiklabbli u qatt m'għandhom jiġu incinerati.

10.8 ĦAJJA OPERATTIVA

Il-ħajja operattiva mistennija tal-apparat hija ta' 5 snin, ħlief għas-sodod tal-passatur (kolonni tal-plastik) li għandhom ħajja mistennija ta' sena u l-batteriji, li għandhom ħajja mistennija ta' 500 ciklu sħiħ ta' ċarġ/discarġ.

11. TQABBID (PAIRING) TAL-APPART TIEGĦEK MAL-APP CONNECT



L-Inogen Connect App tqabba (pairing) il-koncentratur portabbli tal-ossigenu tiegħek mal-mowbajl jew mat-tablet tiegħek bl-użu tat-teknoloġija Bluetooth. Mhijiex disponibbli f'kull pajjiż — ikkuntattja lill-fornitur tat-tagħmir tiegħek għal aktar informazzjoni.





IMPORTANTI: L-app mhijiex maħsuba biex tissostitwixxi l-pannell tal-interfaċċa tal-utent, li huwa s-sors primarju ta' informazzjoni li l-pazjent għandu jirreferi għaliha meta jhaddem l-apparat.

IMPORTANTI: Il-konnessjoni tal-Inogen Rove 6 ma' konnessjoni Bluetooth li tinkludi tagħmir ieħor tista' tirrizulta f'riskji li ma jkunux ġew identifikati qabel għall-pazjenti, l-operaturi jew partijiet terzi oħra. L-organizzazzjoni responsabbli għandha tidentifika, tanalizza, tevalwa u tikkontrolla dawn ir-riskji. Bidliet sussegwenti għall-konnessjoni Bluetooth jistgħu jintroduċu riskji godda u jeħtiegu analizi addizzjonali. Bidliet fil-konnessjoni Bluetooth jinkludu:

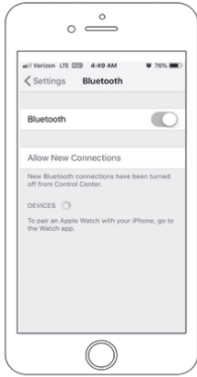
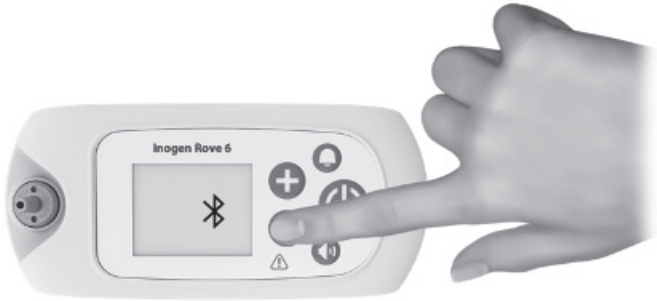
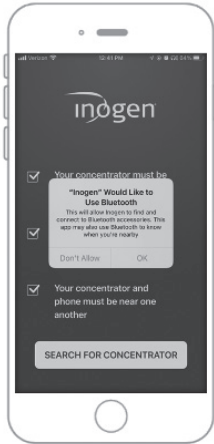
- Bidliet fil-konfigurazzjoni Bluetooth.
- Konnessjoni ta' oġġetti addizzjonali għall-konnessjoni Bluetooth.
- Oġġetti skonnettjati mill-konnessjoni Bluetooth.
- Aġġornament tat-tagħmir konness mal-konnessjoni Bluetooth.
- Aġġornament tat-tagħmir konness mal-konnessjoni Bluetooth.

11.1 IT-TQABBIL (PAIRING) TAT-TAGHMIR TIEGHEK MAL-APPLIKAZZJONI MOBBLI

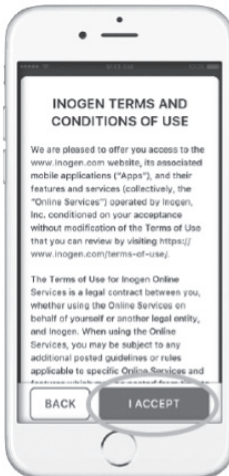
Pass	Deskrizzjoni	
1	<p>Niżżel l-Inogen Connect App</p> <p>1.1 Fuq l-ismartphone jew it-tablet tiegħek, fittex għal "Inogen Connect" fl-App Store (Apple) jew Google Play (Android).</p>	
2	<p>Poġġi l-apparat fil-modalità standby</p> <p>2.1 Qabbad il-wajer AC mal-koncentratur portabbli tal-ossigenu tiegħek</p> <p>2.2 Ipplaggja fi żbokk elettriku.</p> <p>2.3 TIXGĦELX l-apparat.</p>	
3	<p>Ara li l-mobwajl jew it-tablet ikollhom il-Bluetooth mixgħul</p> <p>3.1 Mur fuq <i>Settings</i></p> <p>3.2 Ikklikkja fuq <i>Bluetooth</i></p> <p>3.3 Ixgħel "on" bl-użu tas-slider</p>	
4	<p>Attiva l-Bluetooth fuq l-apparat tiegħek</p> <p>4.1 Ara li l-apparat <u>mhuwiex</u> mixgħul.</p> <p>4.2 Aghfas u zomm il-buttuna minus sakemm l-ikona Bluetooth tidher fuq id-display</p>	
5	<p>Agħmel il-pairing tal-koncentratur mal-mobile jew it-tablet tiegħek</p> <p>5.1 Iftaħ il-Connect App fuq l-apparat mobbli tiegħek.</p> <p>5.2 Aċċetta l-konnessjoni għall-Bluetooth billi tikklikkja OK.</p>	

Pass	Deskrizzjoni	
	<p>5.3 Sib il-kodiċi uniku tal-fornitur</p> <p>5.3.1 Jekk mixtri minn Inogen: il-kodiċi tal-fornitur se jkun fl-email ta' konferma jew fuq il-fattura</p> <p>5.3.2 Jekk jinxtara mingħand fornitur tal-kura d-dar jew parti terza oħra: il-kodiċi tal-fornitur ikun fil-karti pprovduti minnhom.</p> <p>5.4 Daħħal il-kodiċi tal-fornitur tiegħek manwalment jew billi tiskennja l-kodiċi QR.</p>	
	<p>5.5 Fittex għall-koncentratur tiegħek u n-numru tas-serje billi tikklikkja l-buttuna 'Search for Concentrator' li tinsab lejn il-qiegħ tal-iskrin.</p> <p>5.6 Meta jinstab l-apparat, ikklikkja fuq in-numru tas-serje korrispondenti.</p>	
	<p>5.7 Aqra t-Termini u l-Kundizzjonijiet.</p> <p>5.8 Jekk tagħżel li taċċetta, ikklikkja fuq I Accept fil-qiegħ tal-iskrin tiegħek.</p> <p>IMPORTANT: Jekk ma taqbilx mat-Termini u l-Kundizzjonijiet, ma tkunx tista' tkompli tqabbel il-koncentratur tiegħek mal-apparat mobbli tiegħek.</p>	
	<p>5.9 Aghfas u zomm il-buttuna tal-qanpiena biex tlesti l-pairing. Dan jista' jieħu ftit minuti.</p> <p>TAGĦLAQX l-app waqt il-pairing.</p>	

Pass	Deskrizzjoni
6	<p>Il-pairing tlesta. Uża l-apparat b'mod normali.</p> <p>6.1 Ladarba l-pairing ikun komplut, tista' tixgħel il-koncentratur tiegħek u tużah b'mod normali.</p> <p>6.2 L-informazzjoni murija fuq l-iskrin Inogen Connect tiegħek tvarja skont l-istat attwali tal-koncentratur tal-ossigenu portabbli tiegħek.</p> <p>Għal aktar informazzjoni, żur www.Inogen.com/app.</p>



11.2 IĊ-ĊIBERSIGURTÀ

Is-sigurtà tal-apparat mediku hija responsabbiltà kondiviza bejn il-pazjenti, il-fornituri u l-manifatturi tal-apparat mediku. In-nuqqas ta' manutenzjoni taċ-ċibersigurtà jista' jirriżulta f'funzjonalità kompromessa tal-apparat, telf ta' disponibbiltà jew integrità tad-data, jew esponiment ta' apparati jew networks konnessi oħra għal theddidiet għas-sigurtà.

Jekk tuża l-Inogen Connect App, huwa importanti li tiżgura dan li ġej:

- Ara li żzomm l-OS tiegħek aġġornat
- Ara li żzomm l-app tiegħek aġġornat
- Ara li tippermetti l-passwords
- Itfi l-Bluetooth tal-koncentratur meta ma jkunx paired mal-Inogen Connect App

L-Inogen Connect App hija kompatibbli mal-apparati li ġejjin: iPhone 6 u warajh; iPad Air, iPad Air 2, iOS 9 u warajh, Samsung S5 u warajh; Nexus 5, Nexus 6, Nexus 9, Android 6 u warajh.

12. TISWIJA U RIMI TAL-APPARAT

12.1 TISWIJA

Tippruvax issewwi l-apparat sakemm ma jkunx speċifikat mod ieħor f'dawn l-istruzzjonijiet għall-użu. Ikkuntattja lill-fornitur tal-ossigenu f'pajjiżek jew lill-manifattur għall-għajnuna.

12.2 RIMI

Segwi l-ordinanzi lokali tiegħek li jirregolaw għar-rimi u r-riċiklaġġ tal-apparat u l-aċċessorji. Jekk japplikaw ir-regolamenti tal-WEEE, tarmix fi skart municipali mhux magħżul. Fi ħdan l-Ewropa, ikkuntattja lir-Rappreżentant Awtorizzat tal-UE għall-istruzzjonijiet dwar ir-rimi. Il-batterija fiha ċelloli tal-jone tal-litju (lithium-ion) u għandha tiġi riċiklata. Il-batterija m'għandhiex tiġi incinerata.

13. DIKJARAZZJONI TA' GARANZIJA LIMITATA

L-apparat jiġi b'garanzija tliet snin (3) (irreferi għall-fattura tal-klijent). Il-Prodott huwa garantit minn Inogen li jkun ħieles minn difetti fil-materjali u x-xogħol taħt użu u servizz normali u meta jinżamm b'mod korrett għaż-żmien stabbilit fid-dikjarazzjoni tal-garanzija pprovduta mal-Prodott, liema perjodu għandu jibda fid-Data Originali tat-Twassil Kif użat hawnhekk, "Data Originali tat-Twassil" tfisser id-data originali tat-twassil tal-Prodott minn Inogen lill-Klijent. Il-garanzija hawn taħt huma mogħtija minn Inogen biss lill-Klijent originali tal-Prodotti u mhumiex trasferibbli. L-irċevuta originali tax-xiri tal-klijent għall-Prodotti u l-prova tal-identità huma meħtieġa biex il-garanzija limitata ta' hawn taħt ikunu effettivi. Biex il-garanzija limitata stabbilita hawnhekk tkun effettiva, il-Klijent għandu jispjazzjona kull Prodott fi żmien jumejn (2) mill-kunsinna u qabel ma jintuża dan il-Prodott. Il-klijent jaqbel li l-garanzija pprovduta minn Inogen fir-rigward tal-Prodott huma soġġetti għall-użu tal-Prodott skont l-istruzzjonijiet ta' Inogen kif pprovduti u li n-nuqqas li jsir dan għandu jannulla l-garanzija. Ir-responsabbiltà unika ta' Inogen u r-rimedju eskliżiv tal-Klijent li jirriżulta minn jew li huwa relatat mal-Prodotti, inkluż għal ksur ta' garanzija, huwa limitat għal, bl-għażla unika ta' Inogen, it-tiswija jew is-sostituzzjoni tal-Prodott jew parti minnu li jiġi rritornat bi spejjeż tal-Klijent lil Inogen. Din il-garanzija għandha tapplika biss jekk il-Klijent jinnotifika fil-pront lill-Inogen bil-miktub bill-Prodott difettuż wara l-iskoperta tad-difett u fil-perjodu tal-garanzija. Il-prodotti jistgħu jintbagħtu lura biss mill-Klijent u biss meta jkunu akkumpanjati minn numru ta' referenza tal-RMA maħruġ minn Inogen. Inogen mhux se jkun responsabbli għal kwalunkwe allegat ksur tal-garanzija li għalih Inogen tiddetermina li tkun inqalgħet minn kawża mhux koperta minn din il-garanzija. Inogen għandu jagħmel id-determinazzjoni finali dwar l-eżistenza u/jew il-kawża ta' kwalunkwe difett allegat.

Il-kolonna, il-batteriji rikarikabbli, il-basket tal-garr u l-aċċessorji tal-enerġija huma koperti għal perjodu ta' sena biss.

Għal dikjarazzjoni kompluta tal-garanzija, jekk jogħġbok żur www.inogen.com/warranty

14. MARKI KUMMERĊJALI U ĊAĦDA

IL-MARKA KUMMERĊJALI 14.1

Il-marki kummerċjali kollha huma l-proprjetà tas-sidien rispettivi tagħhom.

14.2 ĊAĦDA

L-informazzjoni f'dan id-dokument giet eżaminata bir-reqqa u hija maħsuba li hija affidabbli. Barra minn hekk, il-manifattur jirriżerva d-dritt li jagħmel bidliet fi kwalunkwe prodott hawnhekk biex itejjeb il-leggibbiltà, il-funzjoni, jew id-disinn. Il-manifattur ma jassumi l-ebda responsabbiltà li tirriżulta mill-applikazzjoni jew l-użu ta' kwalunkwe prodott jew ċirkwit deskritt hawnhekk; lanqas ma tkopri xi liċenzja taħt id-drittijiet tal-privattiva tagħha u lanqas id-drittijiet ta' oħrajn.

14.3 DAN ID-DOKUMENT

L-informazzjoni f'dan id-dokument hija soġġetta għal bidla mingħajr avviż. Dan id-dokument fih informazzjoni proprjetarja li hija protetta mid-drittijiet tal-awtur. L-ebda parti minn dan id-dokument ma tista' tigi riprodotta fi kwalunkwe mod, b'mod sħiħ jew parzjali (ħlief għal siltiet qosra fir-recensjonijiet u fid-dokumenti xjentifiċi), mingħajr il-kunsens bil-miktub minn qabel tal-manifattur. Qis li taqra b'attenzjoni u tifhem il-manwali kollha pprovduti mal-prodott.

14.4 GĦALL-GĦAJNUNA

Jekk għandek mistoqsijiet dwar l-informazzjoni f'dawn l-istruzzjonijiet jew dwar it-tħaddim sikur ta' dan l-apparat, ikkuntattja lill-fornitur jew lid-distributur tal-ossigun f'pajjiżek.

15. DESKRIZZJONI TEKNIKA

15.1 SPEĊIFIKAZZJONIJIET

Koncentratur Portabbli tal-Ossigenu Inogen Rove 6 (Mudell # IO-501)	
Izolament tal-Mejns	Neħhi kemm il-wajer tal-input DC mill-apparat kif ukoll il-battery pack.
Qisien bil-batterija standard	7.2 x 3.3 x 8.2 in (18.3 x 8.3 x 20.5 cm)
Dimensjonijiet bil-batterija estiża	7.2 x 3.3 x 9 in (18.3 x 8.3 x 22.9 cm)
Piż bil-batterija standard	4.8 libbra (2.2 kg)
Piż bil-batterija estiża	5.8 libbra (2.6 kg)
Livell nominali tal-ħoss	39 dBA tipiku fis-setting 2 (MDS-Hi) Qawwa massima tal-ħoss tas-sistema ta' 62 dBA Pressjoni massima tal-ħoss tas-sistema ta' 54 dBA Il-pressjoni tal-ħoss tal-allarm l-aktar baxxa tipika ta' 62.3 dBA (Imkejla fil-borża tal-garr) L-ogħla pressjoni tipika tal-ħoss tal-allarm ta' 67.5 dBA (Imkejla fil-borża tal-garr) (Pressjonijiet tal-ħoss imkejla f'metru wieħed għal kull ISO 3744)
Ħin sakemm jišħon	2 minuti
Koncentrazzjoni tal-ossigenu*	90 % + 6 % u - 3 % fis-settings kollha
Sensittività għall-pressjoni inspiratorja tal-attivazzjoni	<0.12 ċm H2O
Settings tal-kontroll tal-fluss	Issettjar tad-doża tal-polz 1,2,3,4,5,6
Pressjoni massima fl-izbakk	< 22 PSI 18.7 PSI (129 kPa) ± 10 %
Energija AC	100 sa 240 VAC, 50 sa 60 Hz Autosensing 2.0 – 1.0A
Energija DC	13.5–15.0VDC, 100W Vultaġġ massimu: 12.0 sa 16.8 VDC (+ 0.5)
Tip ta' batterija	Lithium ion
Batterija li tista' tiġi ċċarġjata mill-ġdid:	12.0 sa 16.8 VDC (± 0.5V)
Ħin ta' ċċarġjar mill-ġdid tal-batterija	Standard (BA-500 & BA-508): sa 3 sigħat Estiż (BA-516): sa 4 sigħat
Temperatura tat-tħaddim**	41 sa 104 °F (5 sa 40 °C)
Umdità tat-tħaddim	15 % sa 90 %, mingħajr kondensazzjoni
Pressjoni atmosferika tat-tħaddim	70 kPa sa 106 kPa
Altitudni operattiva**	0 sa 10 000 pied (0 sa 3048 metru)
Temperatura tat-trasport u tal-ħzin	-13 sa 158 °F (-25 sa 70 °C)
Umdità tat-trasport u tal-ħzin	Sa 90 %, mingħajr kondensazzjoni Aħżen f'ambjent niexef.
Inċertezzi fil-kejl:	Volumi ta' polz: ± 15 % tal-volum nominali Pressjoni: ± 0.03 psig (Ġenerali)/± 0.05 cm H2O (Sensittività tat-Trigger Inspiratorja) Koncentrazzjoni ta l-ossigenu: ± 3 % (ma titqiesx it-temperatura, il-pressjoni barometrika, u l-ħin mill-kalibrazzjoni tal-apparat tal-kejl)

*Abbażi tal-pressjoni atmosferika ta' 101.3 kPa (14.69 psi) f'20 °C (68 °F) u Nexef (STPD).

**L-operat barra minn dawn l-ispeċifikazzjonijiet operattivi jista' jillimita l-kapaċità tal-koncentratur li jilħaq l-ispeċifikazzjonio tal-Koncentrazzjoni tal-Ossigenu f'settings tal-fluss tal-litru oġhla.

15.2 SETTINGS TAL-FLUSS TAL-VOLUM TAL-POLZ*

Inogen Rove 6 Pulse Volumi skont is-Setting tal-Fluss (mL/nifs ± 15% per ISO 80601-2-67)						
NIFSIJET KULL MINUTA	1	2	3	4	5	6
10	21.6	43.4	65.7	85.8	104.5	123.1
15	14.2	29.2	43.3	56.7	69.2	82.1
20	10.9	22.1	32.9	43.2	52.9	62.4
25	8.9	17.5	26.7	35.0	42.9	50.7
30	7.4	14.8	22.0	29.3	36.0	42.6
35	6.3	12.8	18.8	25.0	30.4	36.7
40	5.4	11.3	16.6	21.7	26.5	31.6
VOLUM TOTALI GĦAL KULL MINUTA (ml/min)	210	420	630	840	1050	1260

15.3 INFORMAZZJONI DWAR IL-KOMPATIBILITÀ ELETTROMANJETIKA (EMC)

TWISSIJA!

Riskju ta' mewt, korriment jew ħsara

- L-użu ta' aċċessorji, transducers u kejbils minbarra dawk speċifikati jew ipprovduti mill-manifattur ta' dan it-tagħmir jista' jirriżulta f'żieda fl-emissjonijiet elettromanjetici jew tnaqqis fl-immunità elettromanjetika ta' dan it-tagħmir u jirriżulta fi tħaddim mhux xieraq.
- Evita l-espożizzjoni għal sorsi magħrufa ta' EMI (interferenza elettromanjetika) bħad-diatermija il-litotrija, l-elettrokauterija, l-RFID (Identifikazzjoni tal-Frekwenza tar-Radju), u sistemi ta' sigurtà elettromanjetici bħal sistemi ta' sorveljanza ta' oġġetti kontra s-serq/elettronika, ditektors tal-metall. Innota li l-preżenza ta' apparat RFID tista' ma tkunx ovvja. Jekk ikun hemm suspett ta' interferenza bħal din, ippożizzjona mill-gdid it-tagħmir, jekk possibbli, biex timmassimizza d-distanzi.
- Tagħmir ta' komunikazzjoni RF portabbli (inkluzi periferali bħal kejbils tal-antenna u antenni esterni) għandu jintuża mhux eqreb minn 30 cm (12-il pulzier) għal kwalunkwe parti tal-apparat, inkluzi kejbils speċifikati mill-manifattur. Inkella, tista' tirriżulta d-degradazzjoni tal-prestazzjoni ta' dan it-tagħmir.
- L-apparat m'għandux jintuża maġenb jew jitqiegħed fuq tagħmir ieħor. Jekk ikun meħtieġ użu maġenb jew f'munzelli, l-apparat għandu jiġi osservat biex jiġi vverifikat it-tħaddim normali. Jekk it-tħaddim ma jkunx normali, l-apparat jew it-tagħmir l-ieħor għandu jiġi mcaqlaq.

It-tagħmir elettriku mediku jeħtieġ li jiġi installat u użat skont l-informazzjoni tal-EMC f'dan il-manwal.

Dan it-tagħmir għie ttestjat u nstab li jikkonforma mal-limiti tal-EMC speċifikati fl-IEC 60601-1-2.. Dawn il-limiti huma maħsuba biex jipprovdur protezzjoni raġonevoli kontra interferenza elettromanjetika f'ambjent tipiku tad-dar.

Dan il-koncentratur fih trasmettitur Modulu IC: 2417C-BX31A. Fih FCC ID: N7NBX31A. Dan l-apparat jikkonforma mal-Parti 15 tar-regoli tal-FCC. L-operazzjoni hija sogġetta għaž-żewġ kundizzjonijiet li ġejjin: (1) dan l-apparat jista' ma jikkawżax interferenza li tagħmel il-ħsara, u (2) dan l-apparat għandu jaċċetta kull interferenza riċevuta, inkluża interferenza li tista' tikkawża tħaddim mhux mixtieq.

15.3.1 GWIDA U DIKJARAZZJONI TAL-MANIFATTUR — IMMUNITÀ ELETTROMANJETIKA:

Il-Koncentratur huwa maħsub għall-użu fl-ambjent elettromanjetiku ta' nar, istituzzjoni, vettura, ferrovija, ajruplan, dgħajjes u modalitajiet oħra tat-trasport. L-utent tal-koncentratur għandu jagħmel ċert li jkun użat f'tali ambjent. Matul l-ittestjar tal-immunità speċifikat hawn taħt, ir-Rove 6 se jkompli jagħti l-ossigenu skont l-ispeċifikazzjoni.

Test tal-immunità	Livell tat-Test IEC 60601	Gwida għall-Ambjent Elettromanjetiku
RF Kondott IEC 61000-4-6	3 Vrms 150 kHz sa 80 MHz 6Vrms ISM u frekwenzi tad-dilettanti	Il-Koncentratur Portabbli tal-Ossigenu Rove 6 adattat għall-ambjent elettromanjetiku ta' dar tipika, istituzzjoni, vettura, ferrovija, ajruplan, dgħajsa u ambjenti oħra tat-trasport.
RF Radjat IEC 61000-4-3	10V/m 80 MHz sa 2.7 GHz	
Skariku elettrostatiku (ESD) IEC 61000-4-2	± 8 kV kuntatt ± 2, 4, 6, 8 u 15 kV arja	L-art għandha tkun injam, konkret jew madum taċ-ċeramika. Jekk l-art tkun mgħottija b'materjal sintetiku, l-umdità relattiva għandha tkun ta' mill-inqas 30 %.
Transjenti/tfaqqigħa elettrika rapida KE 61000-4-4	± 2 kV għall-linji tal-forniment tal-enerġija	Il-kwalità tal-enerġija tal-mains għandha tkun dik ta' dar tipika, istituzzjoni, vettura jew ambjenti oħra ta' traspirazzjoni u mobbli.
Qabza fil-vultaġġ IEC 61000-4-5	± 1 kV linja(i) sa linja(i)	Il-kwalità tal-enerġija tal-mains għandha tkun dik ta' dar tipika, istituzzjoni, vettura jew ambjenti oħra ta' traspirazzjoni u mobbli.
Tnaqqis fil-vultaġġ, interruzzjonijiet qosra u varjazzjonijiet fil-vultaġġ fuq il-linji tal-input tal-provvista tal-enerġija IEC 61000-4-11	0 % UT għal 0.5 ċiklu fi 0 °, 45 °, 90 °, 135 °, 180 °, 225 °, 270 °, u 315 ° 0% UT għal ċiklu wieħed 70% UT għal 25/30 ċiklu 0% UT għal 200/300 ċiklu	Il-kwalità tal-enerġija tal-mains għandha tkun dik ta' dar tipika, istituzzjoni, vettura u ambjenti oħra tat-trasport u mobbli. Jekk l-utent tar-Rove 6 jeħtieġ tħaddim kontinwu matul interruzzjonijiet tal-mejn tal-enerġija, huwa rakkomandat li l-apparat jithaddem minn provvista tal-enerġija mingħajr interruzzjoni.
Frekwenza tal-enerġija (50/60 Hz) Kamp manjetiku IEC 61000-4-8	30 A/m	Il-kampi manjetiċi tal-frekwenza tal-enerġija għandhom ikunu f'livelli karatteristiċi ta' ambjenti tipiċi ta' dar, istituzzjoni, vettura u diversi ambjenti mobbli. Il-kampi manjetiċi tal-frekwenza tal-enerġija minn apparati komuni fid-dar mhumiex mistennija li jaffettwaw l-apparat.

NOTA: UT huwa l-vultaġġ ewlieni a.c. qabel l-applikazzjoni tal-livell tat-test.

15.3.2 GWIDA U DIKJARAZZJONI TAL-MANIFATTUR — EMISSJONIJIET ELETTROMANJETIČI

Il-koncentratur huwa maħsub għall-użu f'dar, istituzzjoni, vettura u ambjenti oħra ta' trasportazzjoni u mobbli. L-utent tal-koncentratur għandu jiżgura li jintuza f'ambjent bħal dan.

Test tal-Emissjonijiet	Konformità	Gwida għall-Ambjent Elettromanjetiku
Emissjonijiet RF CISPR 11	Grupp 1	Il-koncentratur juża l-enerġija RF biss għall-funzjoni interna tiegħu. Għalhekk, l-emissjonijiet RF tiegħu huma baxxi ħafna u x'aktarx ma jikkawżaw l-ebda interferenza ma' tagħmir fil-qrib.
Emissjonijiet RF CISPR 11	Klassi B	Il-koncentratur huwa adattat għall-użu fl-istabbilimenti kollha, inklużi l-istabbilimenti domestiċi u dawk konnessi direttament man-netwerk pubbliku tal-provvista tal-enerġija b'vultaġġ baxx li jforni l-bini użat għal skopijiet domestiċi.
Emissjonijiet Armonici IEC 61000-3-2	Klassi A	
Flutwazzjonijiet fil-vultaġġ /emissjonijiet flicker IEC 61000-3-3	Jikkonforma	

APPARAT GĦALL-IŻOLAMENT ELETTRIKU

Il-provvista tal-enerġija esterna tipprovdi l-mezzi għal iżolament elettriku fejn il-bokka tal-AC hija inkorporata fill-provvista tal-enerġija





16 SPEĊIFIKAZZJONIJIET TAL-KOMUNIKAZZJONI BLA WAJERS & KONFORMITÀ

16.1. BLUETOOTH SPECIAL INTEREST GROUP (SIG) BLUETOOTH BASIC RATE / ENHANCED DATA RATE (BR/EDR) BLUETOOTH SPECIAL INTEREST GROUP (SIG) BLUETOOTH LOW ENERGY (BLE)

Speċifikazzjoni	Karatteristika
Konformità standard	Bluetootho 4.2 BR/EDR u BLE
Output effettiv ta' enerġija rradjata RF	7 dBm
Firxa operattiva	≤ 7.62m
Modulazzjoni	DQPSK & DPSK
Medda ta' frekwenzi tas-sezzjoni riċeventi	2.400 sa 2.485 GHz

Ara d-dikjarazzjonijiet tal-FCC, il-Kanada u t-Tajwan



































16.2 INFORMAZZJONI DWAR L-APPROVAZZJONI TAT-TRASMETTITUR

Pajjiż	Approvazzjoni	
L-Istati Uniti	FCC ID: N7NBX31A	
Il-Kanada	ISED: 2417C-BX31A — IC: 12246A-BM71S2 - HVIN: BM71BLES1FC2	
L-Ewropa	RED	
Il-Ġappun	MIC: 003-180196	Contains transmitter module with certificate number:  R003-180196
Il-Korea	KCC: R-C-SWK-BX31A	 MSIP-CRM-mcp-BM71BLES1FC2
It-Tajwan	Nru NCC: CCAN16LP0011T7	 CCAN16LP0011T7
Iċ-Ċina	CMIIT ID: 2018DJ6590	
Il-Brazil	ANATEL: 06670-18-01568	<div style="border: 1px solid black; padding: 5px;"> <p>Modelo: RN4871</p>  <p>06670-18-01568</p> <p><small>*Este equipamento não tem direito à proteção contra interferência prejudicial e não pode causar interferência em sistemas devidamente autorizados*.</small></p> </div> <div style="border: 1px solid black; padding: 2px; margin-top: 5px;"> <p>Este producto contém a placa Modelo RN4871 código de homologação ANATEL 02699-19-08759.</p> </div>

16.3 POTENZJAL GHALL-INTERFERENZA TAR-RADJU/TELEVIŻJONI

Pajjiż	Dikjarazzjonijiet
L-Istati Uniti	<ul style="list-style-type: none"> • This equipment has been tested and found to comply with the limits for a Class B digital device, pursuant to Part 15 of the FCC Rules. • These limits are designed to provide reasonable protection against harmful interference in a residential installation. This equipment generates, uses and can radiate radio frequency energy, and if not installed and used in accordance with the instructions, may cause harmful interference to radio communications. However, there is no guarantee that interference will not occur in a particular installation. <p>If this equipment does cause harmful interference to radio or television reception, which can be determined by turning the equipment off and on, the user is encouraged to try to correct the interference by one or more of the following measures:</p> <ul style="list-style-type: none"> ◦ Reorient or relocate the receiving antenna. ◦ Increase the separation between the equipment and receiver. ◦ Connect the equipment into an outlet on a circuit different from that to which the receiver is connected. ◦ Consult the dealer or an experienced radio/TV technician for help.
Il-Kanada	<p>This device contains license-exempt transmitter(s)/receiver(s) that comply with Innovation, Science and Economic Development Canada's license-exempt RSS(s). Operation is subject to the following two conditions:</p> <ul style="list-style-type: none"> • This device may not cause interference. • This device must accept any interference, including interference that may cause undesired operation of the device. <p>L'émetteur/récepteur exempt de licence contenu dans le présent appareil est conforme aux CNR d'Innovation, Sciences et Développement économique Canada applicables aux appareils radio exempts de licence. L'exploitation est autorisée aux deux conditions suivantes:</p> <ul style="list-style-type: none"> • L'appareil ne doit pas produire de brouillage. • L'appareil doit accepter tout brouillage radioélectrique subi, même si le brouillage est susceptible d'en compromettre le fonctionnement.
It-Tajwan	<p>注意！ 依據 低功率電波輻射性電機管理辦法 第十二條 經型式認證合格之低功率射頻電機，非經許可，公司、商號或使用者均不得擅自變更頻率、加大功率或變更原設計之特性及功能。 第十四條 低功率射頻電機之使用不得影響飛航安全及干擾合法通信；經發現有干擾現象時，應立即停用，並改善至無干擾時方得繼續使用。 前項合法通信，指依電信規定作業之無線電信。低功率射頻電機須忍受合法通信或工業、科學及醫療用電波輻射性電機設備之干擾。</p>

17. SIMBOLI

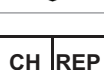
	Ir-Regolament Federali tal-Istat Uniti Jirrestringi dan l-Apparat għall-Bejgħ skont l-ordni ta' Tabib/a. Jista' jkun applikabbli wkoll f'pajjiżi oħra.		Żomm Niexef
	Tip BF Applied Part		Għall-Użu Fuq Ġewwa jew f'Post Niexef Biss, lxxarrabx
	Tagħmir tal-Klassi II		Energija AC
	Thallix Fjammi Mikxufa (Koncentratur); Tincinerax (batterija)		Energija DC
	Tpejjipx		Irreferi għall-manwal/ktejjeb tal-istruzzjonijiet
	L-ebda żejt jew griz		Manifattur
	Importatur		Rappreżentant Awtorizzat fil-Komunità Ewropea/L-Unjoni Ewropea
	Ċertifikat tal-Aġenzija għas-Sigurtà Elettrika		Jindika l-użu ta' wajer DC tal-karozza (BA-306)
	Konformità Ewropea		Jindika li mhux għall-użu f'ambjent ta' MRI
	Il-manifattur ta' dan il-POC ddetermina li dan l-apparat jikkonforma mar-rekwiżiti applikabbli kollha tal-FAA għall-garr u t-trasport tal-POC u l-użu fuq ajruplan.		The Federal Communications Commission
	Apparat mediku		Identifikazzjoni Unika tal-Apparat
	Protett mill-mess bis-swaba' u l-oġġetti akbar minn 0.5 pulzier (12.5 mm). Protett mit-taqir tal-ilma ta' inqas minn 15-il grad mill-vertikali.		Numru tas-Serje
	Jindika l-medda tal-umdità li jista' jiġi espost għaliha b'mod sikur l-apparat mediku		Website ta' informazzjoni għall-pazjent Xi informazzjoni għall-użu tista' tinstab fuq l-internet
	Twissija jew sejha għall-attenzjoni L-attenzjoni meħtieġa.		Numru tal-katalgu
	L-imballaġġ huwa riċiklabbli		United Kingdom Conformity Assessment
	Konformi mad-direttiva dwar ir-riċiklaġġ tal-Iskart tat-Tagħmir Elettriku u Elettroniku/Restrizzjoni tal-Użu ta' Ċerti Sustanzi Perikolużi fit-Tagħmit Elettriku Elettroniku (WEEE/RoHS)		Tindika l-limiti tat-temperatura massimi u minimi li fihom l-apparat jinħażen, jiġi trasportat jew jintuza
	Data tal-Manifattura		Limitazzjoni tal-pressjoni atmosferika li għaliha jista' jiġi espost b'mod sikur l-apparat mediku (waqt li qed jithaddem)
	Kontenut		Din in-naħa 'l fuq.
	CH Rappreżentant Awtorizzat		



Inogen, Inc.
301 Coromar Drive
Goleta, CA 93117
Toll Free: 877-466-4362
+1-805-562-0515 (Outside the USA)

E-mail: info@inogen.net
www.inogen.com

 United States



EMERGO EUROPE
Prinsessegracht 20
2514 AP, The Hague
The Netherlands



UK Responsible Person:
Emergo Consulting (UK) Limited
c/o Cr360 – UL International
Compass House, Vision Park Histon
Cambridge CB24 9BZ
United Kingdom

Independent Living Specialists
Unit 1 / 12 Mars Road
Lane Cove West NSW 2066
Tel: 02 9427 4995

BOC Limited
10 Julius Avenue, North Ryde,
NSW 2113,
Australia
Tel: 1800 050 999
988 Great South Road,
Penrose Auckland,
New Zealand
Tel: 0800 699 2273

Air Liquide Healthcare
Level 4, Suite 3-4 247 Coward Street
Mascot NSW 2020
Tel: 1300 360 202